

**Canon**

Zoom Lens  
变焦镜头

# INFORMATION DISPLAY

取扱説明書（情報ディスプレイ編）

OPERATION MANUAL (DISPLAY)

使用说明书（信息显示屏汇编）



# 日本語版

---

---

ENGLISH VERSION ..... See Page E1

中文版 ..... 请参阅第 C1 页



# はじめに

このたびは、キャノンズームレンズをお買い上げ頂き誠にありがとうございます。

本製品の取扱説明書は「レンズ編（冊子）」および「情報ディスプレイ編（CD-ROM）」で構成されています。

この「情報ディスプレイ編」取扱説明書では、情報ディスプレイの操作方法および操作手順が記載されていますので、ご覧ください。

# 目次

<b>はじめに</b>	<b>3</b>
<b>安全にお使いいただくために</b>	<b>7</b>
取扱いについて	8
異常時の対処方法について	9
保守・点検について	9
保管について	9
お客様へ	10
<b>取扱説明書の見方</b>	<b>11</b>
表記方法一覧	12
<b>各部の名前を覚えましょう</b>	<b>13</b>
各部の名称	13
操作キーの名称と操作方法	13
<b>基本的な操作の流れ</b>	<b>14</b>
<b>1. 画面構成について</b>	<b>15</b>
1.1 Top 画面	16
1.2 MENU 画面	18
<b>2. モードを選択する</b>	<b>21</b>
2.1 操作モードについて	22
<b>3. 簡易モードで操作する</b>	<b>23</b>
3.1 Top 画面から設定する	24
3.1.1 簡易モードを選択する	25
3.1.2 Top 画面について	26
3.1.3 オートアイリスゲインを設定する	28
3.1.4 AUX スイッチに機能を割り付ける	29

3.1.5 メカ端を自動調整する .....	30
3.1.6 AUX1 スイッチに機能を割り付ける .....	31
3.1.7 ズームトラックの ON/OFF を切り替える.....	32
3.1.8 AUX2 スイッチに機能を割り付ける .....	33
3.1.9 アイリストルクを設定する .....	34
3.1.10 ズームカーブモードを設定する .....	35
<b>3.2 MENU 画面から設定する .....</b>	<b>37</b>
3.2.1 User 画面で設定する.....	38
3.2.2 Switch 画面で設定する.....	44
3.2.3 Preset 画面で設定する.....	48
3.2.4 Iris 画面で設定する .....	52
3.2.5 Zoom 画面で設定する .....	59
3.2.6 Focus 画面で設定する .....	63
3.2.7 Info 画面で設定する .....	65
3.2.8 Fol. 画面で設定する .....	71
<b>3.3 設定一覧.....</b>	<b>73</b>

## 4. 通常モードで操作する 75

<b>4.1 Top 画面から設定する.....</b>	<b>76</b>
4.1.1 通常モードを選択する .....	77
4.1.2 Top 画面について .....	78
4.1.3 ユーザーを切り替える .....	80
4.1.4 簡易モードに切り替える.....	81
4.1.5 メカ端を自動調整する .....	82
4.1.6 アイリスゲインを設定する .....	83
4.1.7 ズームトラックの ON/OFF を切り替える.....	85
4.1.8 AUX スイッチに機能を割り付ける .....	86
4.1.9 アイリストルクを設定する .....	87
4.1.10 AUX1 スイッチに機能を割り付ける .....	88
4.1.11 VTR スイッチに機能を割り付ける.....	89
4.1.12 AUX2 スイッチに機能を割り付ける .....	90
4.1.13 RET スイッチに機能を割り付ける .....	91
4.1.14 ズームカーブモードを設定する.....	92
4.1.15 シーソーに機能を割り付ける .....	94
4.1.16 アイリス A/M スイッチを設定する .....	95
4.1.17 エスケープ操作をする .....	96

<b>4.2 MENU 画面から設定する .....</b>	<b>97</b>
4.2.1 User 画面で設定する.....	98
4.2.2 Switch 画面で設定する.....	115
4.2.3 Preset 画面で設定する.....	123
4.2.4 Iris 画面で設定する .....	129
4.2.5 Zoom 画面で設定する .....	136
4.2.6 Focus 画面で設定する .....	147
4.2.7 Info 画面で設定する .....	149
4.2.8 Fol. 画面で設定する .....	155
<b>4.3 設定一覧.....</b>	<b>157</b>

## **5. アナログモードで操作する 159**



<b>5.1 Top 画面から設定する.....</b>	<b>160</b>
5.1.1 アナログモードを選択する .....	161
5.1.2 Top 画面について .....	162
5.1.3 オートアイリスゲインを設定する .....	163
5.1.4 簡易モードに切り替える.....	164
<b>5.2 MENU 画面から設定する .....</b>	<b>165</b>
5.2.1 User 画面で設定する.....	166
<b>5.3 設定一覧.....</b>	<b>171</b>



## 安全にお使いいただくために

製品および取扱説明書に記載されている安全に関する警告や注意事項は、必ず守ってください。  
 これら危険防止の警告や注意事項にそった取扱いをしない場合、けがや事故に至る可能性があります。  
 この取扱説明書をよく読んで、十分に理解した上で本機を正しくご使用ください。  
 また、この取扱説明書は必要に応じてご覧になれるよう大切に保管してください。

この取扱説明書の中では、お客様およびほかの人々の安全をお守りし、事故を未然に防止するための警告文や注意文に以下のシンボルマークと言葉を使用しています。

 <b>警告</b>	取扱いを誤った場合に、死亡または重傷を負う恐れがある警告事項が書かれています。安全に使用していただくために、必ずこの警告事項をお守りください。
 <b>注意</b>	取扱いを誤った場合に、負傷を負う恐れがある注意事項が書かれています。安全に使用していただくために、必ずこの注意事項をお守りください。
<b>※ (注)</b>	操作する上での注意事項、または推奨事項です。 ここに記載されていることを守らないと、製品が正しく機能しない可能性があります。また、操作上における有益な情報も記載されています。

## 取扱いについて

### 警告

1. 水が入ったり、濡れたりしないようにしてください。万一、内部に水が入った場合は使用を中止してください。そのまま使用すると、火災や感電の原因となります。
2. レンズで太陽や輝度の高い光源をのぞかないでください。目に障害を起こす危険があります。

### 注意

1. レンズを持ち運ぶときは、落下させないようにご注意ください。レンズを落下させますと、けがの原因となることがあります。
2. 取付け部は、しっかりと締め付けてください。取付け部が緩むと、落下してけがの原因となることがあります。
3. ケーブルを抜くときは、必ずコネクタ部を持って抜いてください。ケーブル部を引っ張ると断線などレンズケーブルが傷つき、その部分から漏電して火災や感電の原因となります。
4. 定期的（目安として6ヵ月～1年ごと）に取付け部に緩みがないか点検してください。取付け部が緩むと、落下してけがの原因となることがあります。
5. 修理を行う場合は、キヤノンマーケティングジャパン（株）、お求めになった代理店、または直接キヤノンへお問い合わせください。

### ※（注）

1. レンズに強い衝撃を与えないでください。ぶついたり、落としたりすると故障の原因となることがあります。
2. このレンズは、防水構造にはなっておりません。  
雨・雪など、水滴に直接さらして使用することは避けるよう十分な防水対策を施してください。
3. 粉塵の多い場所でのレンズの取付け・取外しなどの際は、マウント部に覆いをするなどの考慮が必要です。
4. 急激な温度変化を与えますと、レンズの内部が曇ってしばらくの間使用できなくなることがありますが、このようなことがないように曇り対策処置など、十分にご配慮ください。
5. 化学薬品を使用するなど特殊な環境のもとでレンズを使用される場合には、あらかじめご相談ください。

## 異常時の対処方法について

### 警告

1. 万一下記のような異常が発生した場合には、ただちにレンズケーブルをカメラから抜いて、お求めになった代理店、または次ページ連絡先までご連絡ください。
  - ・発煙、異臭、異常音などが発生した場合
  - ・異物（金属や液体など）がレンズ内部に入ってしまった場合

## 保守・点検について

### 警告

1. レンズの外装を清掃するときは、必ずレンズケーブルを抜き、レンズをカメラから取り外してから行ってください。また、ベンジン・シンナーなど引火しやすいものは、使用しないでください。火災や感電の原因となります。

### ※ (注)

1. レンズの表面についたゴミやほこりは、ブローアーで吹き飛ばすか、柔らかい刷毛で軽く払ってください。  
指紋やしみがレンズの表面についた場合は、市販のレンズクリーナーを少量浸した清浄な柔らかい綿布、またはレンズクリーニングペーパー（シルボン紙など）で中心から渦巻きを巻きながら周辺に向かって軽くふき上げてください。  
ゴミなどが付着したままでレンズを強くこすると、レンズ表面に傷がつくことがありますので、ご注意ください。
2. 使用条件・頻度・環境などにより異なりますが、毎年一回程度は保守点検を実施し、必要な場合にはオーバーホールなどを行ってください。

## 保管について

### 注意

1. 保管するときは、必ずレンズキャップ（またはフードキャップ）・ダストキャップを付けてください。キャップなしの状態では保管した場合、レンズの集光作用により火災の原因となることがあります。

### ※ (注)

1. 霧や小雨などで湿気を含んだ場合には、速やかに乾いた布で水分をふき取り、乾燥剤（できるだけ新しい乾燥剤を使用）とともに、ビニール袋に入れて密封し、完全に内部の湿気を除去してください。

## お客様へ

1. お客様の誤った操作に起因する障害については、当社は、責任を負いかねますのでご了承ください。
2. 本製品の品質・機能および取扱説明書に関して、お客様の使用目的に対する適合性・市場性などについては、一切の保証をいたしかねます。  
また、そこから生じる直接的・間接的損害に対しても責任を負いかねます。
3. 本製品を使用して得られた結果については、保証いたしかねます。
4. 本製品の仕様・商品構成・外観図などは、お断りなく変更することがあります。
5. 修理や保守点検、本取扱説明書に記載されていない諸調整などにつきましては、お求めになった代理店、または下記連絡先までお問い合わせください。
6. お客様のご都合で、当社に相談なく改造が行われた製品に対しては、その修理などをお引き受けできない場合がありますのでご注意ください。

### キヤノン株式会社

〒 146-8501  
東京都大田区下丸子 3-30-2

### キヤノンマーケティングジャパン株式会社

〒 108-8011  
東京都港区港南 2-16-6

この取扱説明書の著作権はキヤノン株式会社にあります。  
この取扱説明書の一部または全部をキヤノン株式会社の承諾書なしに、複写・複製または転記することは禁止されています。

# 取扱説明書の見方

操作手順ページは以下のようになっています。

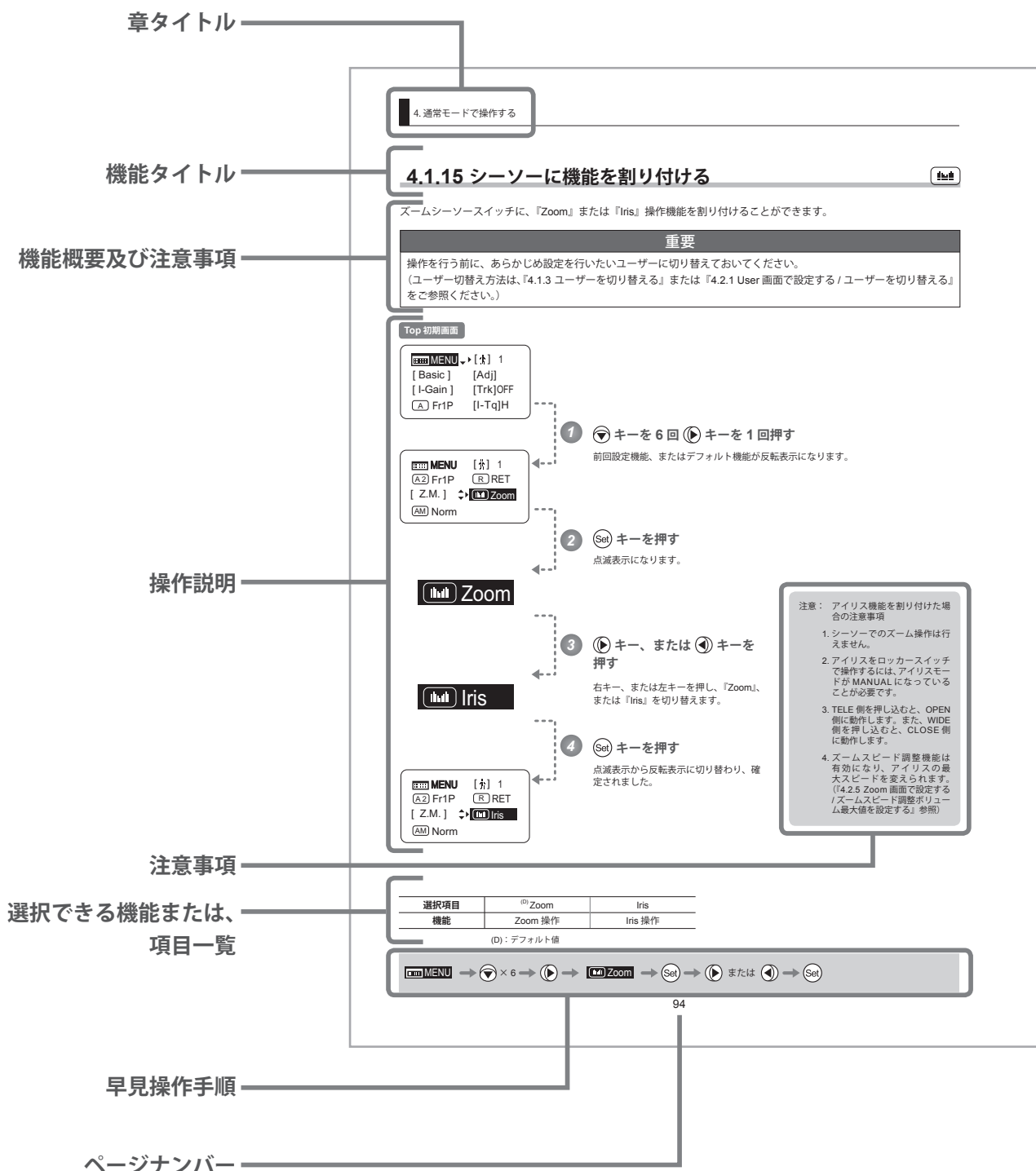

## 表記方法一覧

取扱説明書内での表記方法は、以下のようになっています。

表記	説明	例
●● 画面	情報ディスプレイの画面名は、下線を付けて表記します。	「 <u>Top</u> 画面が表示されます。」など
[ ]	設定項目名は [ ] で表記します。	「[Frame1] に下線が表示されます。」など
『 』	選択項目名や選択機能名は『 』で表記します。	「『FAST』を選択してください。」など

## 各部の名前を覚えましょう

### 各部の名称

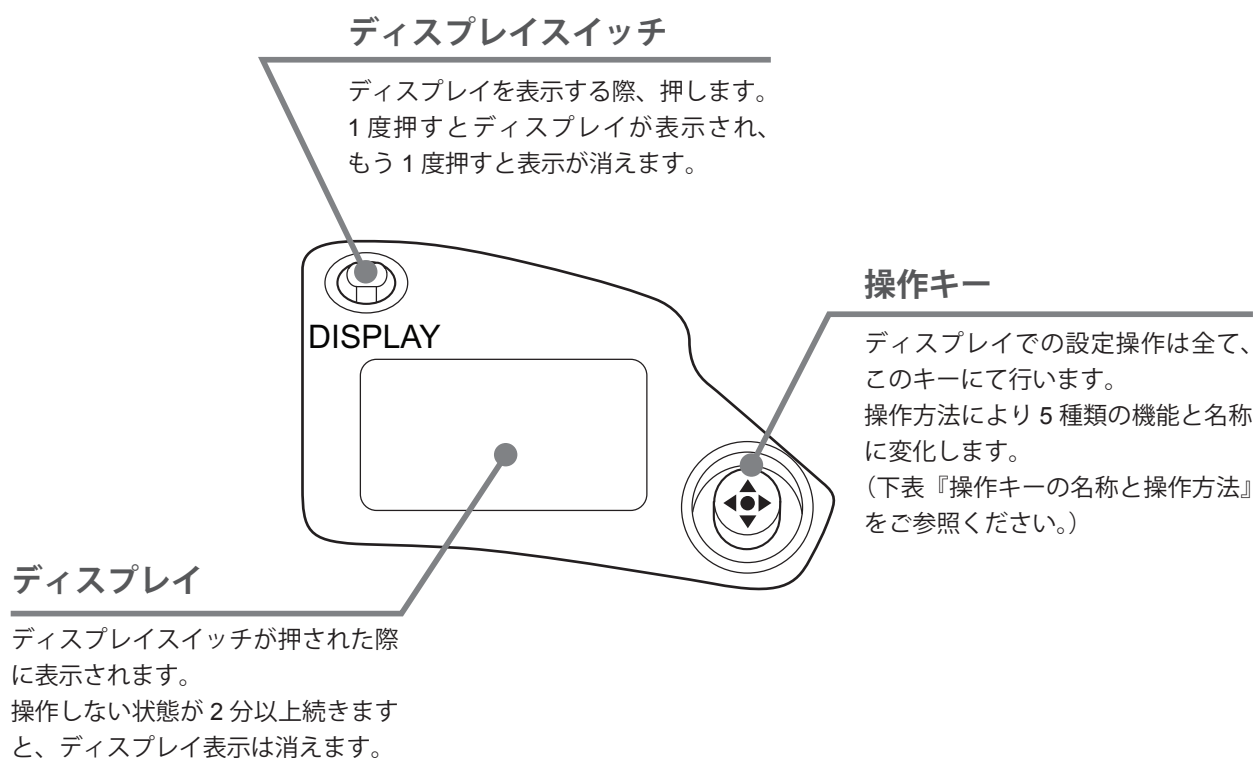

### 操作キーの名称と操作方法

名称	操作	詳細	操作方法での記述
Set キー	押す 	画面表示に『  』が出た場合や、選択を確定する際に押します。	 キー
右キー	右方向に押す 	画面表示に『  』が出た際にキー操作が有効になります。	 キー
左キー	左方向に押す 	画面表示に『  』が出た際にキー操作が有効になります。	 キー
上キー	上方向に押す 	画面表示に『  』が出た際にキー操作が有効になります。	 キー
下キー	下方向に押す 	画面表示に『  』が出た際にキー操作が有効になります。	 キー

## 基本的な操作の流れ

1

レンズの電源を入れます。

注意： レンズの電源の入れ方はカメラ取扱説明書をご覧ください。

2

ディスプレイスイッチを押す。

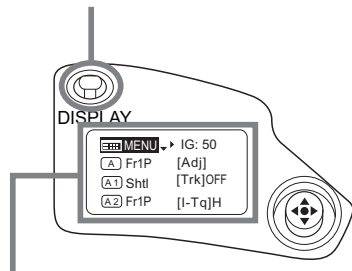

ディスプレイが点灯します。

3

操作キーを使用し、各種設定を行います。

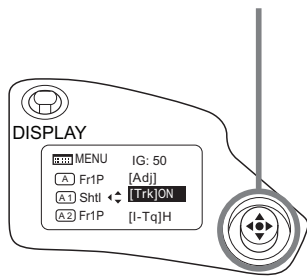

注意： 操作キーを操作しない状態が2分以上続くと、ディスプレイは自動的に消灯します。(自動消灯) ただし、Fol. 画面表示中は何分経過しても自動消灯しません。ディスプレイスイッチを押す操作でのみ消灯します。

4

ディスプレイスイッチを押す。

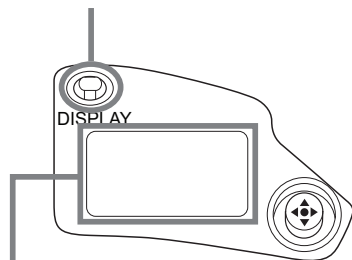

ディスプレイが消灯します。

変更内容が保存されます。

注意： 自動消灯で消灯された場合でも、ディスプレイスイッチで消灯させた場合と同様に、設定変更は保存されています。

ディスプレイ表示中にディスプレイスイッチを押すと設定変更内容を保存し、消灯します。

ディスプレイ表示中に、電源が OFF になった場合は、その変更内容が保存されない可能性があります。

### 重要

参考：リセットする場合のディスプレイ表示

簡易モード

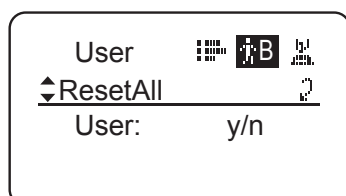

通常モード

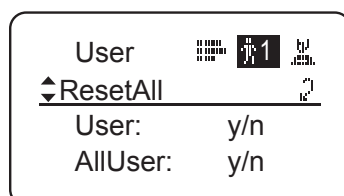

### 設定を元に戻したいときには

試しに設定してみたときや間違えて設定してしまったときなどに、工場出荷時の初期値に戻すことが可能です。

詳しくは、『3. 簡易モードで操作する』『4. 通常モードで操作する』の「リセットする」をご参照ください。



# 1

## 画面構成について

---

# 1. 画面構成について

本製品のディスプレイ表示画面において、簡易モードでは 21 種類の設定項目と 3 種類のフォロー相対値表示、通常モードでは 37 種類の設定項目と 3 種類のフォロー相対値表示、またアナログモードでは 3 種類の設定項目が用意されています。よく使用される項目を **Top 画面** (ディスプレイスイッチを押して表示される画面) に表示しました。全項目の設定、詳細な設定は **MENU 画面** にて (1. 画面構成について『MENU 画面』参照) 設定可能です。

## 1.1 Top 画面

(設定方法は各モードの操作方法の『Top 画面から設定する』参照)

**Top 画面** には、簡易モードでは 9 種類、通常モードでは 15 種類、アナログモードでは 3 種類の設定項目が用意されています。

### 簡易モード Top 初期画面

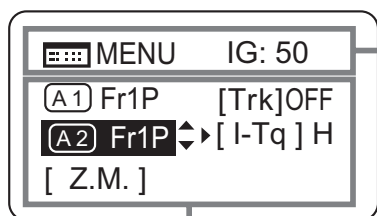
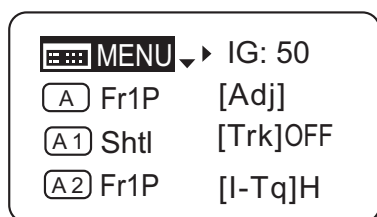

スクロールで表示される項目

### 簡易モードの Top 画面構成

9 種類の中で良く使用される設定項目 8 種類が表示されています。残りの 1 種類の設定項目を表示させるには、下キーを押していくことで画面がスクロールし、表示されます。

1. MENU 画面へ
2. オートアイリスゲインの設定
3. AUX スイッチへの機能割付け
4. メカ端の自動調整
5. AUX1 スイッチへの機能割付け
6. ズームトラックの ON/OFF 切替え
7. AUX2 スイッチへの機能割付け
8. アイリストルクの設定
9. ズームカーブモードの設定

## 通常モード Top 初期画面

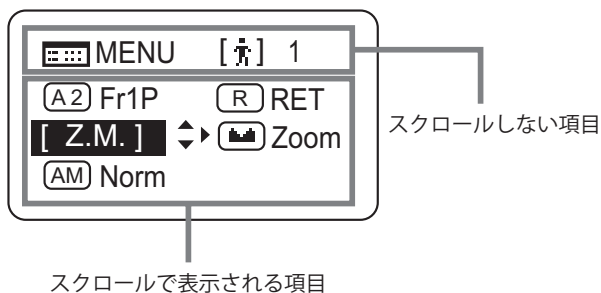
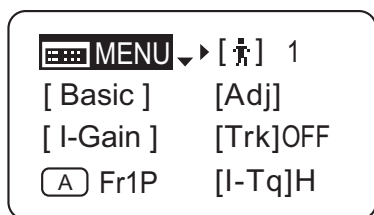

## 通常モードの Top 画面構成

15 種類の中でも最も良く使用される設定項目 8 種類が表示されています。残りの 6 種類の設定項目を表示させるには、下キーを押していくことで画面がスクロールし、表示されます。

1. MENU 画面へ
2. ユーザー切替え
3. 簡易モードへの切替え
4. メカ端の自動調整
5. アイリスゲインの設定
6. ズームトラックの ON/OFF 切替え
7. AUX スイッチへの機能割付け
8. アイリストルクの設定
9. AUX1 スイッチへの機能割付け
10. VTR スイッチへの機能割付け
11. AUX2 スイッチへの機能割付け
12. RET スイッチへの機能割付け
13. ズームカーブモードの設定
14. シーソーへの機能割付け
15. アイリス A/M スイッチの設定

## アナログモード Top 初期画面

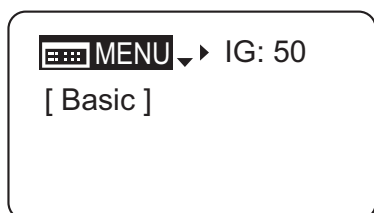

## アナログモードの Top 画面構成

1. MENU 画面へ
2. オートアイリスゲインの設定
3. 簡易モードへの切替え

## 1.2 MENU 画面

(設定方法は各モードの操作方法の『MENU 画面について』参照)

各モードの設定項目とフォロー相対値表示を、機能ごとに分類しました。これらを総称して **MENU 画面**<sup>\*1</sup> といいます。

### 簡易モードの MENU 画面

簡易モードでは 21 種類の設定項目と 3 種類のフォロー相対値表示を、機能ごとに以下の 8 種類に分類しました。

◀◀User ▶▶ [B] [Grid] [List]

Mode: Basic

ResetAll

Access: Unlock

選択されている画面のアイコンは反転表示になっています。

未選択画面のアイコンは反転表示にはなりません。

1. User 画面 [B] [Grid] [List]
2. Switch 画面 [A] [A1] [A2] [List]
3. Preset 画面 [Frame1] [Frame2] [ZSpeed] [List]
4. Iris 画面 [I-Gain] [Torque] [Comp] [List]
5. Zoom 画面 [CurveMode] [VR-Dem] [List]
6. Focus 画面 [CurveMode] [List]
7. Info 画面 [S/N] [Encoder] [CamSeri] [List]
8. Fol. 画面 [Iris] [Zoom] [Focus] [List]

\*1: **MENU 画面**という画面自体は存在しませんが、8 種類の画面を総称して **MENU 画面**と呼びます。

これらの画面を表示するには、**Top 画面**にある [MENU] を選択し Set キーを押します。始めに **User 画面**が表示され、右キーまたは、左キーを押すことで画面が切り替わり、他の画面が表示されます。

### 簡易モードの MENU 画面

**User 画面**

◀◀User ▶▶ [B] [Grid] [List]

Mode: Basic

ResetAll

Access: Unlock

**Switch 画面**

◀◀Switch ▶▶ [B] [A] [A1] [A2] [List]

[A] AUX: Fr1P

[A1] AUX1: Shtl

[A2] AUX2: Fr1P

**Preset 画面**

◀◀Preset ▶▶ [Frame1] [Frame2] [ZSpeed] [List]

Frame1: Zoom

Frame2: Zoom

ZSpeed: 800

**Iris 画面**

◀◀Iris ▶▶ [I-Gain] [Torque] [Comp] [List]

[ I-Gain ]

Torque: High

Comp: ON

**Zoom 画面**

◀◀Zoom ▶▶ [CurveMode] [VR-Dem] [List]

CurveMode

VR-Dem: ON

**Focus 画面**

◀◀Focus ▶▶ [CurveMode] [List]

CurveMode

**Info 画面**

◀◀Info ▶▶ [S/N] [Encoder] [CamSeri] [List]

S/N

Encoder: OFF

CamSeri: ON

**Fol. 画面**

◀◀Fol. ▶▶ [Iris] [Zoom] [Focus] [List]

Iris: 1000

Zoom: 0000

Focus: 0000

## 通常モードの MENU 画面

通常モードでは 37 種類の設定項目と 3 種類のフォロー相対値表示を、機能ごとに以下の 8 種類に分類しました。

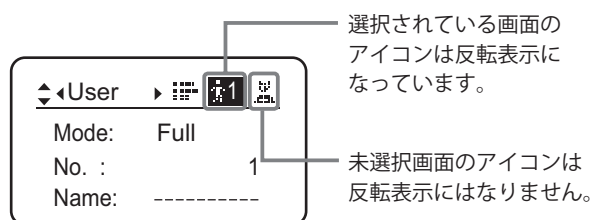

1. User 画面
2. Switch 画面
3. Preset 画面
4. Iris 画面
5. Zoom 画面
6. Focus 画面
7. Info 画面
8. Fol. 画面

\*1: MENU 画面という画面自体は存在しませんが、8 種類の画面を総称して MENU 画面と呼びます。

これらの画面を表示するには、Top 画面にある [MENU] を選択し Set キーを押します。始めに User 画面が表示され、右キーまたは、左キーを押すことで画面が切り替わり、他の画面が表示されます。

## 通常モードの MENU 画面

<p><b>User 画面</b></p>	<p><b>Switch 画面</b></p>	<p><b>Preset 画面</b></p>
<p><b>Iris 画面</b></p>	<p><b>Zoom 画面</b></p>	<p><b>Focus 画面</b></p>
<p><b>Info 画面</b></p>	<p><b>Fol. 画面</b></p>	

## アナログモードの MENU 画面

アナログモードでは 2 種類の設定項目を、User 画面として表示します。

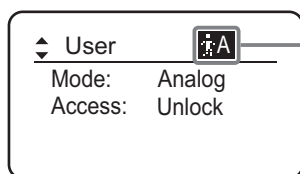

選択されている画面のアイコンは  
反転表示になっています。

1. User 画面 

\*1: MENU 画面という画面自体は存在しませんが、[MENU] を選択して表示される画面を総称して MENU 画面と呼びます。

画面を表示するには、Top 画面にある [MENU] を選択し Set キーを押します。それで User 画面が表示されます。

## アナログモードの MENU 画面

User 画面

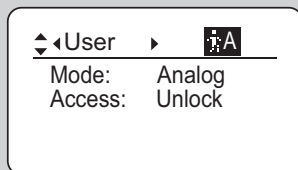

# 2

## モードを選択する

---

## 2. モードを選択する

### 2.1 操作モードについて

操作モードには下記の3つのモードがあり、用途、お好みに応じて選択することができます。

- 1. 簡易モード：** 設定、確認できる項目が限定されており、複雑な設定を必要としないユーザーの方におすすめのモードです。工場出荷時には簡易モードに設定されています。
- 2. 通常モード：** 全ての項目を設定、確認することができるモードです。
- 3. アナログモード：** デジタル機能を全く使用しない場合に選択するモードです。

各操作モードの詳細については、『3. 簡易モードで操作する』『4. 通常モードで操作する』『5. アナログモードで操作する』をご覧ください。



# 3

## 簡易モードで操作する

---

## 3. 簡易モードで操作する

### 3.1 Top 画面から設定する

ディスプレイスイッチを押して表示される画面を Top 画面 といいます。

簡易モードの Top 画面 において設定可能項目は、全部で9項目です。最初に表示される画面を Top 初期画面 といいます。また、項目によっては設定状況の確認を行うことができます。

簡易モード Top 初期画面

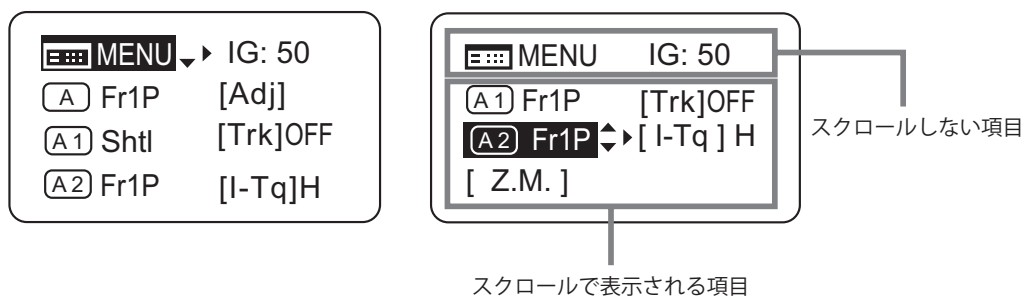

### 3.1.1 簡易モードを選択する

工場出荷時には簡易モードに設定されていますが、他のモードから簡易モードに切り替える場合は下記の手順にて設定を切り替えることができます。

#### 通常モード⇒簡易モードへの切替え

##### 通常モード Top 初期画面

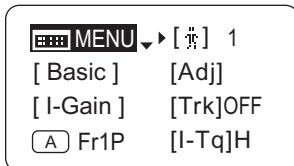

1 (Down Arrow) キーを押す

[Basic] が反転表示になります。

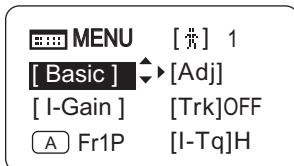

2 (Set) キーを押す

簡易モードの Top 初期画面に切り替わりました。

##### 簡易モード Top 初期画面

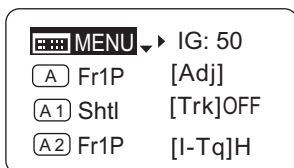

## 3.1.2 Top 画面について

簡易モードの Top 画面において設定可能項目は、全部で 9 項目で、最初に表示される画面を Top 初期画面といい、8 項目が表示されています。下キーを押していくことで表示がスクロールし、残りの項目が表示されます。(下図参照)  
また、項目によっては設定状況の確認を行うことができます。(下図\*<sup>1</sup>)

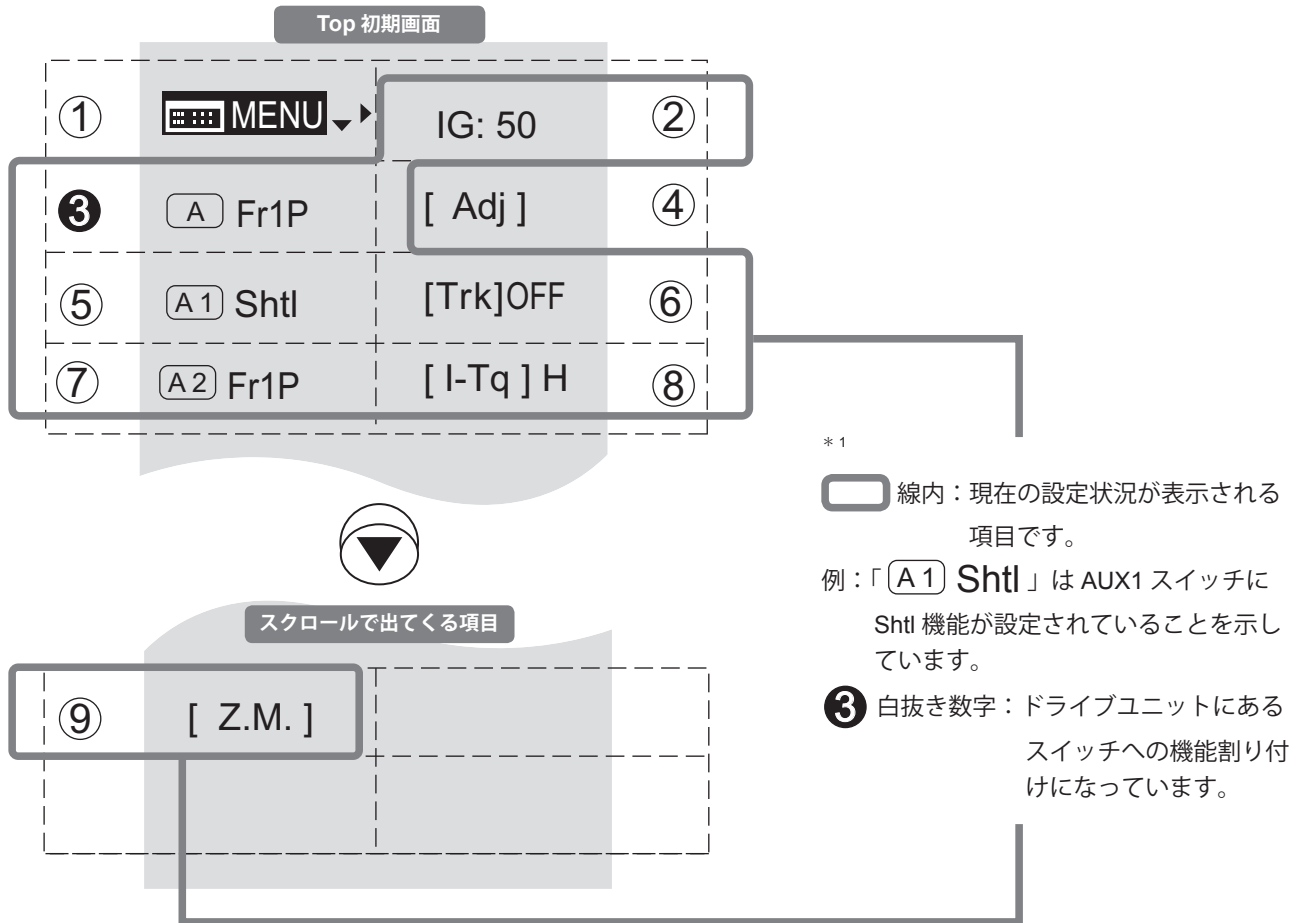

### ① MENU 画面

『3.2 MENU 画面から設定する』をご参照ください。

### ② IG オートアイリスゲイン

オートアイリスゲインの値を変更することができます。

『3.1.3 オートアイリスゲインを設定する』をご参照ください。

### ③ AUX スイッチ

ドライブユニットの AUX スイッチには出荷時『フレームプリセット 1』機能が割り付けられています。ほかの機能を割り付けることが可能です。

『3.1.4 AUX スイッチに機能を割り付ける』をご参照ください。

### ④ [Adj] メカ端自動調整

レンズ本体とドライブユニットのズーム、フォーカス、アイリスのメカ端を自動調整します。

『3.1.5 メカ端を自動調整する』をご参照ください。

### ⑤ AUX1 スイッチ

ズームデマンドの AUX1 スイッチには出荷時『シャトル』機能が割り付けられていますが、ほかの機能を割り付けることが可能です。

『3.1.6 AUX1 スイッチに機能を割り付ける』をご参照ください。

### ⑥ [Trk] ズームトラック

ズームトラックを使用する際、ON に切り替えます。

『3.1.7 ズームトラックの ON/OFF を切替える』をご参照ください。

### ⑦ AUX2 スイッチ

ズームデマンドの AUX2 スイッチには出荷時『フレームプリセット 1』機能が割り付けられていますが、ほかの機能を割り付けることが可能です。

『3.1.8 AUX2 スイッチに機能を割り付ける』をご参照ください。

### ⑧ [I-Tq] アイリストールク

アイリスリングをマニュアルで操作したときの操作力を変更することができます。

『3.1.9 アイリストールクを設定する』をご参照ください。

### ⑨ [Z.M.] ズームカーブモード

ズームシーソースイッチの押込み量または、アナログデマンドにあるサムリングの倒し込み量に対するズームスピードの特性を変えられます。

『3.1.10 ズームカーブモードを設定する』をご参照ください。

### 3.1.3 オートアイリスゲインを設定する

[IG]

出荷時には適正に設定されていますが、設定変更することができます。

変更方法には、オートアイリスゲイン調整トリマーによる変更方法（レンズ取扱説明書参照）とディスプレイ操作による変更方法とがあります。2つの方法はどちらも有効ですが、最後に実施した設定が優先されます。

オートアイリスゲインの設定値は、全てのユーザーに共通で使用されます。

**Top 初期画面**

MENU ▾ IG: 50

[A] Fr1P [Adj]

[A1] Shtl [Trk]OFF

[A2] Fr1P [I-Tq]H

**画面 A**

MENU ▾ IG: 50

[A] Fr1P [Adj]

[A1] Shtl [Trk]OFF

[A2] Fr1P [I-Tq]H

## IG: 50

## IG: 51

MENU ▾ IG: 51

[A] Fr1P [Adj]

[A1] Shtl [Trk]OFF

[A2] Fr1P [I-Tq]H

- 1** キーを押す  
反転表示になります。
- 2** キーを押す  
点滅表示になります。
- 3** キー、または キーを押す  
変更したい任意の数値まで右キー、または左キーを押します。
- 4** キーを押す  
点滅表示から反転表示に切り替わり、確定されました。

**注意：** アイリスの動作を確認しながらゲイン調整を行う際は、

- ドライブユニットのA/Mスイッチの設定が [Auto] モードになっていることを確認します。
- カメラのアイリスモードを [Auto] にします。

**注意：** レンズ本体のアイリスリングを見て、ハンチングがおこらない範囲でゲインが最高になるように設定してください。

**注意：** アイリスゲインの設定値は、3.2.1に記載の「リセットする」を行ってもリセットされません。そのため、一度変更すると、工場出荷値を参照することができなくなります。必要な場合にはどこかにメモしておくことをお勧めします。

選択項目	01	～	99
機能	ゲイン最小		ゲイン最大

デフォルト値：工場出荷値により異なりますが、アイリスゲイン調整トリマーでの設定値となります。



### 3.1.4 AUX スイッチに機能を割り付ける

A

AUX スイッチへ機能を割り付けます。

Top 初期画面

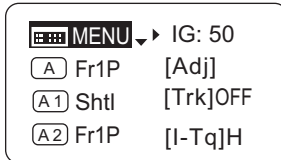

1 キーを押す

デフォルト機能が反転表示になります。

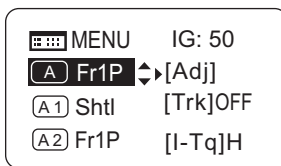

2 キーを押す

点滅表示になります。



3 キー、または キーを押す

変更したい任意の機能まで右キー、または左キーを押します。



4 キーを押す

点滅表示から反転表示に切り替わり、確定されました。

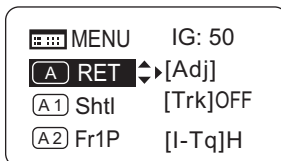

選択項目	(D) Fr1P	Fr1F	Fr2P	Fr2F	Sped	Shtl	NON	VTR	RET
機能	Framing Preset1 スイッチ (設定速度)	Framing Preset1 スイッチ (最高速度)	Framing Preset2 スイッチ (設定速度)	Framing Preset2 スイッチ (最高速度)	Speed Preset スイッチ	シャトルショット スイッチ	機能なし	VTRスイッチ	RETスイッチ

(D)：デフォルト値



## 3.1.5 メカ端を自動調整する

[Adj]

レンズ本体とドライブユニットのズーム、フォーカス、アイリスのメカ端を自動調整します。

## ※ (注)

メカ端調整完了時に“Auto-Adjustment: Error/Lens Interface: Non-Connected”と表示された場合は、キヤノン、または販売代理店にお問い合わせください。

## Top 初期画面

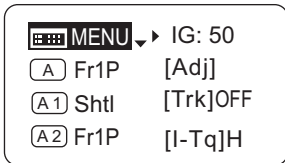

## 画面 A

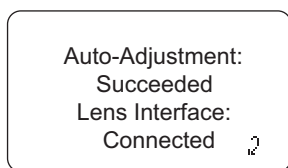
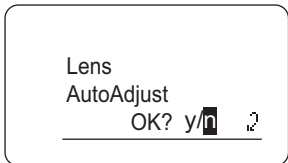
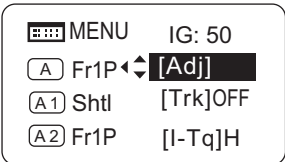

1 (Left Arrow) キーを押し、(Right Arrow) キーを押し

反転表示になります。

2 (Set) キーを押し

メカ端調整画面に切り替わります。

3 (Left Arrow) キーを押し、(Set) キーを押し

調整を開始します。

調整中は画面が点滅します。

これで調整は完了です。

調整終了後は (Set) を押しと画面 A に戻ります。

注意：ズーム、フォーカスがマニュアルに設定されている場合、手順3の後に“Please Check Servo/Manual OK?”という表示が出ます。確認後、(Set)キーを押しと、調整を開始します。





## 3.1.6 AUX1 スイッチに機能を割り付ける

A1

AUX1 スイッチへ機能を割り付けます。

Top 初期画面

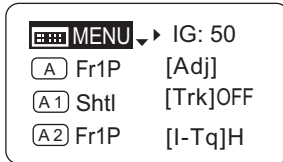

1 キーを 2 回押す

デフォルト機能が反転表示になります。

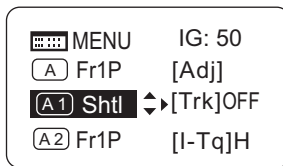

2 キーを押す

点滅表示になります。

A1 Shtl

3 キー、または キーを押す

変更したい任意の機能まで右キー、または左キーを押します。

A1 NON

4 キーを押す

点滅表示から反転表示に切り替わり、確定されました。

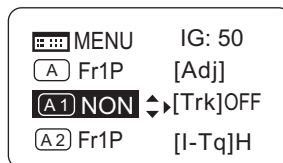

選択項目	Fr1P	Fr1F	Fr2P	Fr2F	Sped	<sup>(D)</sup> Shtl	NON	VTR	RET
機能	Framing Preset1 スイッチ (設定速度)	Framing Preset1 スイッチ (最高速度)	Framing Preset2 スイッチ (設定速度)	Framing Preset2 スイッチ (最高速度)	Speed Preset スイッチ	シャトルショット スイッチ	機能なし	VTRスイッチ	RETスイッチ

(D)：デフォルト値

→ × 2 → Shtl → → または →

### 3.1.7 ズームトラックの ON/OFF を切り替える

[Trk]

ズームトラックの ON/OFF を切り替えます。

#### 重要

簡易モードでは、ズームトラックの ON/OFF は、電源 ON 時に常に初期値に戻り、設定変更を記憶しません。

#### Top 初期画面

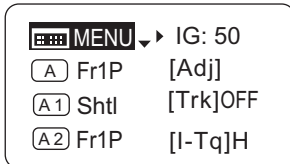

1 (⏮) キーを 2 回押し、(▶) キーを押す

デフォルトが反転表示になります。

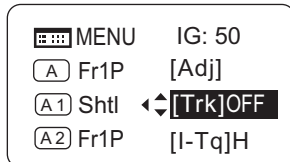

2 (Set) キーを押す

点滅表示になります。

[Trk]OFF

3 (▶) キー、または (⏪) キーを押す

右キー、または左キーを押し、『ON』または『OFF』を切り替えます。

[Trk]ON

4 (Set) キーを押す

点滅表示から反転表示に切り替わり、確定されました。

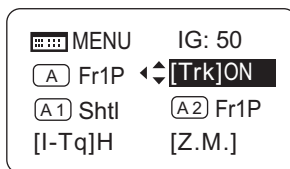

選択項目	(D) OFF	ON
------	---------	----

(D) : デフォルト値



### 3.1.8 AUX2 スイッチに機能を割り付ける

A2

AUX2 スイッチへ機能を割り付けます。

Top 初期画面

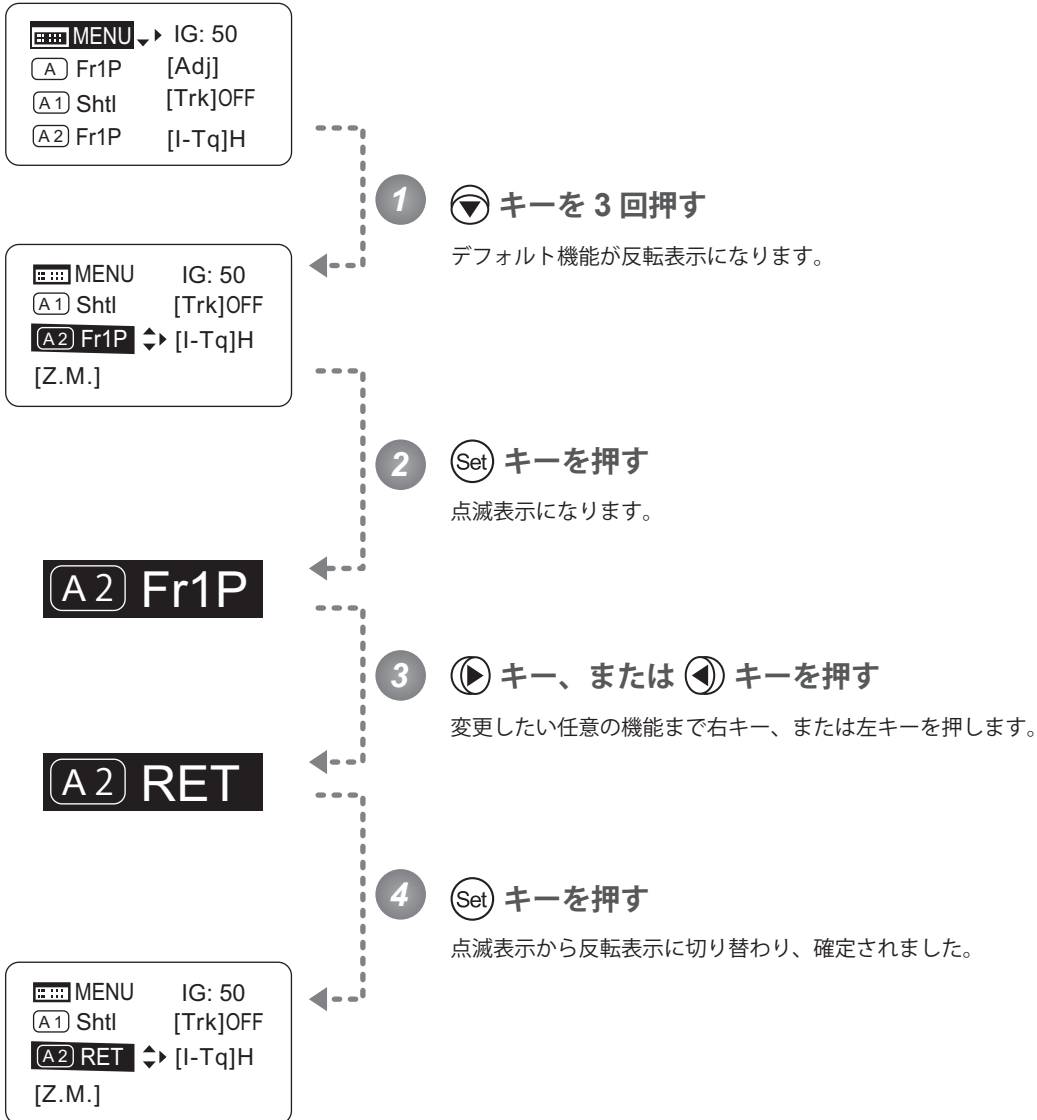

選択項目	(D) Fr1P	Fr1F	Fr2P	Fr2F	Sped	Shtl	NON	VTR	RET
機能	Framing Preset1 スイッチ (設定速度)	Framing Preset1 スイッチ (最高速度)	Framing Preset2 スイッチ (設定速度)	Framing Preset2 スイッチ (最高速度)	Speed Preset スイッチ	シャトルショット スイッチ	機能なし	VTR スイッチ	RET スイッチ

(D)：デフォルト値



### 3.1.9 アイリストルクを設定する

[I-Tq]

アイリスリングをマニュアル操作したときの、操作力が選択できます。

Top 初期画面

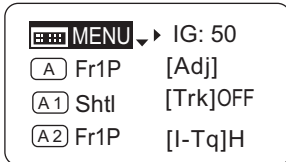

1 (V) キーを3回 (R) を1回押す

デフォルト機能が反転表示になります。

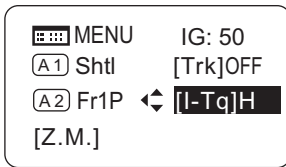

2 (Set) キーを押す

点滅表示になります。

[I-Tq] H

3 (R) キー、または (L) キーを押す

右キー、または左キーを押し、『H』、または『L』を切り替えます。

[I-Tq] L

4 (Set) キーを押す

点滅表示から反転表示に切り替わり、確定されました。

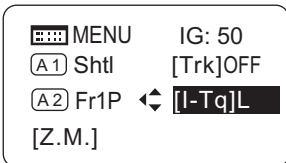

選択項目	(D) H	L
機能	操作力が重い	操作力が軽い

(D)：デフォルト値



## 3.1.10 ズームカーブモードを設定する

[Z.M.]

## シーソーカーブの特性を設定する

ズームシーソースイッチの押し込み量に対するズームスピードの特性を、可変させることができます。  
(設定する際、別画面に切り替わりますのでご注意ください。)

## Top 初期画面

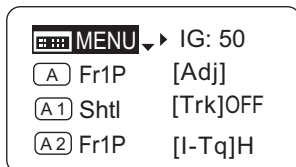

## 画面 A

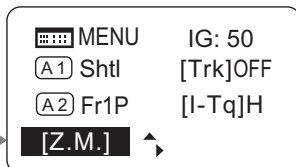

## CurveMode 画面

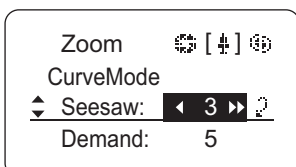
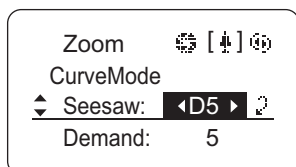
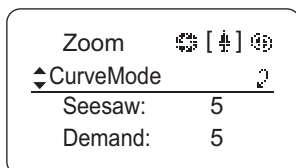

## 1 下向きキーを4回押す

反転表示になります。

## 2 Set キーを押す

CurveMode 画面に切り替わります。

## 3 下向きキーを押す

[Seesaw] に下線が付きます。  
デフォルト値が反転表示になります。

## 4 右向きキー、または左向きキーを押す

変更したい任意の数値まで右キー、  
または左キーを押します。

## 5 Set キーを押す

画面 A に戻ります。

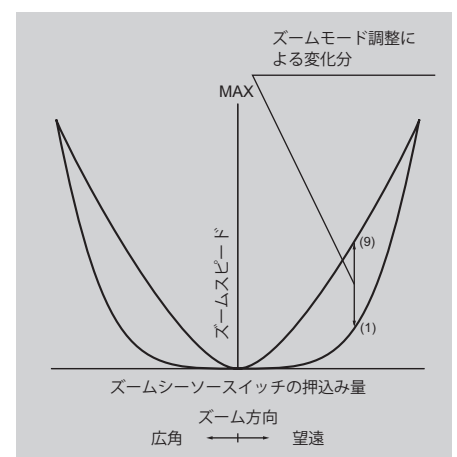

選択項目	1	2	3	4	(D) 5	6	7	8	9
------	---	---	---	---	-------	---	---	---	---

(D): デフォルト値



## アナログデマンドカーブの特性を設定する

アナログデマンドの倒し込み量に対するズームスピードの特性を、可変させることができます。  
(設定する際、別画面に切り替わりますのでご注意ください。)

### Top 初期画面

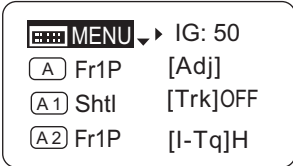

### 画面 A

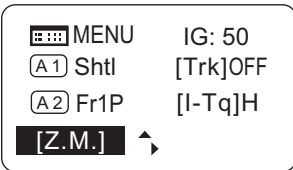

### CurveMode 画面

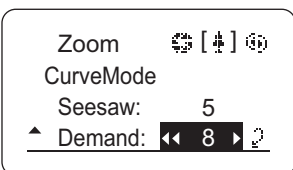
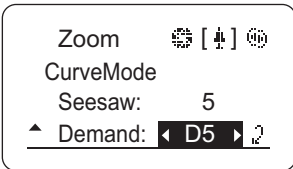
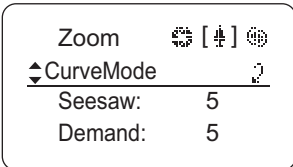

1 (Down Arrow) キーを 4 回押す

反転表示になります。

2 (Set) キーを押す

CurveMode 画面に切り替わります。

3 (Down Arrow) キーを 2 回押す

[Demand] に下線が付きます。  
デフォルト値が反転表示になります。

4 (Right Arrow) キー、または (Left Arrow) キーを押す

変更したい任意の数値まで右キー、  
または左キーを押します。

5 (Set) キーを押す

画面 A に戻ります。

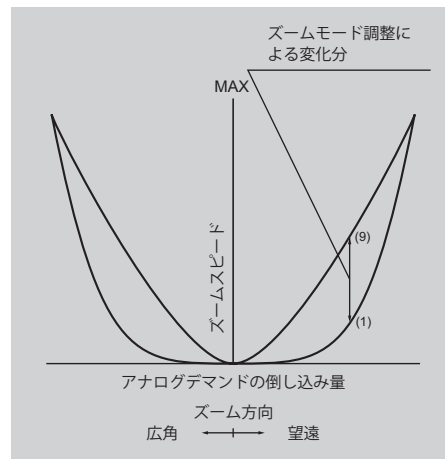

選択項目	1	2	3	4	(D)5	6	7	8	9
------	---	---	---	---	------	---	---	---	---

(D): デフォルト値



## 3.2 MENU 画面から設定する

簡易モードの **MENU 画面**\*では、本情報ディスプレイにある 21 種類の設定項目と、3 種類のフォロー相対値表示を設定または表示させることができます。

簡易モードの **MENU 画面**では、機能ごとに **User 画面**、**Switch 画面**、**Preset 画面**、**Iris 画面**、**Zoom 画面**、**Focus 画面**、**Info 画面**、**Fol. 画面**の 8 種類に分類されています。

**Top 画面**の [MENU] を選択し Set キーを押すと、まず始めに **User 画面**が表示されます。右キー、または左キーを押すことで、他の 7 画面に切り替えることができます。(下図参照)

\* : **MENU 画面**という画面そのものは存在しませんが、8 種類の画面を総称して **MENU 画面**と呼びます。

機能タイトル横に **Top** の表示がある設定項目は、**Top 画面**でも設定可能です。

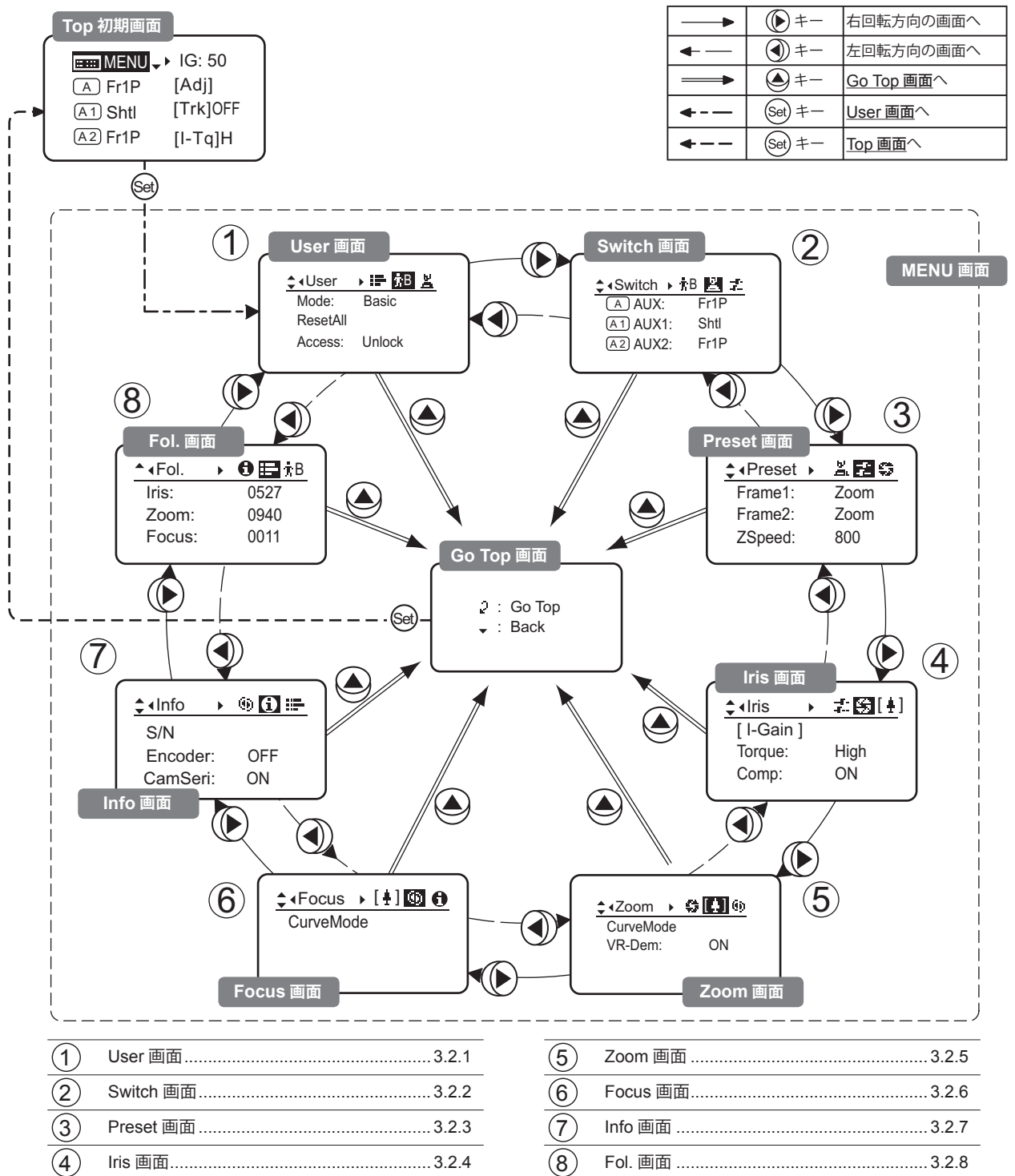

## 3.2.1 User 画面で設定する

簡易モードのユーザーは、User B です。

User 画面では下記項目が設定できます。

モードを切り替える  
リセットする  
ロックモードを設定する

### 簡易モード User 画面

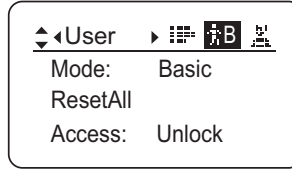



## モードを切り替える

使用するモード（通常モード、アナログモード）への切替えができます。

### 重要

電源を OFF しても、モードの切替え設定を記憶します。

#### Top 初期画面

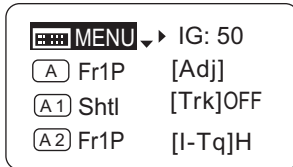

#### User 画面

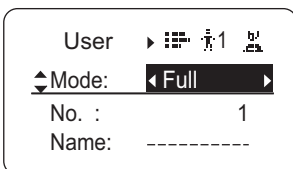
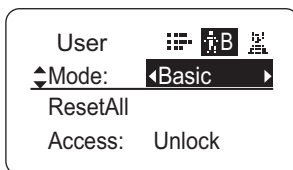
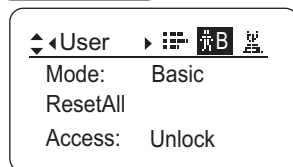

#### 1 (Set) キーを押す

User 画面に切り替わります。

#### 2 (Down Arrow) キーを押す

[Mode] に下線が付きます。  
前回設定のモードが反転表示になります。

#### 3 (Right Arrow) キー、または (Left Arrow) キーを押す

変更したいモードまで右キー、または左キーを押します。

選択項目	<sup>(D)</sup> Basic	Full	Analog
設定保存	簡易モード	通常モード	アナログモード

(D) : デフォルト値



## リセットする

1つのユーザーに設定された内容をリセットし、デフォルト値に戻すことができます。

注意： アイリスゲイン値については、リセットは行われません。リセット前の値が残ります。

### Top 初期画面

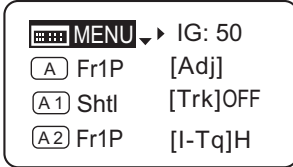

### User 画面

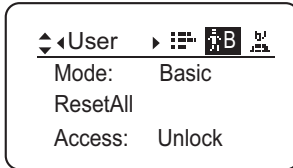

### タイトル Reset

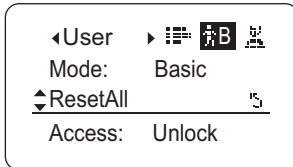

### Reset 画面

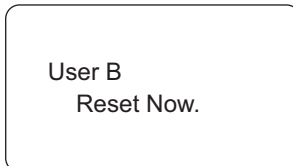
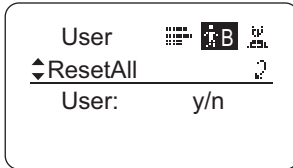

### タイトル Reset

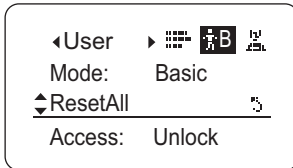

1 (Set) キーを押す  
User 画面に切り替わります。

2 (Down Arrow) キーを 2 回押す  
[ResetAll] に下線が付きます。

3 (Set) キーを押す  
Reset 画面に切り替わります。

4 (Down Arrow) キーを押す  
あらかじめ選択しておいたユーザーをリセットしてもよいかを聞いてきます。

5 (Left Arrow) キーを押し、(Set) キーを押す

一時的に『リセット中』を表す画面表示になり、タイトル Resetに戻ります。これでリセットされました。

注意： 手順5の(Set)キーを押すまでは、リセットをせずに操作を元に戻すことが可能です。元の画面に戻すには上キーを押してください。リセットせずに表示を消す場合には、ディスプレイスイッチを押してください。



## ロックモードを設定する

設定した機能が容易に変更されないようにするため、特定の機能にロックモードを設定できます。

### Unlock 状態

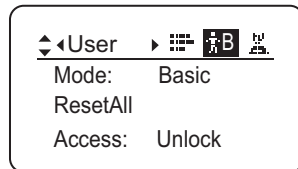

### Lock 状態

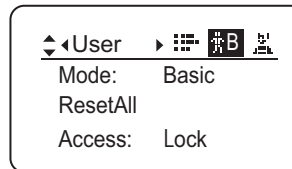

### ※ (注)

Lock 状態では下記項目の設定のみが可能で、それ以外の設定はできなくなります。

- プリセットデータ (ShtlShot 位置、FramePreset 位置、PresetSpeed) の設定
- AutolrisGain 設定

## (1) Lock 操作

### Top 初期画面

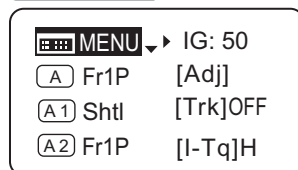

### User 画面

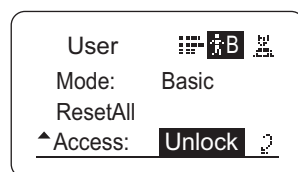
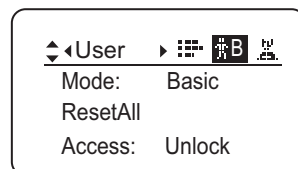

### 1 (Set) キーを押す

User 画面に切り替わります。

### 2 (▼) キーを 3 回押す

前回設定値、またはデフォルト値が反転表示になります。

### 3 (Set) キーを押す

次ページへ

前ページより

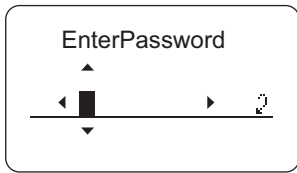

**4** パスワードを入力し、(Set) キーを押す

パスワード文字入力

上下キーで文字を探し、桁の移動および修正をするときは左右キーで行ってください。  
パスワード入力完了までは、絶対に Set キーを押さないでください。

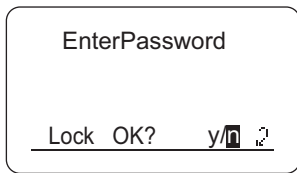

**5** (Left Arrow) キーを押し、(Set) キーを押す

Lock が設定されました。

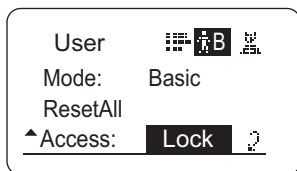

※ (注)

パスワードについて

本機種には、パスワードを特別に設けておりません。毎回 Lock 操作を行う際に、設定したパスワードが Unlock 操作時のパスワードとなります。したがって、パスワードは毎回メモを取っておくなどしてください。パスワードを忘れた場合は、キヤノン、または販売代理店にお問い合わせください。パスワードは未入力から最大 8 桁まで入力できます。

パスワード入力可能文字

選択項目	(D) _ - ABCDEFGHIJKLMNOPQRSTUVWXYZabcdefghijklmnopqrstuvwxyz0123456789
文字数	最大 8 文字まで

(D) : デフォルト値  
\_ : スペース

選択項目	(D) Unlock	Lock
------	------------	------

(D) : デフォルト値



## (2) Unlock 操作

## Top 初期画面

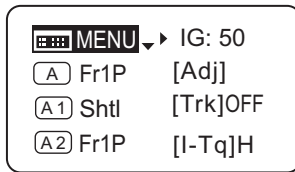

## User 画面

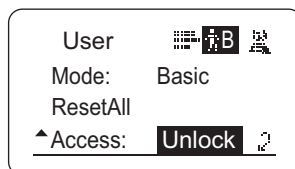
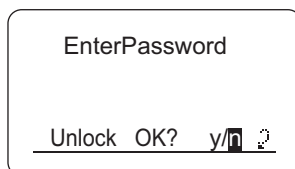
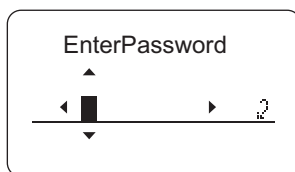
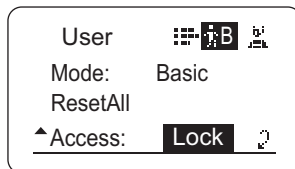
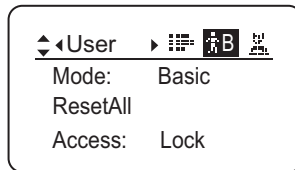

## 1 (Set) キーを押す

User 画面に切り替わります。

## 2 (Down Arrow) キーを 3 回押す

前回設定値、またはデフォルト値が反転表示になります。

## 3 (Set) キーを押す

## 4 パスワードを入力し、(Set) キーを押す

Lock 操作を行う際に設定したパスワードが、Unlock 操作時のパスワードになります。

## 5 (Left Arrow) キーを押し、(Set) キーを押す

Unlock が設定されました。

選択項目	(D) Unlock	Lock
------	------------	------

(D) : デフォルト値



## 3.2.2 Switch 画面で設定する

---

Switch 画面では下記項目が設定できます。

AUX スイッチに機能を割り付ける **Top**

AUX1 スイッチに機能を割り付ける **Top**

AUX2 スイッチに機能を割り付ける **Top**

**Top** は、**Top 画面**でも設定変更可能項目

## AUX スイッチに機能を割り付ける Top

AUX スイッチに、機能を割り付けることができます。

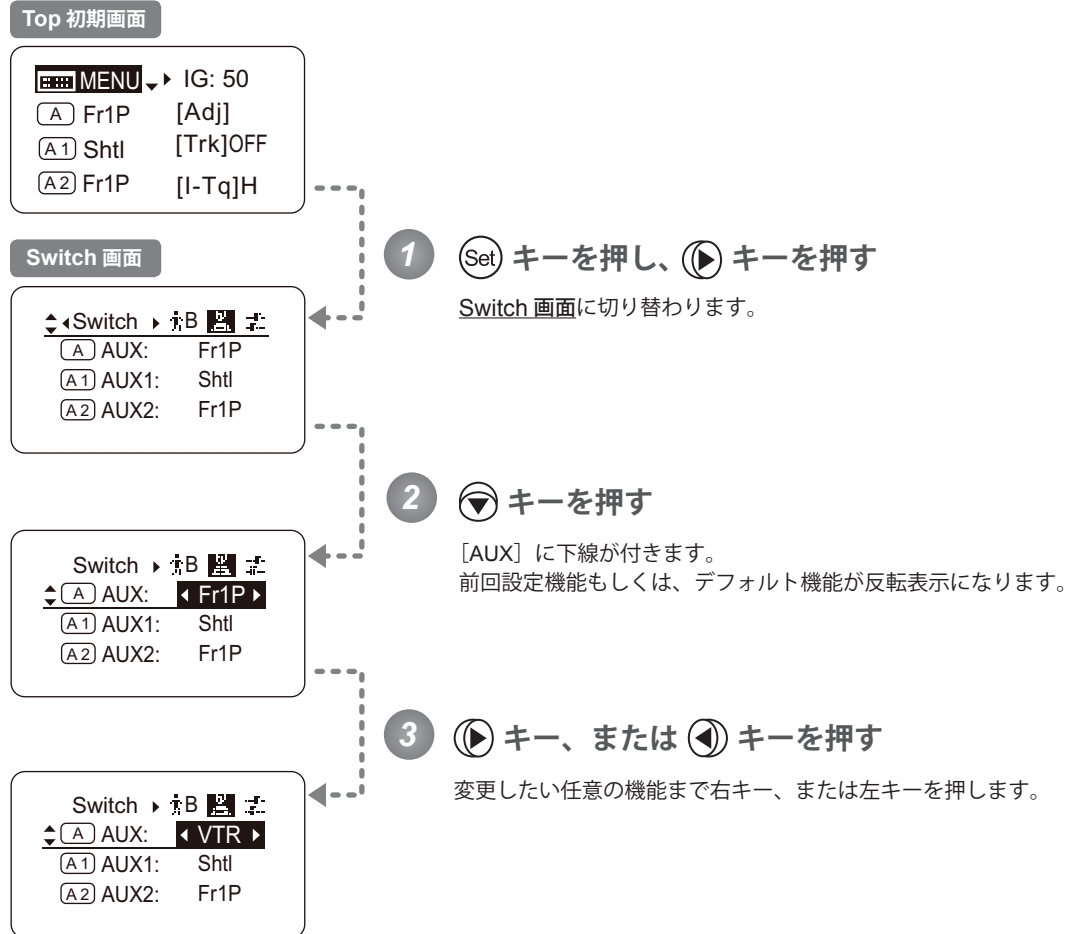

選択項目	<sup>(D)</sup> Fr1P	Fr1F	Fr2P	Fr2F	Sped	Shtl	NON	VTR	RET
機能	Framing Preset1 スイッチ (設定速度)	Framing Preset1 スイッチ (最高速度)	Framing Preset2 スイッチ (設定速度)	Framing Preset2 スイッチ (最高速度)	Speed Preset スイッチ	シャトルショット スイッチ	機能なし	VTR スイッチ	RET スイッチ

(D)：デフォルト値

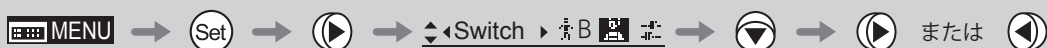

## AUX1 スイッチに機能を割り付ける Top

ズームデマンドの AUX1 スイッチに、機能を割り付けることができます。

### Top 初期画面

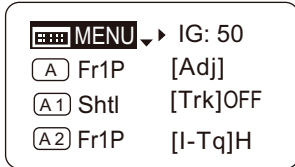

### Switch 画面

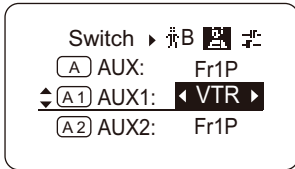
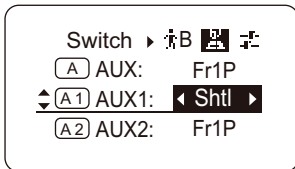
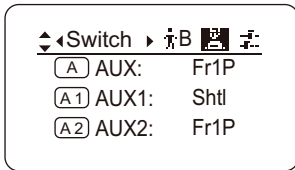

**1** Set キーを押し、▶ キーを押す

Switch 画面に切り替わります。

**2** ▼ キーを 2 回押す

[AUX1] に下線が付きます。  
前回設定機能もしくは、デフォルト機能が反転表示になります。

**3** ▶ キー、または ◀ キーを押す

変更したい任意の機能まで右キー、または左キーを押します。

選択項目	Fr1P	Fr1F	Fr2P	Fr2F	Sped	<sup>(D)</sup> Shtl	NON	VTR	RET
機能	Framing Preset1 スイッチ (設定速度)	Framing Preset1 スイッチ (最高速度)	Framing Preset2 スイッチ (設定速度)	Framing Preset2 スイッチ (最高速度)	Speed Preset スイッチ	シャトルショット スイッチ	機能なし	VTR スイッチ	RET スイッチ

(D) : デフォルト値

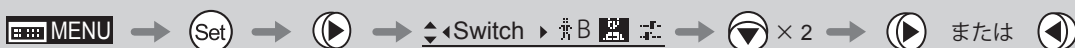



## AUX2 スイッチに機能を割り付ける Top

ズームデマンドの AUX2 スイッチに、機能を割り付けることができます。

### Top 初期画面

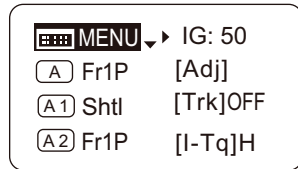

### Switch 画面

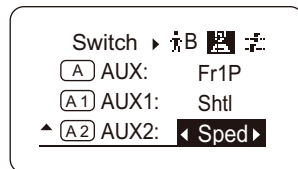
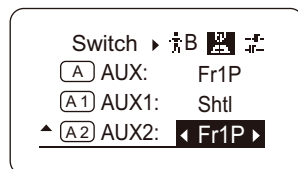
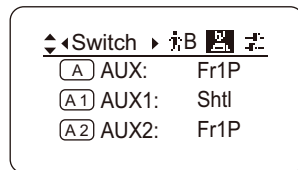

### 1 (Set) キーを押し、(▶) キーを押す

Switch 画面に切り替わります。

### 2 (▼) キーを 3 回押す

[AUX2] に下線が付きます。  
前回設定機能もしくは、デフォルト機能が反転表示になります。

### 3 (▶) キー、または (◀) キーを押す

変更したい任意の機能まで右キー、または左キーを押します。

選択項目	<sup>(D)</sup> Fr1P	Fr1F	Fr2P	Fr2F	Sped	Shtl	NON	VTR	RET
機能	Framing Preset1 スイッチ (設定速度)	Framing Preset1 スイッチ (最高速度)	Framing Preset2 スイッチ (設定速度)	Framing Preset2 スイッチ (最高速度)	Speed Preset スイッチ	シャトルショット スイッチ	機能なし	VTRスイッチ	RETスイッチ

(D)：デフォルト値

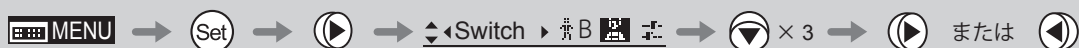

### 3.2.3 Preset 画面で設定する

---

Preset 画面では下記項目が設定できます。

Frame Preset1 の制御対象を切り替える

Frame Preset2 の制御対象を切り替える

プリセットモード時のズームスピードを設定する

## Frame Preset1 の制御対象を切り替える

フレームプリセット 1 の制御対象を切り替えることができます。

Zoom : ズームがメモリ位置へ移動

Focus : フォーカスがメモリ位置へ移動

Z+F : ズーム、フォーカスがメモリ位置へ移動

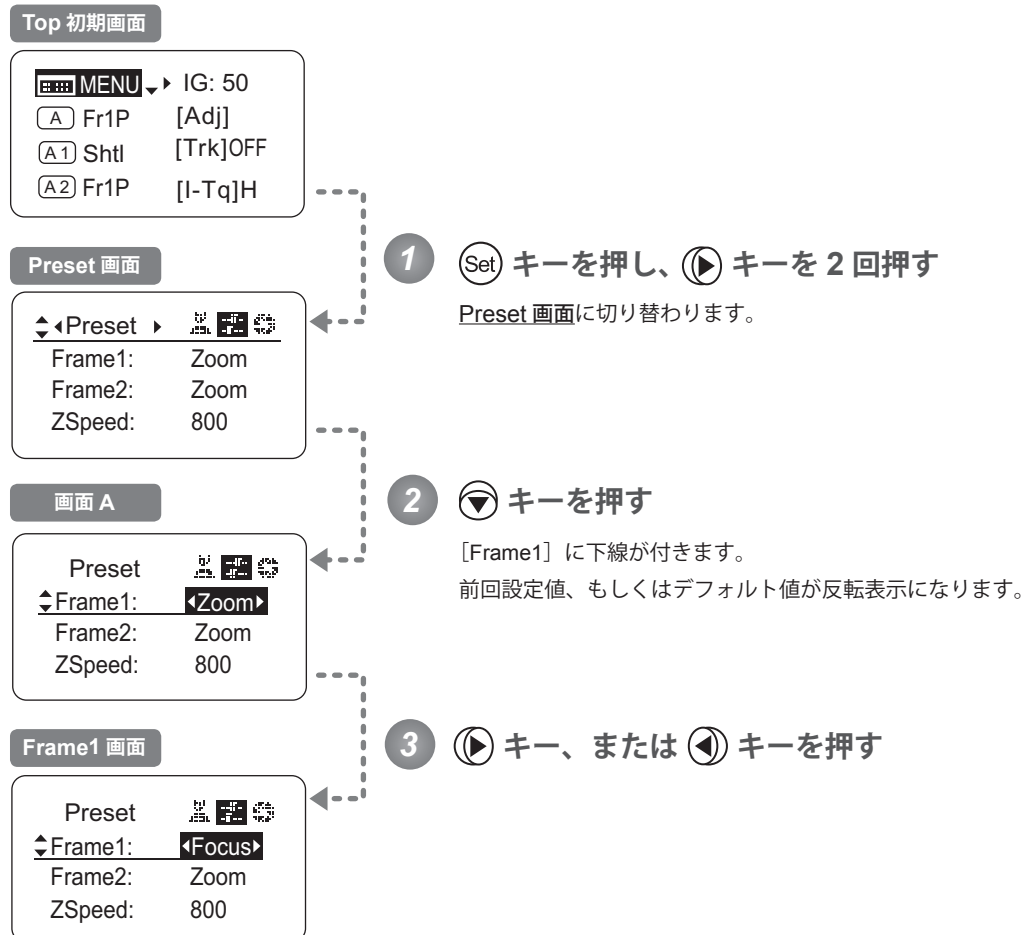

選択項目	<sup>(D)</sup> Zoom	Focus	Z+F
機能	ズーム動作制御	フォーカス動作制御	ズーム + フォーカス動作制御

(D) : デフォルト値

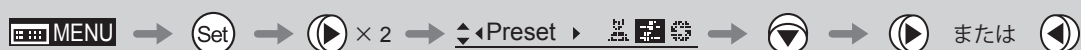

## Frame Preset2 の制御対象を切り替える

フレームプリセット 2 の制御対象を切り替えることができます。

- Zoom : ズームがメモリ位置へ移動
- Focus : フォーカスがメモリ位置へ移動
- Z+F : ズーム、フォーカスがメモリ位置へ移動

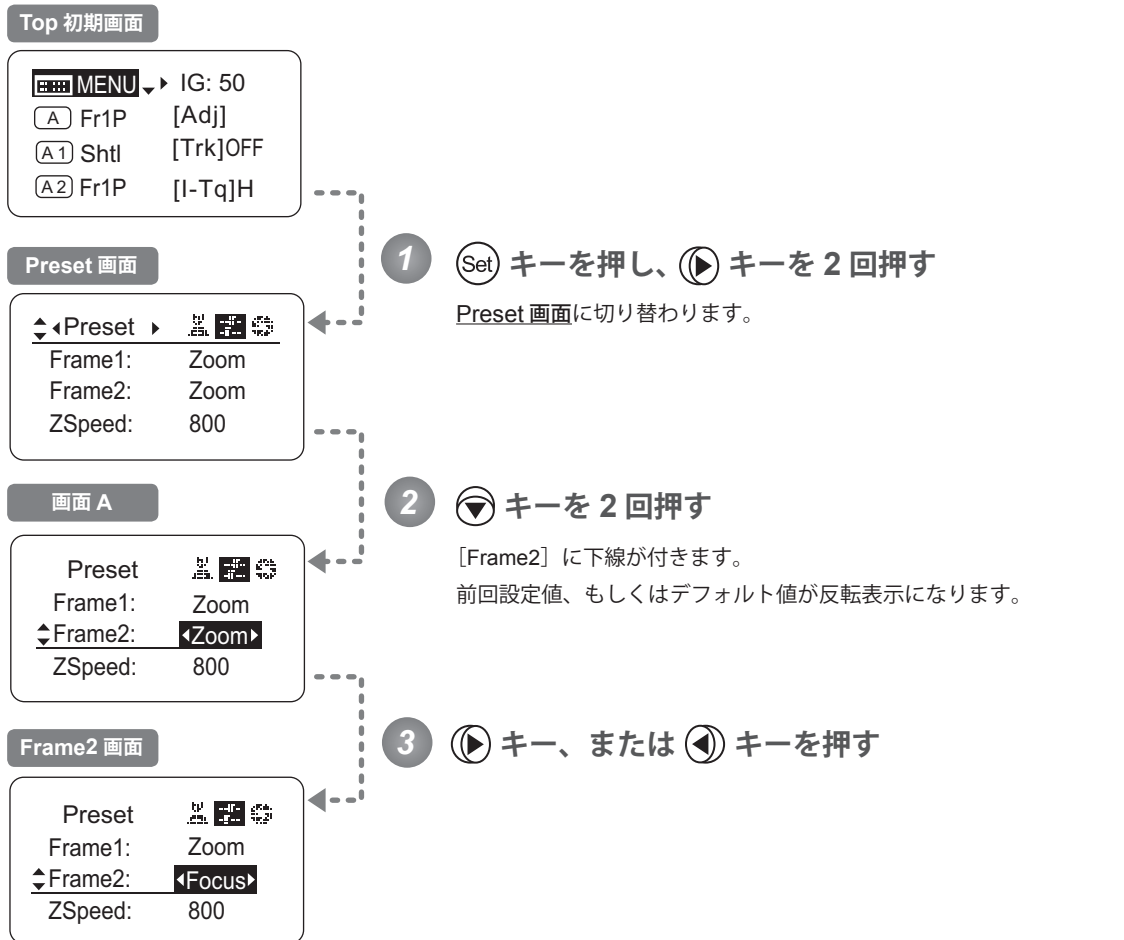

選択項目	(D) Zoom	Focus	Z+F
機能	ズーム動作制御	フォーカス動作制御	ズーム + フォーカス動作制御

(D) : デフォルト値

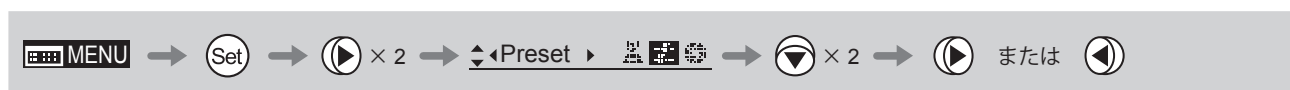

## プリセットモード時のズームスピードを設定する

任意の位置から記憶ポジションまでのズームスピードを、設定することができます。

変更方法には、Memo スイッチによる変更方法（レンズ取扱説明書参照）と、ディスプレイ操作による変更方法とがあります。

2つの方法はどちらも有効ですが、最後に実施した設定が優先されます。

**Top 初期画面**

MENU ▾ IG: 50

[A] Fr1P [Adj]

[A1] Shtl [Trk]OFF

[A2] Fr1P [I-Tq]H

**1** [Set] キーを押し、[▶] キーを 2 回押す

Preset 画面に切り替わります。

**2** [▼] キーを 3 回押す

[ZSpeed] に下線が付きます。

前回設定値、もしくはデフォルト値が反転表示になります。

**3** [▶] キー、または [◀] キーを押す

変更したい任意の数値まで右キー、または左キーを押します。

**Preset 画面**

◀Preset ▶

Frame1: Zoom

Frame2: Zoom

ZSpeed: 800

◀Preset ▶

Frame1: Zoom

Frame2: Zoom

▲ZSpeed: 800

◀Preset ▶

Frame1: Zoom

Frame2: Zoom

▲ZSpeed: 500 ▶

注意： 設定した値は、Fr1P, Fr2P の両方に同じ値が適用されます。

選択項目	1	~	(D) 800
機能	最低速		最高速

(D)：デフォルト値



## 3.2.4 Iris 画面で設定する

---

Iris 画面では下記項目が設定できます。

アイリスゲインを設定する

(1) オートアイリスゲインを設定する

**Top**

(2) リモートアイリスゲインを設定する

アイリストルクを設定する

**Top**

アイリス補正の ON/OFF を切り替える

アイリスクローズ検出の ON/OFF を切り替える

フォーカスデマンドによるアイリス操作の ON/OFF を切り替える

**Top** は、Top 画面でも設定変更可能項目

## アイリスゲインを設定する

### (1) オートアイリスゲインを設定する Top

出荷時には適正に設定されていますが、設定を変更することができます。

変更方法には、オートアイリスゲイン調整トリマーによる変更方法（レンズ取扱説明書参照）と、ディスプレイ操作による変更方法とがあります。2つの方法はどちらも有効ですが、最後に実施した設定が優先されます。

オートアイリスゲインの設定値は、全てのユーザーに共通で使用されます。

#### Top 初期画面

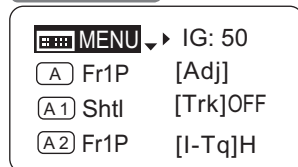

#### Iris 画面

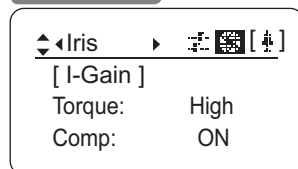

#### 画面 A

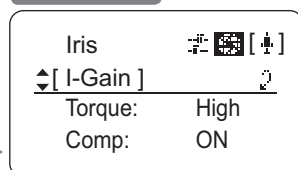

#### [I-Gain] 画面

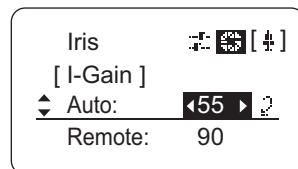
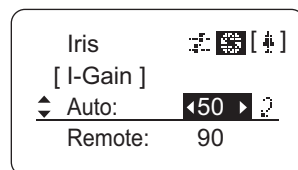
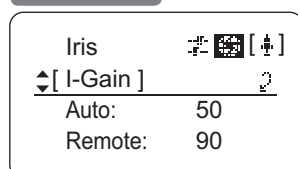

1 Set キーを押し、▶ キーを3回押す

Iris 画面に切り替わります。

2 ▼ キーを押す

[I-Gain] に下線が付きます。

3 Set キーを押す

[I-Gain] 画面に切り替わります。

4 ▼ キーを押す

[Auto] に下線が付きます。  
前回設定値、もしくはデフォルト値が反転表示になります。

5 ▶ キー、または ◀ キーを押す

変更したい任意の機能まで右キー、または左キーを押します。

6 Set キーを押す

画面 A に戻ります。

注意： アイリスの動作を確認しながらゲイン調整を行う際は、

→ ドライブユニットの A/M スイッチの設定が [Auto] モードになっていることを確認します。

→ カメラのアイリスモードを [Auto] にします。

注意： レンズ本体のアイリスリングを見て、ハンチングがおこらない範囲でゲインが最高になるように設定してください。

注意： アイリスゲインの設定値は、3.2.1に記載の「リセットする」を行ってもリセットされません。そのため、一度変更すると、工場出荷値を参照することができなくなります。必要な場合にはどこかにメモしておくことをお勧めします。

選択項目	01	～	99
機能	ゲイン最小		ゲイン最大

デフォルト値：工場出荷値により異なりますが、アイリスゲイン調整トリマーでの設定値となります。



## (2) リモートアイリスゲインを設定する

出荷時には適正に設定されていますが、設定変更することができます。  
リモートアイリスゲインの設定値は、全てのユーザーに共通で使用されます。

### Top 初期画面

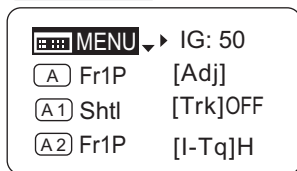

### Iris 画面

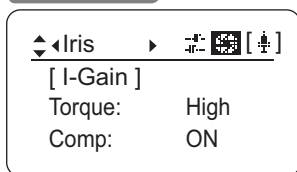

### 画面 A

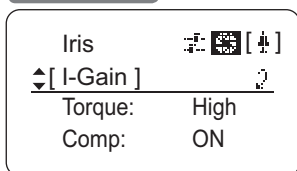

### [I-Gain] 画面

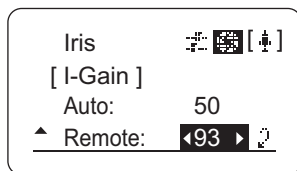
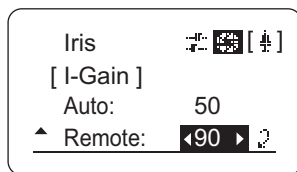
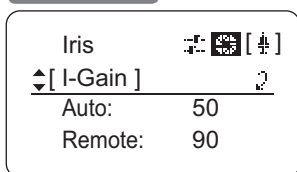

1 (Set) キーを押し、(▶) キーを 3 回押す

Iris 画面に切り替わります。

2 (▼) キーを押す

[I-Gain] に下線が付きます。

3 (Set) キーを押す

[I-Gain] 画面に切り替わります。

4 (▼) キーを 2 回押す

[Remote] に下線が付きます。  
前回設定値、もしくはデフォルト値が反転表示になります。

5 (▶) キー、または (◀) キーを押す

変更したい任意の機能まで右キー、または左キーを押します。

6 (Set) キーを押す

画面 A に戻ります。

注意： アイリスの動作を確認しながらゲイン調整を行う際は、

→ ドライブユニットの A/M スイッチの設定が [Auto] モードになっていることを確認します。

→ カメラのアイリスモードを [Remote] にします。

注意： アイリスゲインの設定値は、3.2.1 に記載の「リセットする」を行ってもリセットされません。そのため、一度変更すると、工場出荷値を参照することができなくなります。必要な場合にはどこかにメモしておくことをお勧めします。

選択項目	01	～	99
機能	ゲイン最小		ゲイン最大

デフォルト値：90





## アイリストルクを設定する Top

アイリスリングをマニュアル操作したときの操作力が選択できます。

### Top 初期画面

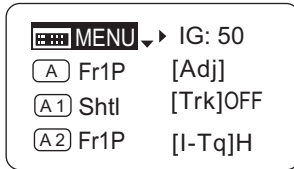

### Iris 画面

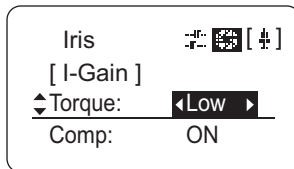
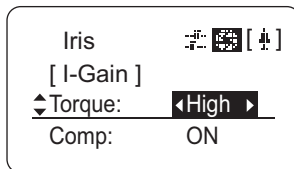
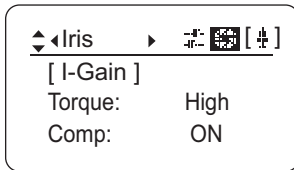

**1** Set キーを押し、▶ キーを 3 回押す

Iris 画面に切り替わります。

**2** ▼ キーを 2 回押す

[Torque] に下線が付きます。

前回設定機能もしくは、デフォルト機能が反転表示になります。

**3** ▶ キー、または ◀ キーを押す

右キーまたは、左キーを押し、『High』または『Low』に切り替えます。

選択項目	<sup>(D)</sup> High	Low
機能	操作力が重い	操作力が軽い

(D) : デフォルト値



## アイリス補正の ON/OFF を切り替える

エクステンダー（2.0x）を使用すると、光量が低下します。そのため、アイリスを 2F 相当オープン側に補正する機能が設定できます。

### Top 初期画面

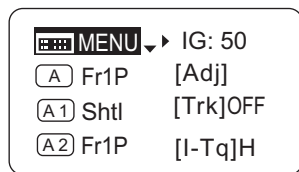

### Iris 画面

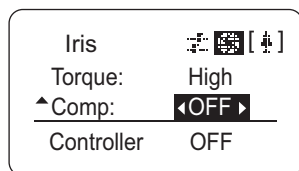
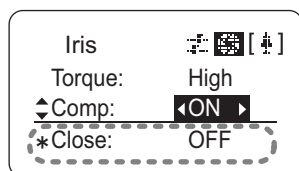
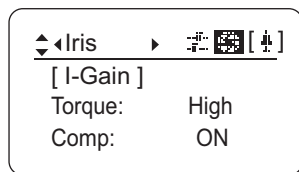

1 (Set) キーを押し、(▶) キーを 3 回押す

Iris 画面に切り替わります。

2 (▼) キーを 3 回押す

[Comp] に下線が付きます。  
前回設定機能、もしくはデフォルト機能が反転表示になります。

3 (▶) キー、または (◀) キーを押す

右キー、または左キーを押し、『ON』または『OFF』に切り替えます。

\* :『Comp』が ON 時に表示されます。

注意： アイリス補正を ON に設定、エクステンダー（2.0x）のとき、アイリスは完全クローズにならない場合があります。このときは「アイリスクローズ検出の ON/OFF を切り替える」で ON に設定してください。

選択項目	<sup>(D)</sup> ON	OFF
機能	アイリス補正する	アイリス補正しない

(D) : デフォルト値



## アイリスクローズ検出の ON/OFF を切り替える

アイリス補正機能が ON になっているときに、エクステンダー（2.0x）を入れると、アイリスをクローズにできない状態になります。その対策として、クローズを検出したときは、クローズさせる機能を設定できます。

### Top 初期画面

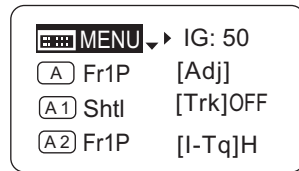

### Iris 画面

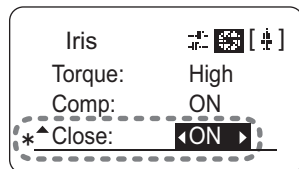
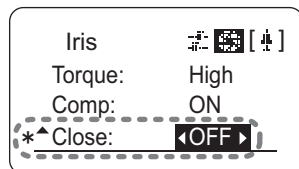
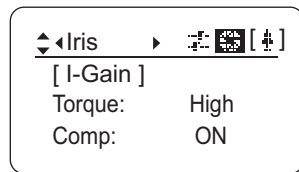

- 1 (Set) キーを押し、(▶) キーを 3 回押す

Iris 画面に切り替わります。

- 2 (▼) キーを 4 回押す

[Close] に下線が付きます。

前回設定機能、もしくはデフォルト機能が反転表示になります。

- 3 (▶) キー、または (◀) キーを押す

右キー、または左キーを押し、『ON』または『OFF』に切り替えます。

注意：カメラによっては、レンズのアイリス補正とカメラからのアイリスコントロールとの相互関係で、アイリスが正常に動作できない場合があります。そのときはアイリスクローズ検出機能を OFF にしてください。

\*：『Comp』が ON 時に表示されます。

注意：アイリス補正が ON 設定時に、アイリスクローズ検出が有効になります。

選択項目	<sup>(D)</sup> OFF	ON
機能	クローズ検出しない	クローズ検出する

(D)：デフォルト値



## フォーカスデマンドによるアイリス操作の ON/OFF を切り替える

フォーカスデマンドによるアイリスの ON/OFF 切り替えが可能になります。

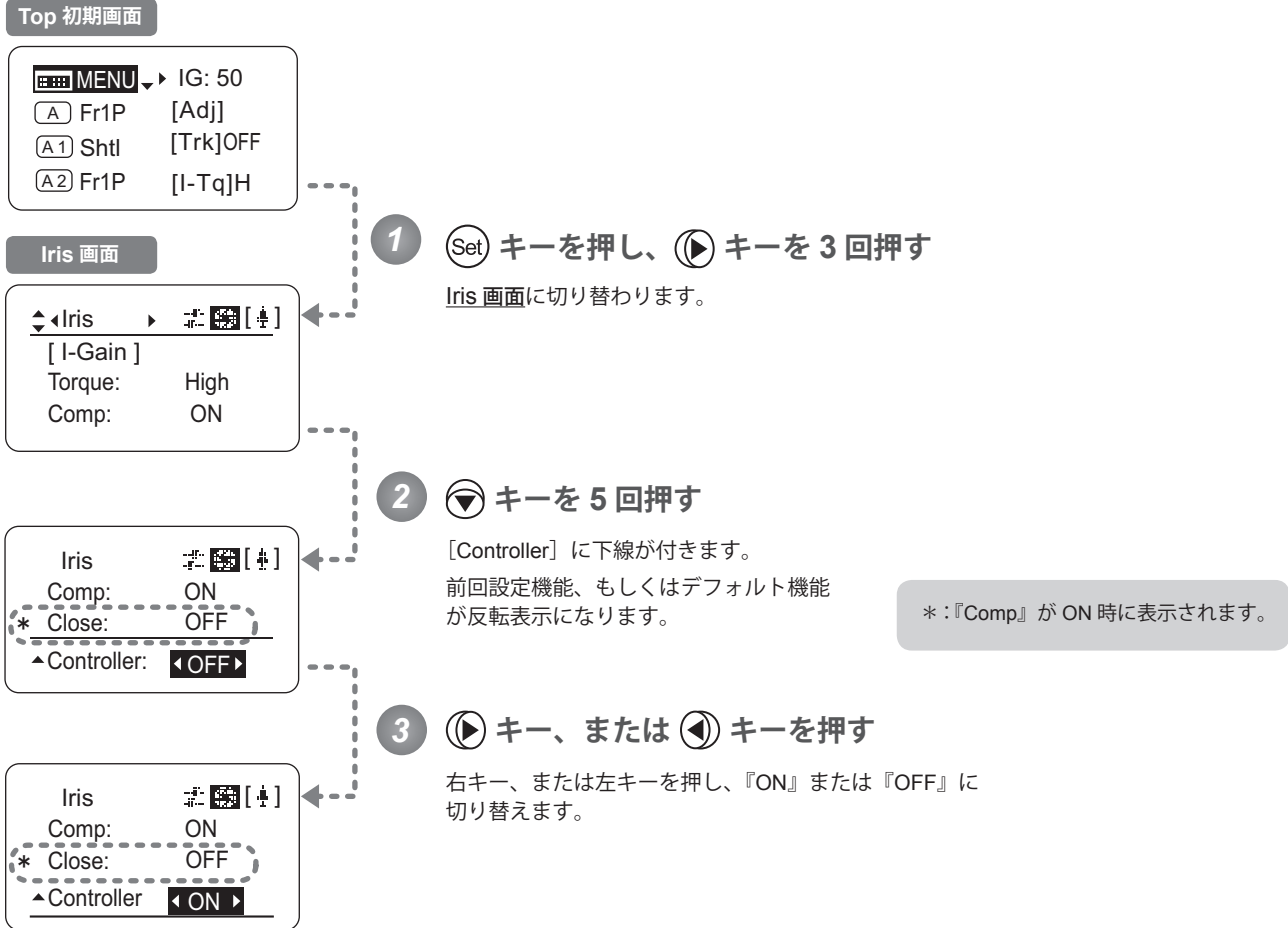

選択項目	ON	<sup>(D)</sup> OFF
機能	フォーカスデマンドでアイリス操作する	フォーカスデマンドでアイリス操作しない

(D) : デフォルト値

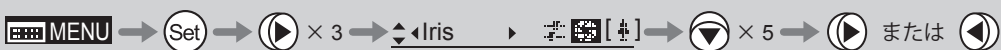

## 3.2.5 Zoom 画面で設定する

---

Zoom 画面では下記項目が設定できます。

シーソーのカーブ特性を設定する

アナログデマンドのカーブ特性を設定する

ズームスピード調整ボリュームをデマンドに対して有効/無効に設定する

## シーソーのカーブ特性を設定する

ズームシーソースイッチの押込み量に対するズームスピードの特性を、可変させることができます。  
(設定する際、別画面に切り替わりますのでご注意ください。)

### Top 初期画面

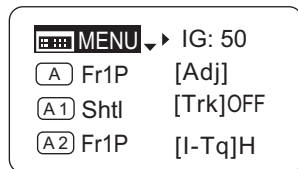

### Zoom 画面

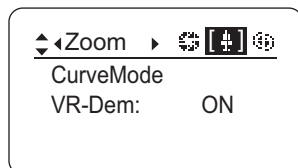

### 画面 A

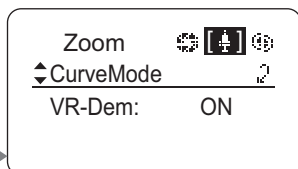

### CurveMode 画面

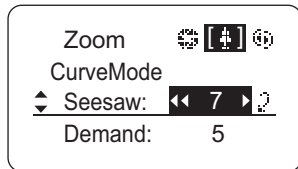
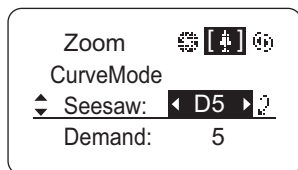
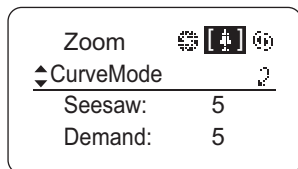

1 (Set) キーを押し、(▶) キーを 4 回押す

Zoom 画面に切り替わります。

2 (▼) キーを押す

[CurveMode] に下線が付きます。

3 (Set) キーを押す

CurveMode 画面に切り替わります。

4 (▼) キーを押す

[Seesaw] に下線が付きます。  
前回設定値、もしくはデフォルト値が  
反転表示になります。

5 (▶) キー、または (◀) キーを  
押す

変更したい任意の機能まで右キー、  
または左キーを押します。

6 (Set) キーを押す

画面 A に戻ります。

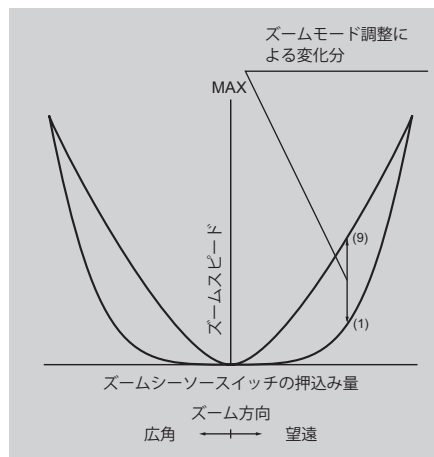

選択項目	1	2	3	4	(D) 5	6	7	8	9
------	---	---	---	---	-------	---	---	---	---

(D) : デフォルト値



## アナログデマンドのカーブ特性を設定する

アナログデマンドの倒し込み量に対するズームスピードの特性を、可変させることができます。  
(設定する際、別画面に切り替わりますのでご注意ください。)

### Top 初期画面

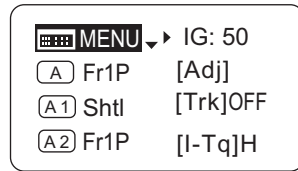

### Zoom 画面

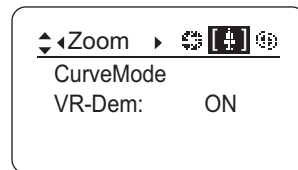

### 画面 A

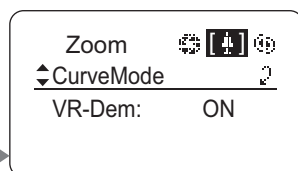

### CurveMode 画面

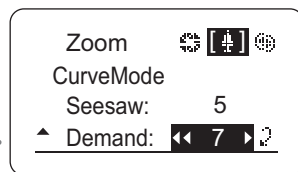
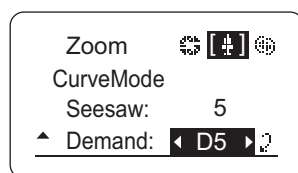
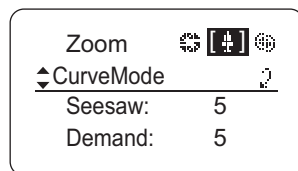

1 (Set) キーを押し、(Play) キーを 4 回押す

Zoom 画面に切り替わります。

2 (Down) キーを押す

[CurveMode] に下線が付きます。

3 (Set) キーを押す

CurveMode 画面に切り替わります。

4 (Down) キーを 2 回押す

[Demand] に下線が付きます。  
前回設定値、もしくはデフォルト値が反転表示になります。

5 (Play) キー、または (Left) キーを押す

変更したい任意の機能まで右キー、または左キーを押します。

6 (Set) キーを押す

画面 A に戻ります。

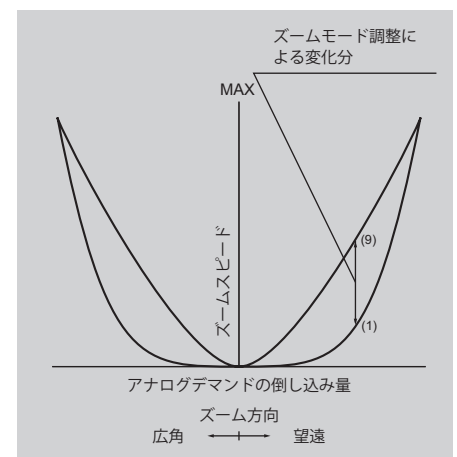

選択項目	1	2	3	4	(D) 5	6	7	8	9
------	---	---	---	---	-------	---	---	---	---

(D) : デフォルト値



## ズームスピード調整ボリュームをデマンドに対して有効 / 無効に設定する

ドライブユニットの最高ズームスピード調整を、ズームデマンドに対して有効 / 無効にする設定ができます。

### Top 初期画面

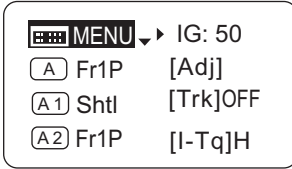

### Zoom 画面

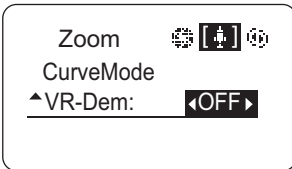
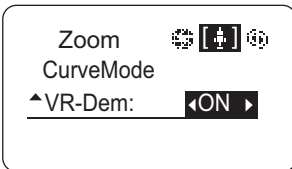
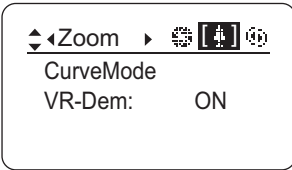

**1** (Set) キーを押し、(▶) キーを 4 回押す  
Zoom 画面に切り替わります。

**2** (▼) キーを 2 回押す  
[VR-Dem] に下線が付きます。  
前回設定機能、もしくはデフォルト機能が反転表示になります。

**3** (▶) キー、または (◀) キーを押す  
右キー、または左キーを押し、『ON』または『OFF』に切り替えます。

選択項目	<sup>(D)</sup> ON	OFF
機能	有効	無効

(D) : デフォルト値

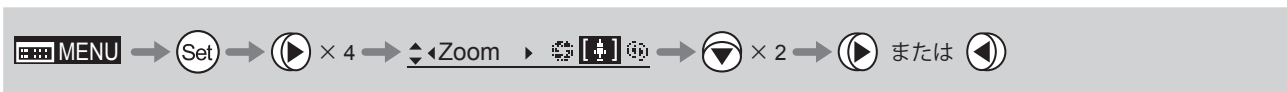



## 3.2.6 Focus 画面で設定する

---

Focus 画面では下記項目が設定できます。

フォーカスデマンドのカーブ特性を設定する

## フォーカスデマンドのカーブ特性を設定する

アナログフォーカスデマンドの操作に対して、カーブ特性を設定することができます。

注意：フォーカスデマンドにはカーブ切替えスイッチを有し、そのスイッチはFAR側を選択したときに有効になります。

Top 初期画面

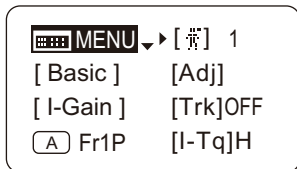

Focus 画面

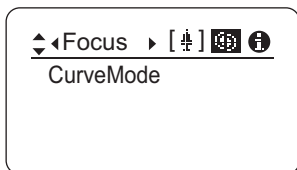

画面 A

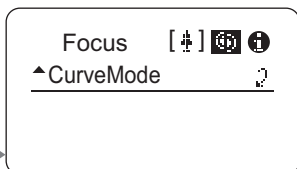

CurveMode 画面

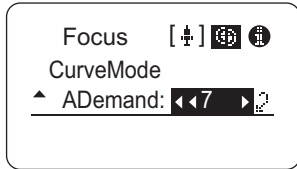
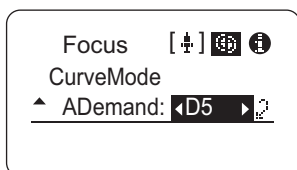
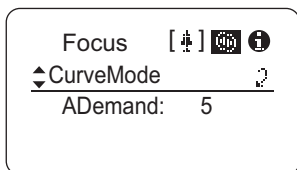

1 (Set) キーを押し、(Left Arrow) キーを 3 回押す

Focus 画面に切り替わります。

2 (Down Arrow) キーを押す

[CurveMode] に下線が付きます。

3 (Set) キーを押す

CurveMode 画面に切り替わります。

4 (Down Arrow) キーを押す

[ADemand] に下線が付きます。  
前回設定値、もしくはデフォルト値が  
反転表示になります。

5 (Right Arrow) キー、または (Left Arrow) キーを押す

変更したい任意の機能まで右キー、または  
左キーを押します。

6 (Set) キーを押す

画面 A に戻ります。

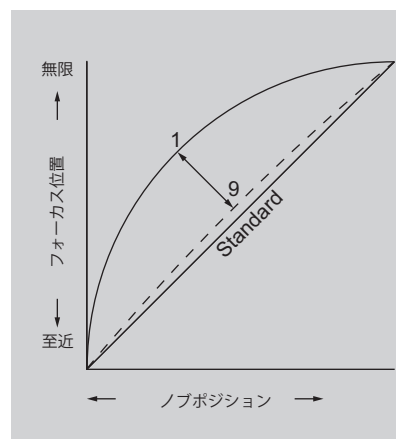

選択項目	1	~	9
機能	カーブが大きい		カーブが小さい

デフォルト値：5



## 3.2.7 Info 画面で設定する

Info 画面では下記項目が設定できます。

シリアル No. を確認する

エンコーダー出力を設定する

カメラシリアル通信の有効 / 無効を設定する

/ $\mu$  Technology 使用時の距離単位を設定する

ドライブユニットとレンズ本体との通信状態を確認する

## シリアル No. を確認する

レンズ本体とドライブユニットのシリアル No. を確認することができます。

### Top 初期画面

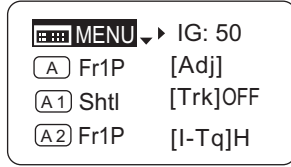

### Info 画面

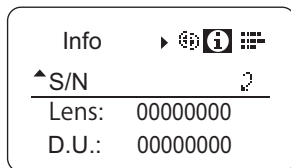
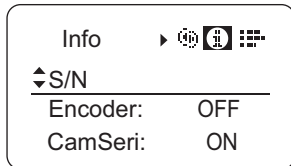
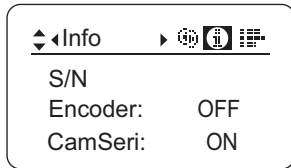

1 (Set) キーを押し、(Left Arrow) キーを 2 回押す

Info 画面に切り替わります。

2 (Down Arrow) キーを押す

[S/N] に下線が付きます。

3 (Set) キーを押す

レンズ本体とドライブユニットのシリアル No. が表示されます。

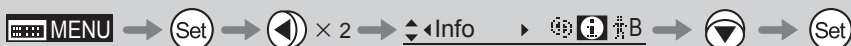

## エンコーダー出力を設定する

エンコーダー出力機能の有効/無効を設定できます。有効の場合は、バーチャルコネクタより出力されます。詳しくは、キヤノン、または販売代理店にお問い合わせください。

### Top 初期画面

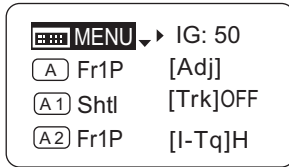

### Info 画面

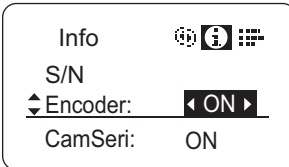
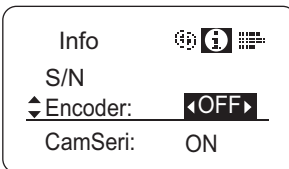
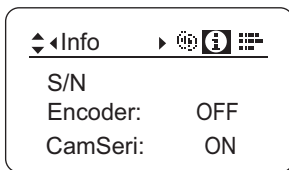

1 (Set) キーを押し、(Left Arrow) キーを 2 回押す

Info 画面に切り替わります。

2 (Down Arrow) キーを 2 回押す

[Encoder] に下線が付きます。

3 (Right Arrow) キー、または (Left Arrow) キーを押す

右キー、または左キーを押し、『ON』または『OFF』に切り替えます。

選択項目	(D) OFF	ON
機能	出力無効	出力有効

(D) : デフォルト値



## カメラシリアル通信の有効 / 無効を設定する

カメラとレンズの間のインターフェースには、シリアル通信制御とアナログ制御の2種類があります。本設定は、このインターフェースの自動認識を行う設定と、アナログ制御を行う設定の切替えを行います。

出荷時設定は“有効”で、このときレンズは、シリアル通信制御とアナログ制御の自動認識を行います。

“無効”を選択すると、カメラとレンズ間のインターフェースはアナログ制御となります。

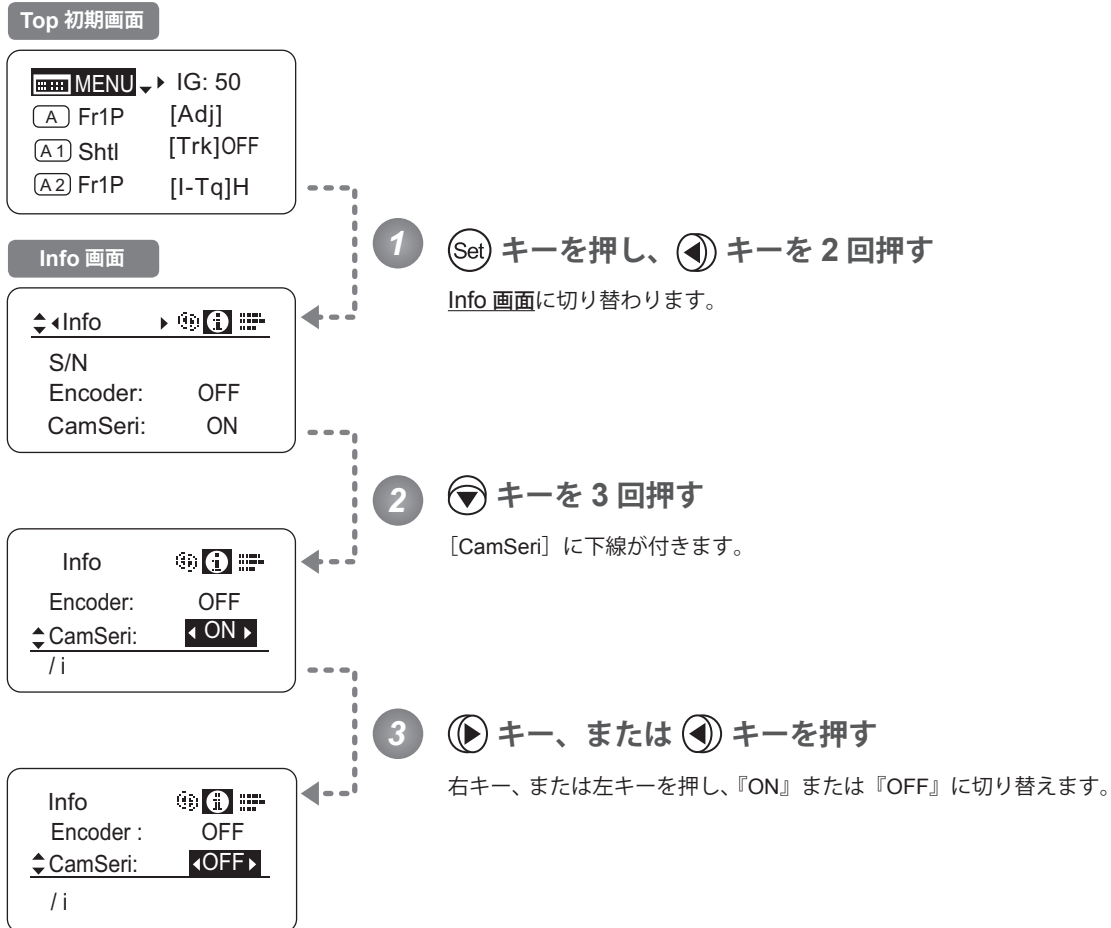

選択項目	(D) ON	OFF
機能	カメラシリアル通信 有効	カメラシリアル通信 無効

(D) : デフォルト値

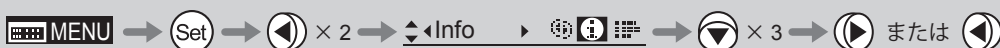

## Technology 使用時の距離単位を設定する

 Technology 使用時 (PL マウントカメラ搭載時のみ) のカメラへの送信情報の距離単位 (Feet/Meter) を設定することができます。この設定により、実際の被写体距離、過焦点距離、至近側被写体距離、無限側被写体距離、入射瞳位置の情報が設定した距離単位で送信されます。



### ※ (注)



カメラ側で距離単位が設定されている場合は、カメラ側の設定が優先されます。

#### Top 初期画面

 MENU ▾ IG: 50  
 (A) Fr1P [Adj]  
 (A1) Sh1 [Trk]OFF  
 (A2) Fr1P [I-Tq]H

#### Info 画面

◀ Info ▶    
 S/N  
 Encoder: OFF  
 CamSeri: ON

Info    
 CamSeri: ON  
 ◀ /i ▶   
 State:

Info    
 ◀ /i ▶   
 Units: Feet

Info    
 /i  
 ▲ Units: ◀ Feet ▶

Info    
 /i  
 ▲ Units: ◀ Meters ▶

1 (Set) キーを押し、◀ キーを 2 回押す

Info 画面に切り替わります。

2 ◀ キーを 4 回押す

[/i] に下線が付きます。

3 (Set) キーを押す

4 ◀ キーを押す

[Units] に下線が付きます。

前回設定値、もしくはデフォルト値が反転表示になります。

5 ▶ キー、または ◀ キーを押す

右キー、または左キーを押し、『Feet』または『Meters』に切り替えます。

選択項目	(D) Feet	Meters
機能	フィート	メートル

(D) : デフォルト値



## ドライブユニットとレンズ本体の通信状態を確認する

ドライブユニットとレンズ本体の通信状態を表示します。

### Top 初期画面

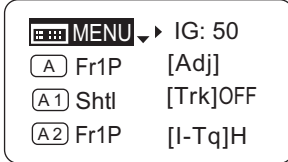

### Info 画面

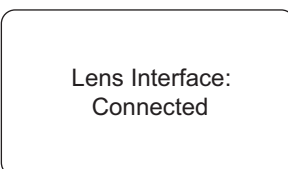
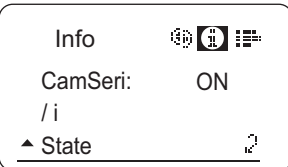
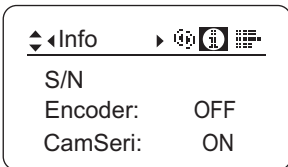

1 (Set) キーを押し、(Left Arrow) キーを 2 回押す

Info 画面に切り替わります。

2 (Down Arrow) キーを 5 回押す

[State] に下線が付きます。

3 (Set) キーを押す

4 (Down Arrow) キーを押す

[Lens] に下線が付きます。

5 (Set) キーを押す

この画面が表示されたら、通信状態は正常です。

“Unconnected” の表示が出た場合は、キヤノン、または販売代理店にお問い合わせください。





## 3.2.8 Fol. 画面で設定する

---

Fol. 画面では下記項目が設定できます。

レンズのフォロー (Iris, Zoom, Focus) を表示する

## レンズのフォロー（Iris, Zoom, Focus）を表示する

Iris, Zoom, Focus それぞれのメカ的に動作する全領域を、0～1000の相対値として表示します。

### Top 初期画面

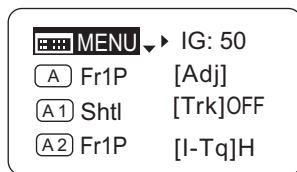

注意：Fol.画面表示中は、2分以上操作しない状態が続いても、ディスプレイ表示が自動的に消えません。消す場合は、ディスプレイスイッチを押してください。

### Fol.画面

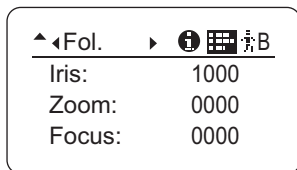

1

Ⓢ Set キーを押し、◀ キーを押し

Fol.画面に切り替わり、Iris, Zoom, Focus フォローが相対表示されます。



## 3.3 設定一覧

	デフォルト値	選択項目	ページ
Top			
MENU		次ページ * 1 へ	
IG	50	01 ~ 99	
[A]	Fr1P	VTR / RET / Fr1P / Fr1F / Fr2P / Fr2F / Sped / Shtl / NON	
[Adj]	n	y / n	
[A1]	Shtl	VTR / RET / Fr1P / Fr1F / Fr2P / Fr2F / Sped / Shtl / NON	
[Trk]	OFF	OFF / ON	
[A2]	Fr1P	VTR / RET / Fr1P / Fr1F / Fr2P / Fr2F / Sped / Shtl / NON	
[I-Tq]	H	H / L	
[Z.M.]			
		次ページ * 2 へ	

エスケープ操作	User 0 設定状態に移動	Display スイッチ と Set キーを同時に 2 秒押す
---------	----------------	---------------------------------

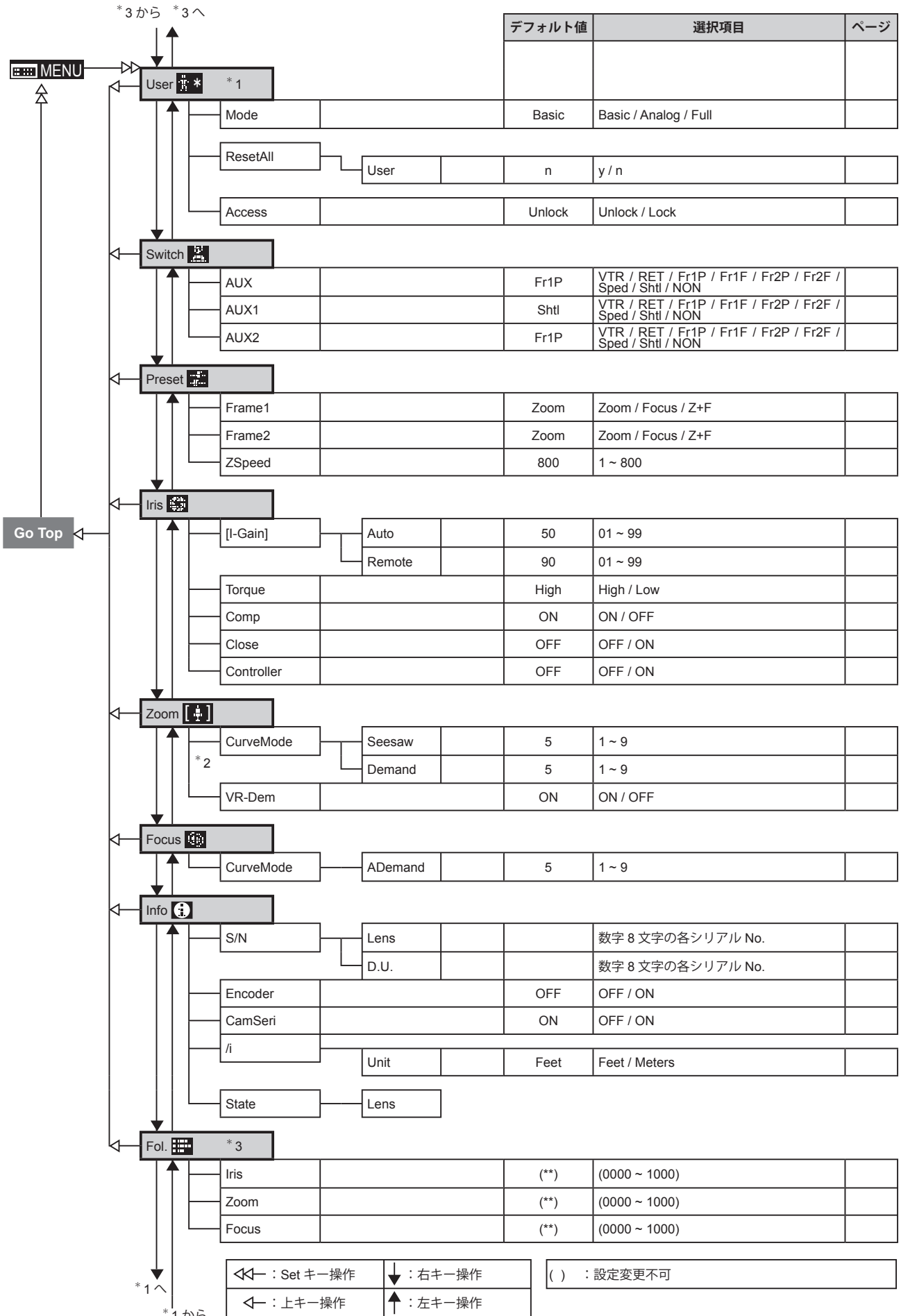

# 4

## 通常モードで操作する

---

## 4. 通常モードで操作する

### 4.1 Top 画面から設定する

ディスプレイスイッチを押して表示される画面を **Top 画面** といいます。

通常モードの **Top 画面** において設定可能項目は、全部で 15 項目です。最初に表示される画面を **Top 初期画面** といいます。また、項目によっては設定状況の確認を行うことができます。

#### 通常モード Top 初期画面

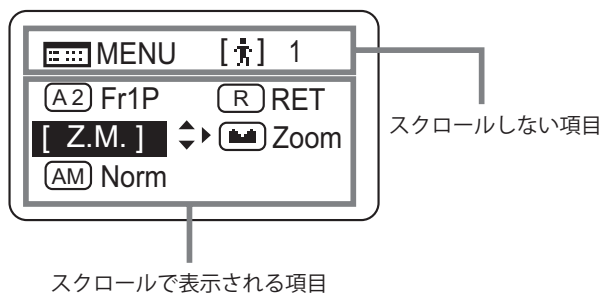
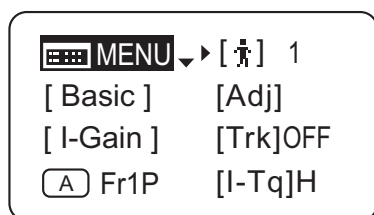

## 4.1.1 通常モードを選択する

工場出荷時には簡易モードに設定されていますが、通常モードに切り替える場合は下記の手順にて設定を切り替えることができます。

### 簡易モード⇒通常モードへの切替え

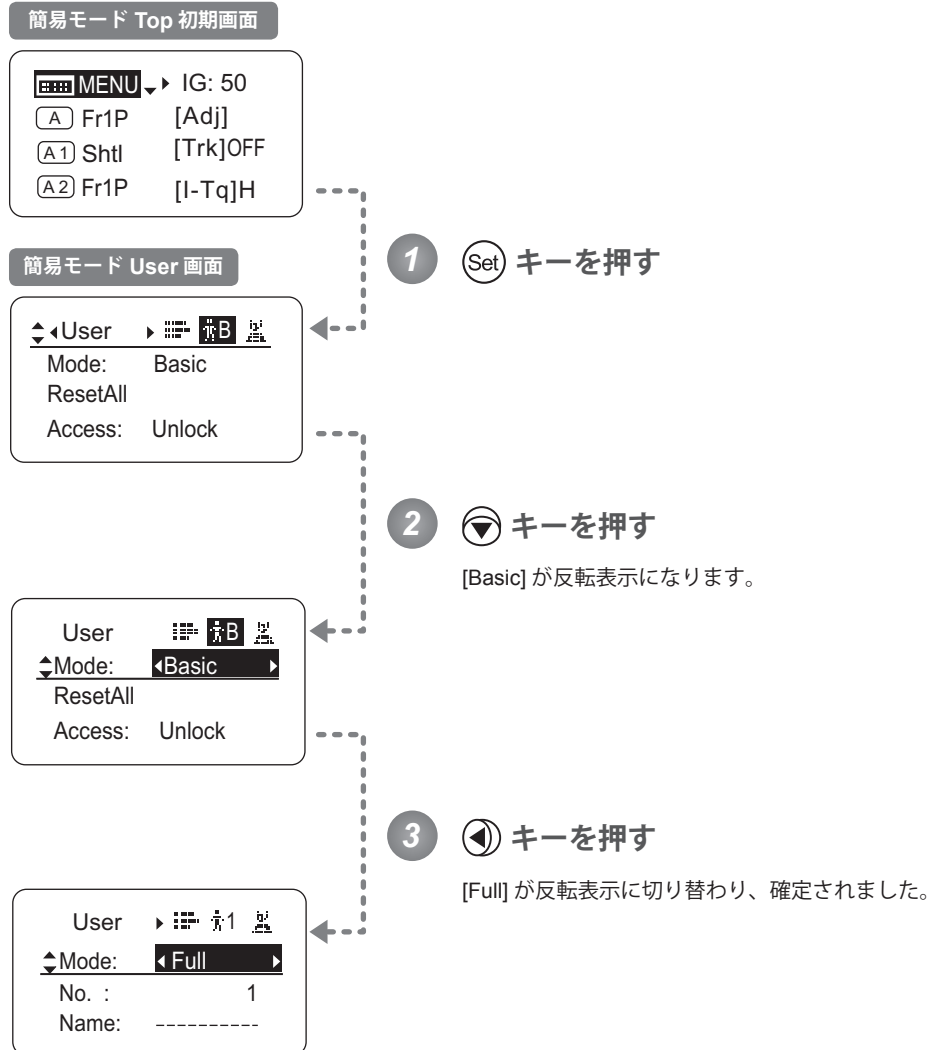

MENU → (Set) → (▼) → (◀) → [ Full ]

## 4.1.2 Top 画面について

通常モードの Top 画面において設定可能項目は、全部で 15 項目で、最初に表示される画面を Top 初期画面といい、8 項目が表示されています。下キーを押していくことで表示がスクロールし、残りの 7 項目が順次表示されます。(下図参照)

また、項目によっては設定状況の確認を行うことができます。(下図\*<sup>1</sup>)

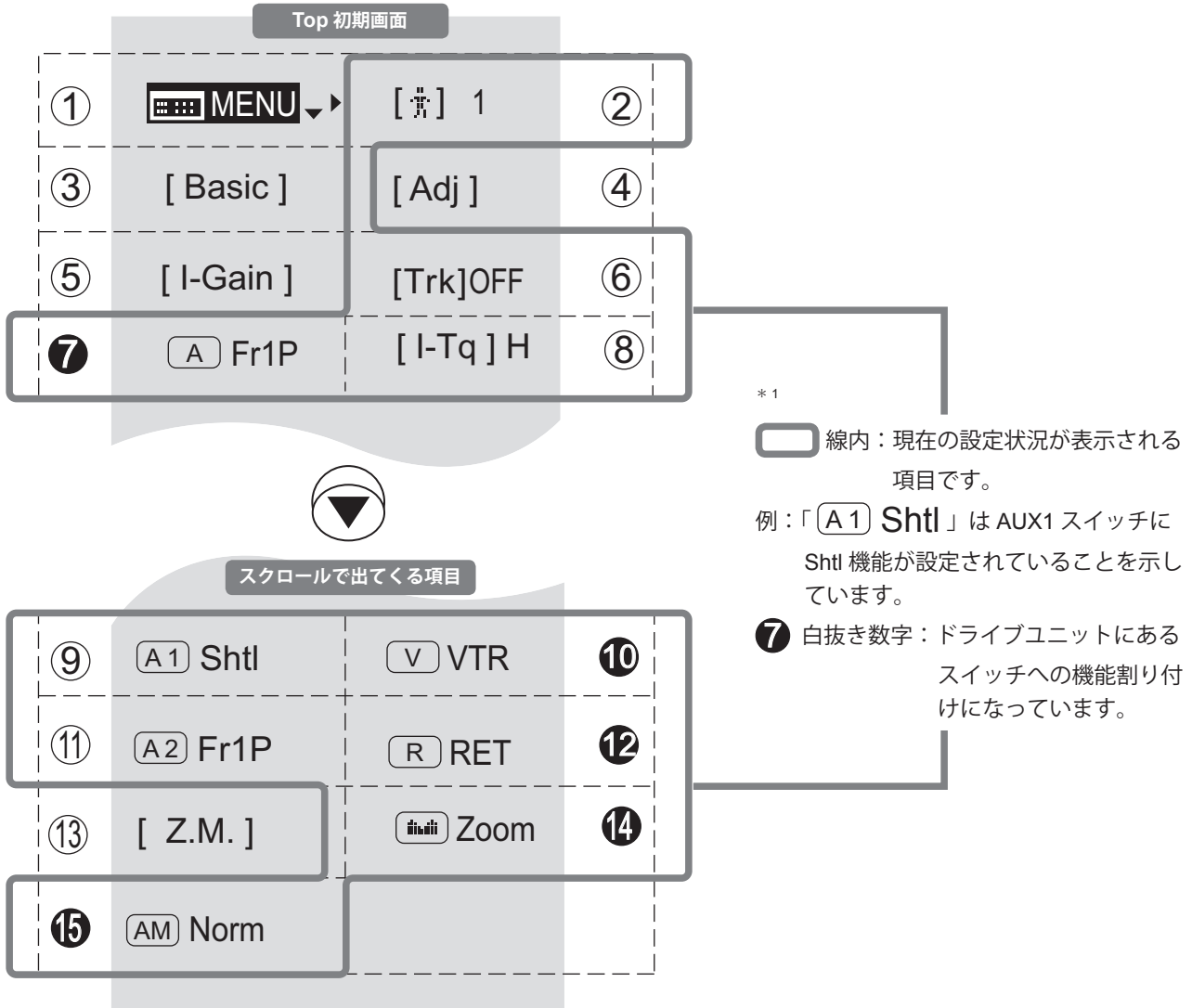



①  MENU 画面

『4.2 MENU 画面から設定する』をご参照ください。

②  ユーザー

0～9までの10ユーザーごとに設定変更をし、使い分けることが可能です。使用するまたは、設定変更するユーザーをここで切り替えられます。

『4.1.3 ユーザーを切り替える』をご参照ください。

## ③ [Basic] 簡易モードへの切替え

簡易モードに切り替えることができます。

『4.1.4 簡易モードに切り替える』をご参照ください。

## ④ [Adj] メカ端自動調整

レンズ本体とドライブユニットのズーム、フォーカス、アイリスのメカ端を自動調整します。

『4.1.5 メカ端を自動調整する』をご参照ください。

## ⑤ [I-Gain] アイリスゲイン

オートまたはリモートアイリスゲインの値を変更することができます。

『4.1.6 アイリスゲインを設定する』をご参照ください。

## ⑥ [Trk] ズームトラック

ズームトラックを使用する際、ONに切り替えます。

『4.1.7 ズームトラックのON/OFFを切り替える』をご参照ください。

⑦  AUX スイッチ

ドライブユニットのAUXスイッチには出荷時『フレームプリセット1』機能が割り付けられていますが、ほかの機能を割り付けることが可能です。

『4.1.8 AUXスイッチに機能を割り付ける』をご参照ください。

## ⑧ [I-Tq] アイリストルク

アイリスリングをマニュアルで操作したときの操作力を変更することができます。

『4.1.9 アイリストルクを設定する』をご参照ください。

⑨  AUX1 スイッチ

ズームデマンドのAUX1スイッチには出荷時『シャトル』機能が割り付けられていますが、ほかの機能を割り付けることが可能です。

『4.1.10 AUX1スイッチに機能を割り付ける』をご参照ください。

⑩  VTR スイッチ

ドライブユニットのVTRスイッチには出荷時『VTR』機能が割り付けられていますが、ほかの機能を割り付けることが可能です。

『4.1.11 VTRスイッチに機能を割り付ける』をご参照ください。

⑪  AUX2 スイッチ

ズームデマンドのAUX2スイッチには出荷時『フレームプリセット1』機能が割り付けられていますが、ほかの機能を割り付けることが可能です。

『4.1.12 AUX2スイッチに機能を割り付ける』をご参照ください。

⑫  RET スイッチ

ドライブユニットのRETスイッチには出荷時『リターン』機能が割り付けられていますが、ほかの機能を割り付けることが可能です。

『4.1.13 RETスイッチに機能を割り付ける』をご参照ください。

## ⑬ [Z.M.] ズームカーブモード

ズームシーソースイッチの押込み量または、アナログデマンドにあるサムリングの倒し込み量に対するズームスピードの特性を変えられます。

『4.1.14 ズームカーブモードを設定する』をご参照ください。

⑭  シーソー

ズームシーソースイッチによるアイリス操作を可能にします。

『4.1.15 シーソーに機能を割り付ける』をご参照ください。

⑮  アイリス A/M スイッチ

ドライブユニットのアイリス A/M スイッチの動きを変更することができます。

『4.1.16 アイリス A/M スイッチを設定する』をご参照ください。

### 4.1.3 ユーザーを切り替える



通常モードで設定可能なユーザーは User 0 ~ 9 となっています。

#### User 1 から 9

使用されるユーザーごとに詳細な設定が行えます。その設定内容を保存できます。

#### User 0

一時的に設定変更し使用することができるデフォルトユーザーです。設定内容を保存することはできません。User 1 から 9 へ切替えを行ったり、電源 OFF を行った場合、設定内容は解除されます。エスケープ操作を行ったときは User 0 になります。エスケープの詳細な操作は『4.1.17 エスケープ操作をする』をご覧ください。User 0 を選択すると、工場出荷時の設定になります。(ただしオートアイリスゲイン値・リモートアイリスゲイン値・エンコーダー出力設定は除きます。)

Top 画面では、使用するユーザー (User 0 ~ 9) の切替えができます。

User 0 ~ 9 の詳細な設定は MENU 画面より行います。(『4.2 MENU 画面から設定する』をご覧ください。)

#### Top 初期画面

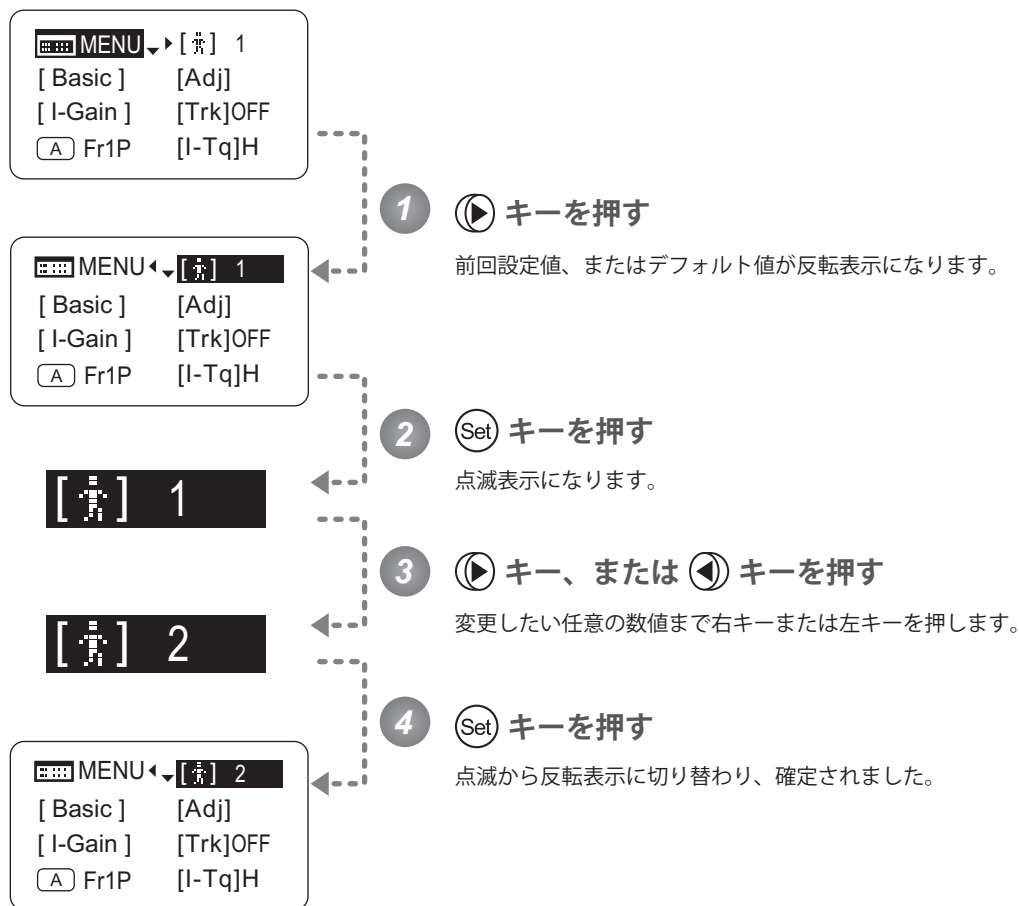

選択項目	0	<sup>(D)</sup> 1	2	3	4	5	6	7	8	9
設定保存	不可 ただし保存はされないが、一時的に変更可能 ユーザー切替え操作、またはレンズ電源 OFF 操作で デフォルト値に戻ります。	ユーザーごとに保存可能								

(D) : デフォルト値



## 4.1.4 簡易モードに切り替える

[Basic]

Top 画面から簡易モードへの切替えができます。

### 通常モード⇒簡易モードへの切替え

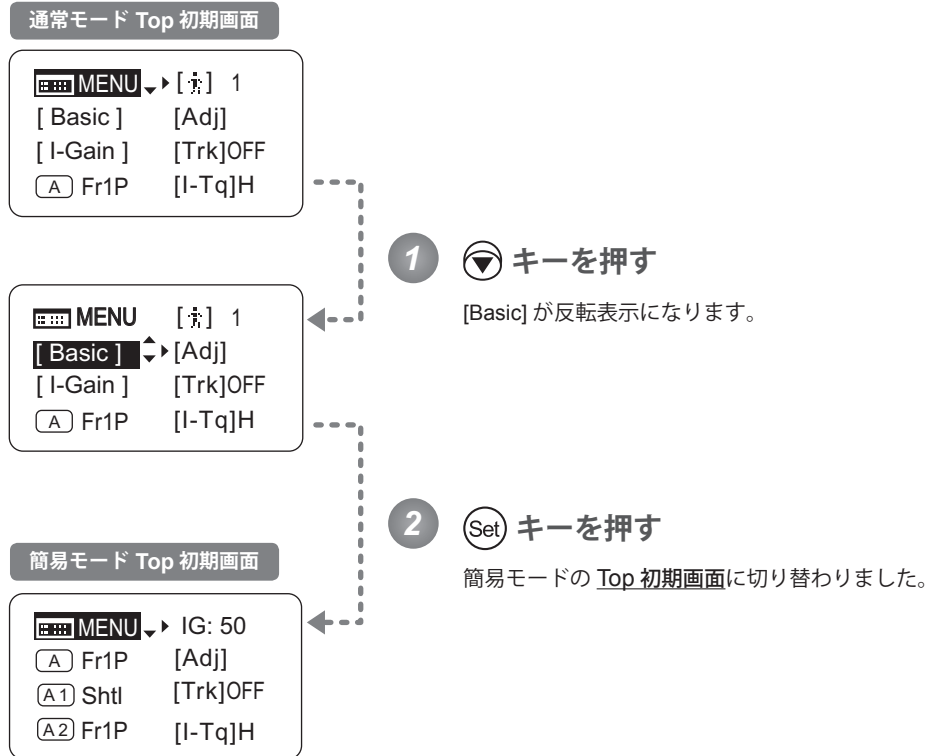

## 4.1.5 メカ端を自動調整する

[Adj]

レンズ本体とドライブユニットのズーム、フォーカス、アイリスのメカ端を自動調整します。

## ※ (注)

メカ端調整完了時に“Auto-Adjustment: Error/Lens Interface: Non-Connected”と表示された場合は、キヤノン、または販売代理店にお問い合わせください。

## Top 初期画面

MENU ▾ ▶ [Adj] 1  
[ Basic ] [Adj]  
[ I-Gain ] [Trk]OFF  
[A] Fr1P [I-Tq]H

## 画面 A

MENU [Adj] 1  
[ Basic ] ◀ ▶ [Adj]  
[ I-Gain ] [Trk]OFF  
[A] Fr1P [I-Tq]H

Lens  
AutoAdjust  
OK? y/n

Auto-Adjustment:  
Succeeded  
Lens Interface:  
Connected

1 ◀ キーを押す、▶ キーを押す

反転表示になります。

2 (Set) キーを押す

メカ端調整画面に切り替わります。

3 ◀ キーを押す、(Set) キーを押す

調整を開始します。

調整中は画面が点滅します。

これで調整は完了です。

調整終了後は (Set) を押すと画面 A に戻ります。

MENU → ◀ → ▶ → [Adj] → (Set) → ◀ または ▶ → (Set)

## 4.1.6 アイリスゲインを設定する

[I-Gain]

### オートアイリスゲインを設定する

出荷時には適正に設定されていますが、設定変更することができます。

変更方法には、オートアイリスゲイン調整トリマーによる変更方法（レンズ取扱説明書参照）とディスプレイ操作による変更方法とがあります。2つの方法はどちらも有効ですが、最後に実施した設定が優先されます。

オートアイリスゲインの設定値は、ディスプレイに表示されているユーザーに関係なく全てのユーザーに共通で使用されます。そのため、ユーザー切替えをあらかじめ行う必要はありません。また、例外的に0ユーザーにも設定変更が反映されます。

#### Top 初期画面

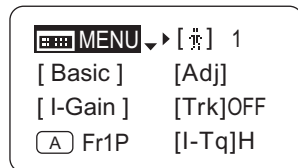

#### 画面 A

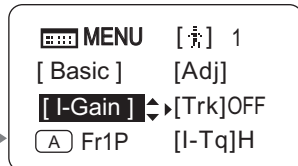

#### [I-Gain] 画面

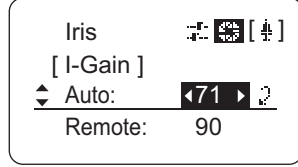
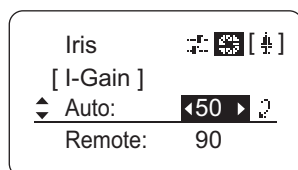
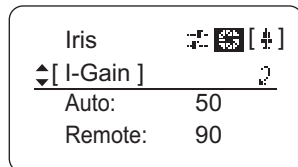

#### 1 上下キーを2回押す

反転表示になります。

#### 2 Set キーを押す

[I-Gain] 画面に切り替わります。

#### 3 上下キーを押す

[Auto] に下線が付きます。  
前回設定値、もしくはデフォルト値が反転表示になります。

#### 4 右キー、または左キーを押す

変更したい任意の数値まで右キー、または左キーを押します。

#### 5 Set キーを押す

画面 A に戻ります。

注意： アイリスの動作を確認しながらゲイン調整を行う際は、

- ドライブユニットのA/Mスイッチの設定が [Auto] モードになっていることを確認します。
- カメラのアイリスモードを [Auto] にします。

注意： レンズ本体のアイリスリングを見て、ハンチングがおこらない範囲でゲインが最高になるように設定してください。

注意： アイリスゲインの設定値は、4.2.1に記載の「リセットする」を行ってもリセットされません。そのため、一度変更すると、工場出荷値を参照することができなくなります。必要な場合にはどこかにメモしておくことをお勧めします。

選択項目	01	～	99
機能	ゲイン最小		ゲイン最大

デフォルト値：工場出荷値により異なりますが、アイリスゲイン調整トリマーでの設定値となります。



## リモートアイリスゲインを設定する

出荷時には適正に設定されていますが、設定変更することができます。

リモートアイリスゲインの設定値は、ディスプレイに表示されているユーザーに関係なく、全てのユーザーに共通で使用されます。そのため、ユーザー切替えをあらかじめ行う必要はありません。また、例外的に0ユーザーにも設定変更が反映されます。

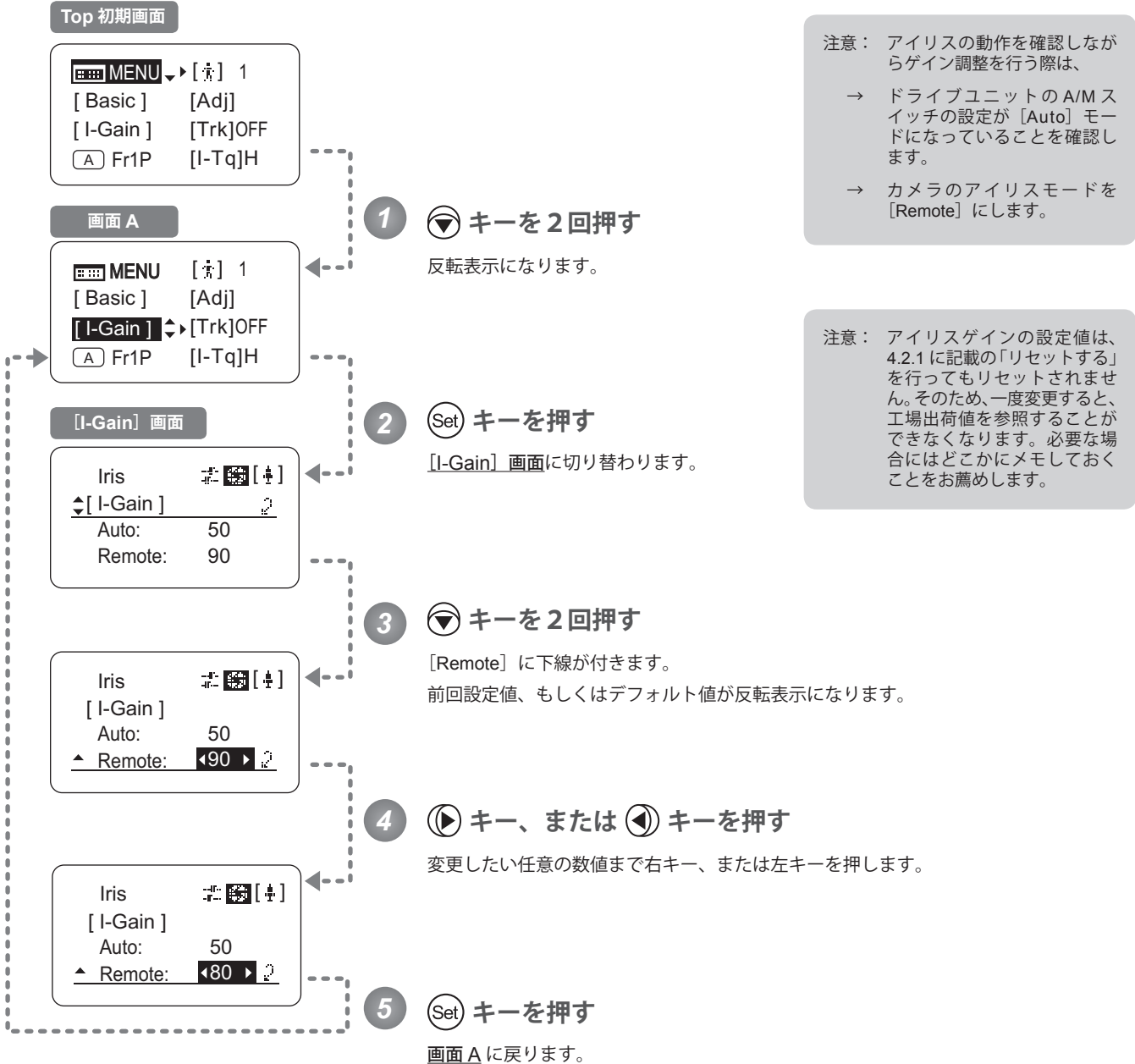

選択項目	01	~	99
機能	ゲイン最小		ゲイン最大

デフォルト値：90



## 4.1.7 ズームトラックの ON/OFF を切り替える

[Trk]

ズームトラックの ON/OFF を切り替えます。

## 重要

操作を行う前に、あらかじめ設定を行いたいユーザーに切り替えておいてください。  
(ユーザー切替え方法は、『4.1.3 ユーザーを切り替える』または『4.2.1 User 画面で設定する / ユーザーを切り替える』をご参照ください。)

## Top 初期画面

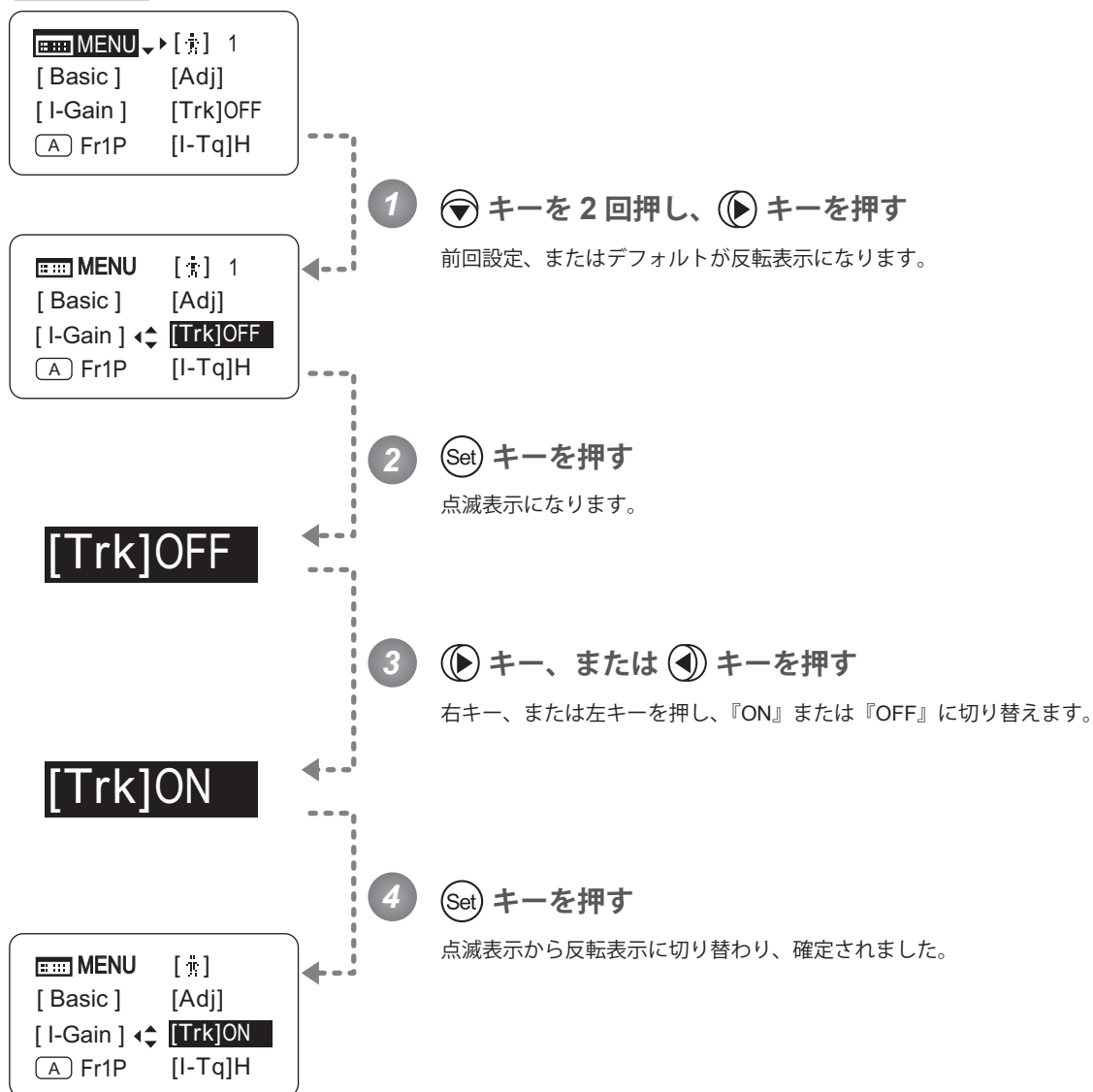

選択項目	<sup>(D)</sup> OFF	ON
------	--------------------	----

(D) : デフォルト値



## 4.1.8 AUX スイッチに機能を割り付ける

A

AUX スイッチへ機能を割り付けます。

### 重要

操作を行う前に、あらかじめ設定を行いたいユーザーに切り替えておいてください。

(ユーザー切替え方法は、『4.1.3 ユーザーを切り替える』または『4.2.1 User 画面で設定する / ユーザーを切り替える』をご参照ください。)

#### Top 初期画面

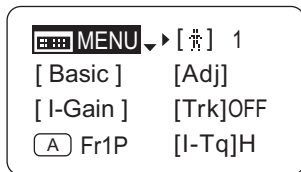

#### 1 上下キーを3回押す

前回設定機能、またはデフォルト機能が反転表示になります。

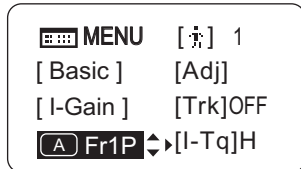

#### 2 Set キーを押す

点滅表示になります。



#### 3 右キー、または左キーを押す

変更したい任意の機能まで右キー、または左キーを押します。



#### 4 Set キーを押す

点滅表示から反転表示に切り替わり、確定されました。

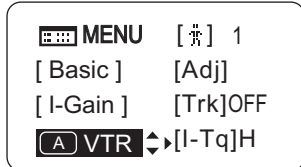

選択項目	(D) Fr1P	Fr1F	Fr2P	Fr2F	Sped	Shtl	NON	VTR	RET
機能	Framing Preset1 スイッチ (設定速度)	Framing Preset1 スイッチ (最高速度)	Framing Preset2 スイッチ (設定速度)	Framing Preset2 スイッチ (最高速度)	Speed Preset スイッチ	シャトルショット スイッチ	機能なし	VTR スイッチ	RET スイッチ

(D) : デフォルト値





## 4.1.9 アイリストルクを設定する

[I-Tq]

アイリスリングをマニュアル操作したときの、操作力が選択できます。

### 重要

操作を行う前に、あらかじめ設定を行いたいユーザーに切り替えておいてください。  
(ユーザー切替え方法は、『4.1.3 ユーザーを切り替える』または『4.2.1 User 画面で設定する / ユーザーを切り替える』をご参照ください。)

#### Top 初期画面

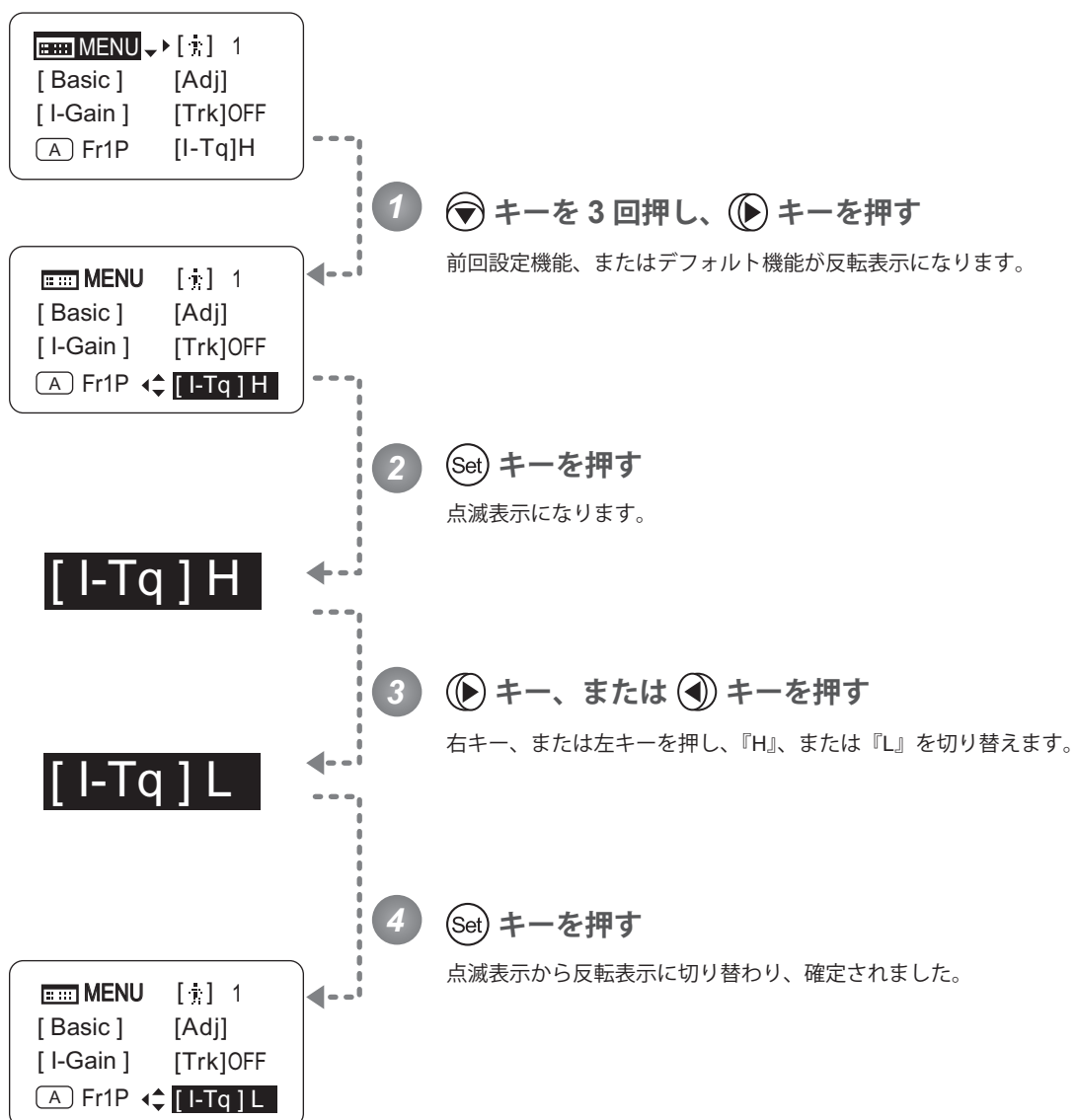

選択項目	<sup>(D)</sup> H	L
機能	操作力が重い	操作力が軽い

(D) : デフォルト値



## 4.1.10 AUX1 スイッチに機能を割り付ける

A1

AUX1 スイッチへ機能を割り付けます。

### 重要

操作を行う前に、あらかじめ設定を行いたいユーザーに切り替えておいてください。

(ユーザー切替え方法は、『4.1.3 ユーザーを切り替える』または『4.2.1 User 画面で設定する / ユーザーを切り替える』をご参照ください。)

#### Top 初期画面

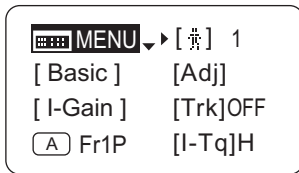

#### 1 (Set) キーを 4 回押す

前回設定機能、またはデフォルト機能が反転表示になります。

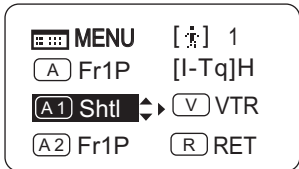

#### 2 (Set) キーを押す

点滅表示になります。



#### 3 (Right Arrow) キー、または (Left Arrow) キーを押す

変更したい任意の機能まで右キー、または左キーを押します。



#### 4 (Set) キーを押す

点滅表示から反転表示に切り替わり、確定されました。

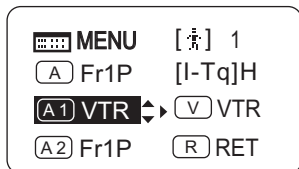

選択項目	Fr1P	Fr1F	Fr2P	Fr2F	Sped	<sup>(D)</sup> Shtl	NON	VTR	RET
機能	Framing Preset1 スイッチ (設定速度)	Framing Preset1 スイッチ (最高速度)	Framing Preset2 スイッチ (設定速度)	Framing Preset2 スイッチ (最高速度)	Speed Preset スイッチ	シャトルショット スイッチ	機能なし	VTR スイッチ	RET スイッチ

(D) : デフォルト値



## 4.1.11 VTR スイッチに機能を割り付ける

V

VTR スイッチへ機能を割り付けます。

### 重要

操作を行う前に、あらかじめ設定を行いたいユーザーに切り替えておいてください。  
(ユーザー切替え方法は、『4.1.3 ユーザーを切り替える』または『4.2.1 User 画面で設定する / ユーザーを切り替える』をご参照ください。)

#### Top 初期画面

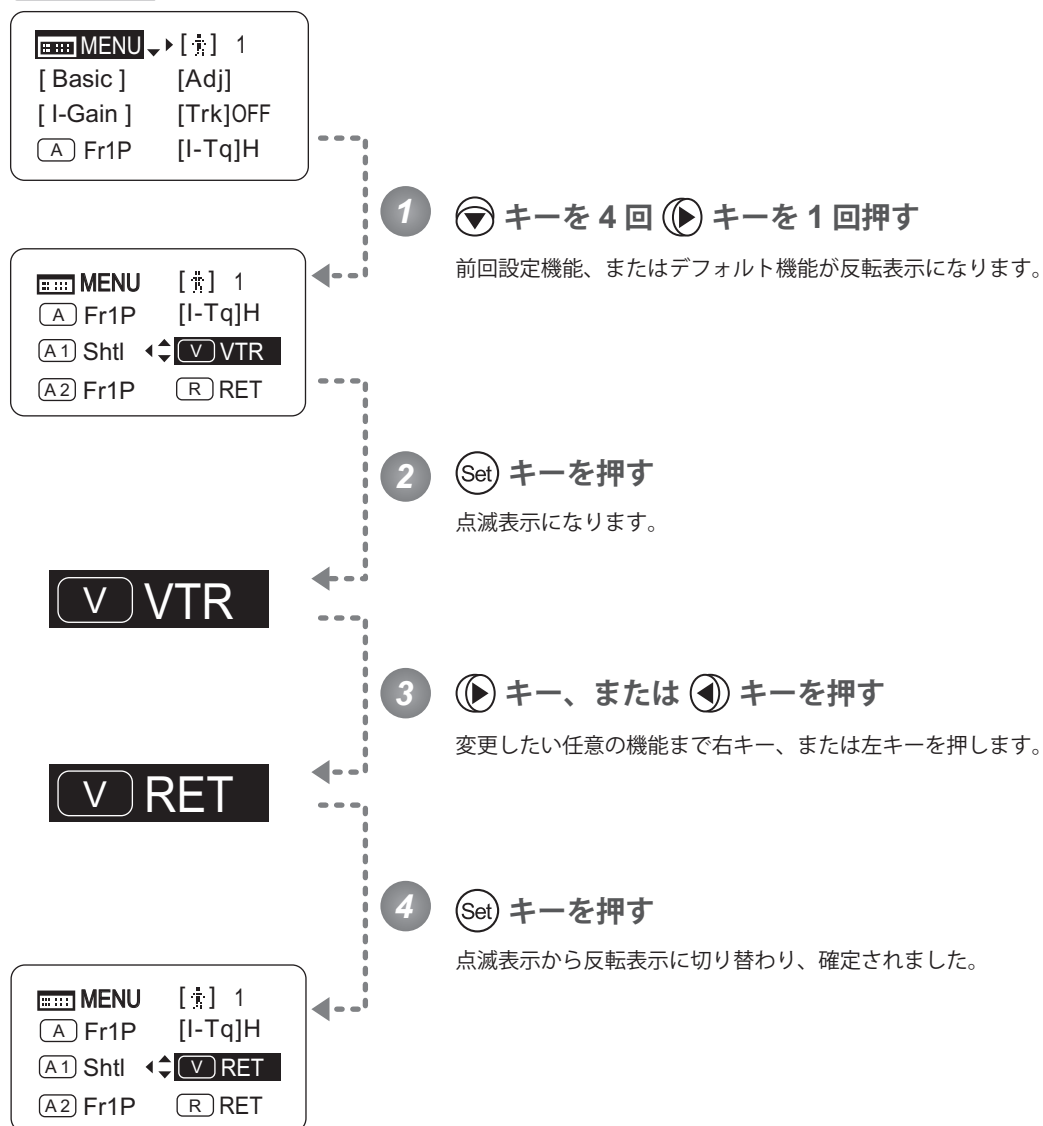

選択項目	<sup>(D)</sup> VTR	RET	Fr1P	Fr1F	Fr2P	Fr2F	Sped	Shtl
機能	VTR スイッチ	RET スイッチ	Framing Preset1 スイッチ (設定速度)	Framing Preset1 スイッチ (最高速度)	Framing Preset2 スイッチ (設定速度)	Framing Preset2 スイッチ (最高速度)	Speed Preset スイッチ	シャトルショット スイッチ

(D) : デフォルト値



## 4.1.12 AUX2 スイッチに機能を割り付ける

A2

AUX2 スイッチへ機能を割り付けます。

### 重要

操作を行う前に、あらかじめ設定を行いたいユーザーに切り替えておいてください。

(ユーザー切替え方法は、『4.1.3 ユーザーを切り替える』または『4.2.1 User 画面で設定する / ユーザーを切り替える』をご参照ください。)

#### Top 初期画面

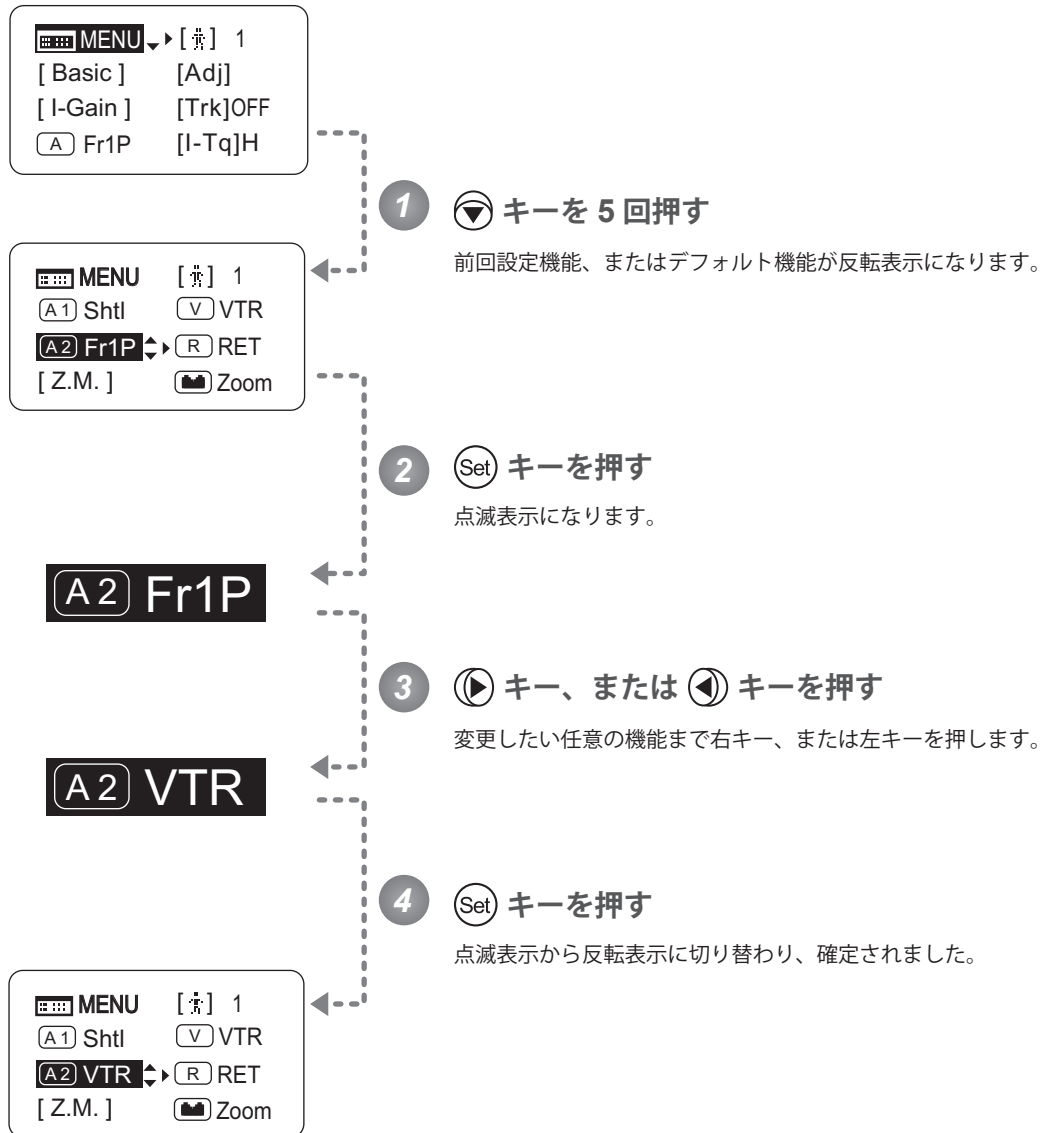

選択項目	(D) Fr1P	Fr1F	Fr2P	Fr2F	Sped	Shtl	NON	VTR	RET
機能	Framing Preset1 スイッチ (設定速度)	Framing Preset1 スイッチ (最高速度)	Framing Preset2 スイッチ (設定速度)	Framing Preset2 スイッチ (最高速度)	Speed Preset スイッチ	シャトルショット スイッチ	機能なし	VTR スイッチ	RET スイッチ

(D) : デフォルト値



## 4.1.13 RET スイッチに機能を割り付ける

R

RET スイッチへ機能を割り付けます。

### 重要

操作を行う前に、あらかじめ設定を行いたいユーザーに切り替えておいてください。  
(ユーザー切替え方法は、『4.1.3 ユーザーを切り替える』または『4.2.1 User 画面で設定する / ユーザーを切り替える』をご参照ください。)

#### Top 初期画面

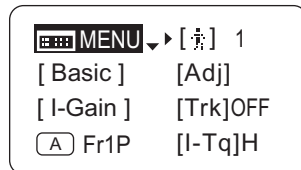

#### 1 ④ キーを 5 回 ③ キーを 1 回押す

前回設定機能、またはデフォルト機能が反転表示になります。

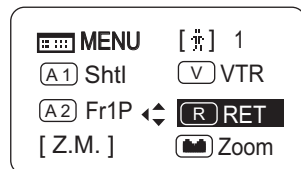

#### 2 ③ Set キーを押す

点滅表示になります。



#### 3 ③ キー、または ④ キーを押す

変更したい任意の機能まで右キー、または左キーを押します。



#### 4 ③ Set キーを押す

点滅表示から反転表示に切り替わり、確定されました。

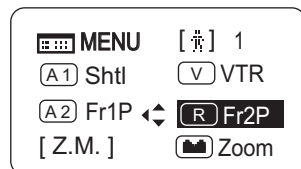

選択項目	VTR	<sup>(D)</sup> RET	Fr1P	Fr1F	Fr2P	Fr2F	Sped	Shtl
機能	VTR スイッチ	RET スイッチ	Framing Preset1 スイッチ (設定速度)	Framing Preset1 スイッチ (最高速度)	Framing Preset2 スイッチ (設定速度)	Framing Preset2 スイッチ (最高速度)	Speed Preset スイッチ	シャトルショット スイッチ

(D) : デフォルト値



## 4.1.14 ズームカーブモードを設定する

[Z.M.]

### シーソーカーブの特性を設定する

ズームシーソースイッチの押込み量に対するズームスピードの特性を、可変させることができます。  
(設定する際、別画面に切り替わりますのでご注意ください。)

#### 重要

操作を行う前に、あらかじめ設定を行いたいユーザーに切り替えておいてください。  
(ユーザー切替え方法は、『4.1.3 ユーザーを切り替える』または『4.2.1 User 画面で設定する / ユーザーを切り替える』をご参照ください。)

#### Top 初期画面

MENU → [F1] 1  
[ Basic ] [Adj]  
[ I-Gain ] [Trk]OFF  
(A) Fr1P [I-Tq]H

#### 画面 A

MENU [F1] 1  
(A2) Fr1P (R) RET  
[ Z.M. ] ↔ Zoom  
(AM) Norm

#### CurveMode 画面

Zoom [F1] [F2]  
CurveMode 2  
Seesaw: 5  
Demand: 5

Zoom [F1] [F2]  
CurveMode  
Seesaw: (D)5  
Demand: 5

Zoom [F1] [F2]  
CurveMode  
Seesaw: 3  
Demand: 5

1 ⏴ キーを 7 回押す

反転表示になります。

2 (Set) キーを押す

CurveMode 画面に切り替わります。

3 ⏴ キーを押す

[Seesaw] に下線が付きます。  
前回設定値、もしくはデフォルト値が反転表示になります。

4 ⏴ キー、または ⏵ キーを押す

変更したい任意の数値まで右キー、または左キーを押します。

5 (Set) キーを押す

画面 A に戻ります。

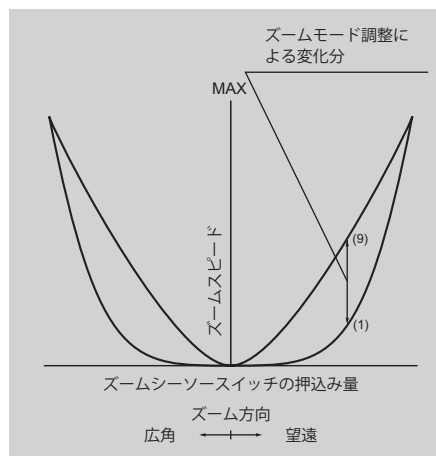

選択項目	1	2	3	4	(D) 5	6	7	8	9
------	---	---	---	---	-------	---	---	---	---

(D) : デフォルト値



## アナログデマンドカーブの特性を設定する

アナログデマンドの倒し込み量に対するズームスピードの特性を、可変させることができます。  
(設定する際、別画面に切り替わりますのでご注意ください。)

### 重要

操作を行う前に、あらかじめ設定を行いたいユーザーに切り替えておいてください。  
(ユーザー切替え方法は、『4.1.3 ユーザーを切り替える』または『4.2.1 User 画面で設定する / ユーザーを切り替える』をご参照ください。)

#### Top 初期画面

MENU [F] [A] [Basic] [Adj]  
[I-Gain] [Trk]OFF  
Fr1P [I-Tq]H

#### 画面 A

MENU [F] 1  
Fr1P RET  
[Z.M.] Zoom  
Norm

#### CurveMode 画面

Zoom [F] [A]  
CurveMode 2  
Seesaw: 5  
Demand: 5

Zoom [F] [A]  
CurveMode  
Seesaw: 5  
Demand: D5

Zoom [F] [A]  
CurveMode  
Seesaw: 5  
Demand: 8

### 1 [F] キーを 6 回押す

反転表示になります。

### 2 [Set] キーを押す

CurveMode 画面に切り替わります。

### 3 [F] キーを 2 回押す

[Demand] に下線が付きます。  
前回設定値、もしくはデフォルト値が反転表示になります。

### 4 [R] キー、または [L] キーを押す

変更したい任意の数値まで右キー、または左キーを押します。

### 5 [Set] キーを押す

画面 A に戻ります。

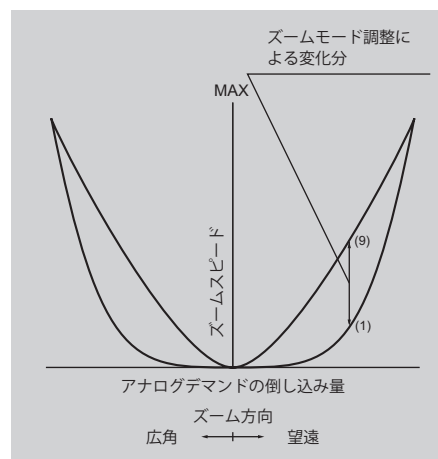

選択項目	1	2	3	4	(D) 5	6	7	8	9
------	---	---	---	---	-------	---	---	---	---

(D) : デフォルト値

MENU → [F] × 6 → [Z.M.] → [Set] → [F] × 2 → [R] または [L] → [Set]

## 4.1.15 シーズーに機能を割り付ける



ズームシーズースイッチに、『Zoom』または『Iris』操作機能を割り付けることができます。

### 重要

操作を行う前に、あらかじめ設定を行いたいユーザーに切り替えておいてください。  
 (ユーザー切替え方法は、『4.1.3 ユーザーを切り替える』または『4.2.1 User 画面で設定する / ユーザーを切り替える』  
 をご参照ください。)

#### Top 初期画面

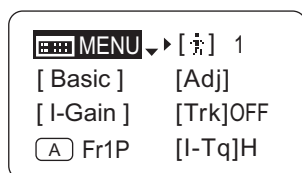

1 (⏮) キーを 6 回 (▶) キーを 1 回押す

前回設定機能、またはデフォルト機能が反転表示になります。

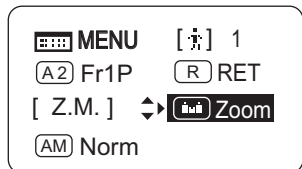

2 (Set) キーを押す

点滅表示になります。



3 (▶) キー、または (⏪) キーを押す

右キー、または左キーを押し、『Zoom』、または『Iris』を切り替えます。



4 (Set) キーを押す

点滅表示から反転表示に切り替わり、確定されました。

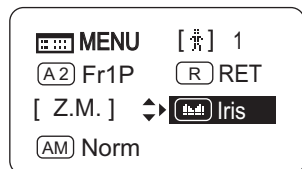

注意： アイリス機能を割り付けた場合の注意事項

1. シーズーでのズーム操作は行えません。
2. アイリスをロッカースイッチで操作するには、アイリスモードが MANUAL になっている必要があります。
3. TELE 側を押し込むと、OPEN 側に動作します。また、WIDE 側を押し込むと、CLOSE 側に動作します。
4. ズームスピード調整機能は有効になり、アイリスの最大スピードを変えられます。(『4.2.5 Zoom 画面で設定する / ズームスピード調整ボリューム最大値を設定する』参照)

選択項目	(D) Zoom	Iris
機能	Zoom 操作	Iris 操作

(D)：デフォルト値





## 4.1.16 アイリス A/M スイッチを設定する

AM

ドライブユニット上部にあるアイリス A/M スイッチに、機能を割り付けることができます。

### 重要

操作を行う前に、あらかじめ設定を行いたいユーザーに切り替えておいてください。  
(ユーザー切替え方法は、『4.1.3 ユーザーを切り替える』または『4.2.1 User 画面で設定する / ユーザーを切り替える』をご参照ください。)

#### Top 初期画面

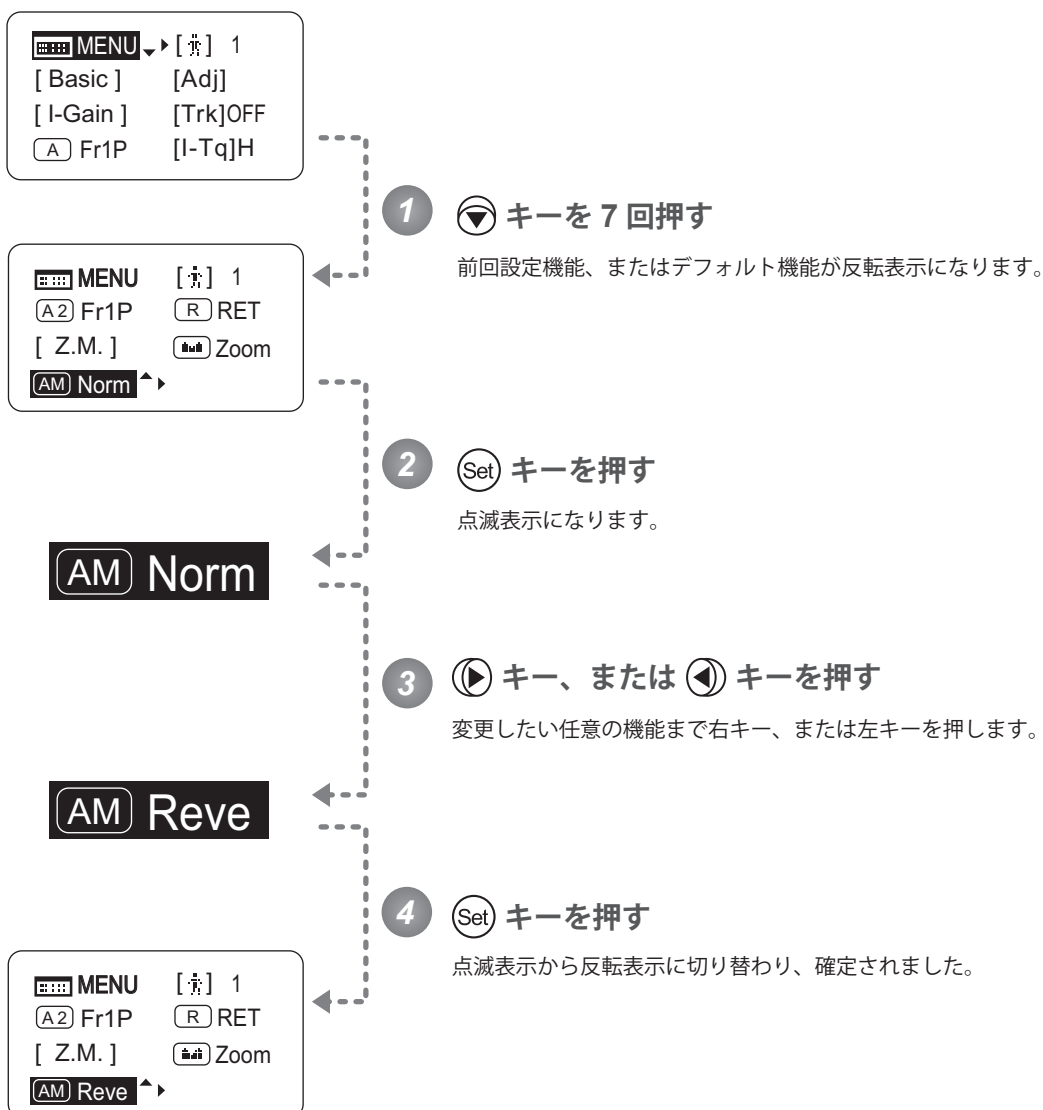

選択項目	<sup>(D)</sup> Norm	Reve	Auto	Manu
機能	標準動作 A : Auto / M : Manual	逆転動作 A : Manual / M : Auto	Auto Only A : Auto / M : Auto	Manual Only A : Manual / M : Manual

(D) : デフォルト値



## 4.1.17 エスケープ操作をする

この操作は、現在どのようなユーザー (User 0 から 9) の設定状態にあっても、瞬時に User 0 設定状態 (工場出荷設定状態) にジャンプすることができます。

### ※ (注)

Lock 中にこの操作はできません。

### ※ (注)

この操作を行った場合でも、次の項目の設定内容は操作前と同じです。

オートアイリスゲイン値・リモートアイリスゲイン値・エンコーダー出力設定・カメラフォロー電圧調整

### 1 ディスプレイスイッチと (Set) キーを同時に 2 秒以上押す

操作前の User により、次のメッセージが表示されます。

User0 : User 0 Reset Now  
User1 から 9 : Escape To User 0



### 2 Top 初期画面が表示される

注意： 再電源投入時について

この操作前のユーザーに戻ります。

ただし、この操作後にユーザーを変更した場合は、変更後のユーザーになります。

## 4.2 MENU 画面から設定する

通常モードの **MENU 画面**\*では、本情報ディスプレイにある 37 種類の設定項目と、3 種類のフォロー相対値表示を設定または表示させることができます。

通常モードの **MENU 画面**では、機能ごとに **User 画面**、**Switch 画面**、**Preset 画面**、**Iris 画面**、**Zoom 画面**、**Focus 画面**、**Info 画面**、**Fol. 画面**の 8 種類に分類されています。

**Top 画面**の [MENU] を選択し Set キーを押すと、まず始めに **User 画面**が表示されます。右キー、または左キーを押すことで、他の 7 画面に切り替えることができます。(下図参照)

\* : **MENU 画面**という画面そのものは存在しませんが、8 種類の画面を総称して **MENU 画面**と呼びます。

機能タイトル横に **Top** の表示がある設定項目は、**Top 画面**でも設定可能です。

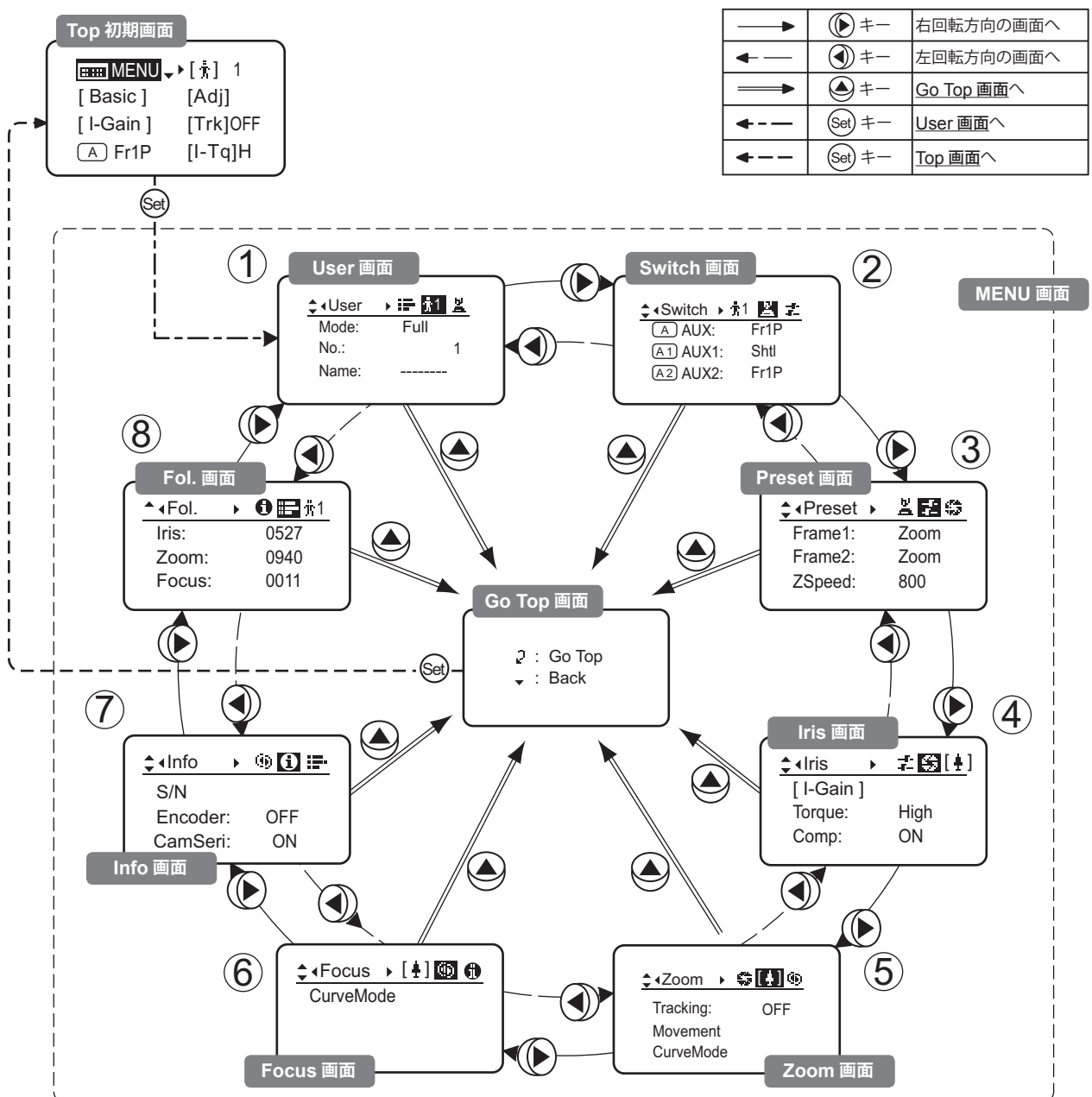

① User 画面 ..... 4.2.1

② Switch 画面 ..... 4.2.2

③ Preset 画面 ..... 4.2.3

④ Iris 画面 ..... 4.2.4

⑤ Zoom 画面 ..... 4.2.5

⑥ Focus 画面 ..... 4.2.6

⑦ Info 画面 ..... 4.2.7

⑧ Fol. 画面 ..... 4.2.8

## 4.2.1 User 画面で設定する

通常モードで設定可能なユーザーについては『4.1.3 ユーザーを切り替える』をご覧ください。

**User 画面**では下記項目が設定できます。

モードを切り替える

ユーザーを切り替える

**Top**

ユーザーに名前を付ける

リセットする

- (1) 1 ユーザー分の設定をリセットする
- (2) 全ユーザー分の設定をリセットする

1 ユーザー分の設定を他の 1 ユーザーへコピーする

レンズ間でデータのコピーする

- (1) 他のレンズへ、1 ユーザー分のデータ設定をコピーする
- (2) 他のレンズへ、全ユーザー分のデータ設定をコピーする
- (3) エラー表示が出た場合

ロックモードを設定する

通常モード User 画面

◀User ▶	1
Mode:	Full
No.:	1
Name:	-----

**Top** は、**Top 画面**でも設定変更可能項目

## モードを切り替える

使用するモード（簡易モード、アナログモード）への切替えができます。

### 重要

電源を OFF しても、モードの切替え設定を記憶します。

#### Top 初期画面

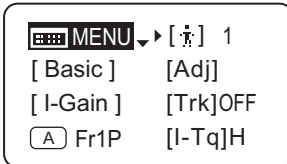

#### User 画面

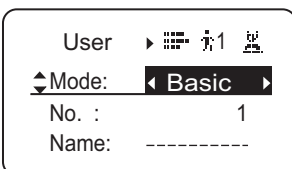
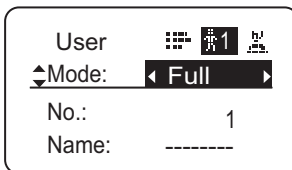
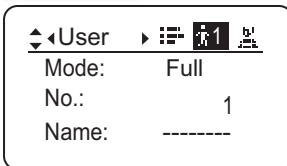

#### 1 (Set) キーを押す

User 画面に切り替わります。

#### 2 (Down Arrow) キーを押す

[Mode] に下線が付きます。  
前回設定のモードが反転表示になります。

#### 3 (Right Arrow) キー、または (Left Arrow) キーを押す

変更したいモードまで右キー、または左キーを押します。

選択項目	(D) Basic	Full	Analog
設定保存	簡易モード	通常モード	アナログモード

(D)：デフォルト値



## ユーザーを切り替える Top

使用するユーザー（User 0～9）の切替えができます。ユーザーごとの設定を行うときに、User No. を切り替えます。

### Top 初期画面

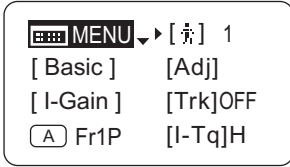

### User 画面

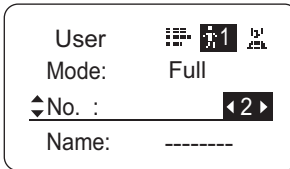
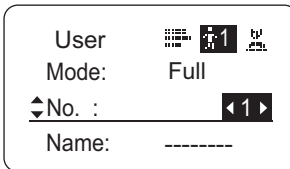
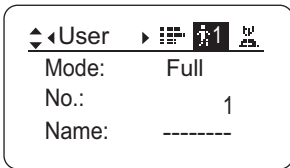

**1** キーを押す  
User 画面に切り替わります。

**2** キーを 2 回押す  
[No.] に下線が付きます。  
前回設定値、もしくはデフォルト値が反転表示になります。

**3** キー、または キーを押す  
変更したいモードまで右キー、または左キーを押します。

選択項目	0	<sup>(D)</sup> 1	2	3	4	5	6	7	8	9
設定保存	不可 ただし保存はされないが、一時的に変更可能 ユーザー切替え操作、またはレンズ電源 OFF 操作で デフォルト値に戻ります。	ユーザーごとに保存可能								

(D)：デフォルト値



## ユーザーに名前を付ける

ユーザーごとに名前をつけることができます。

### Top 初期画面

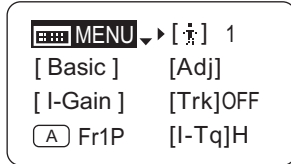

### User 画面

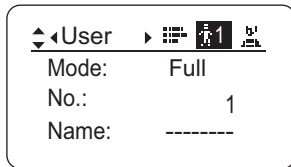

### タイトル Name

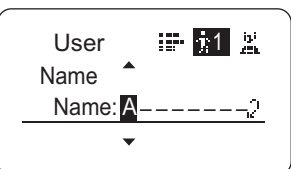
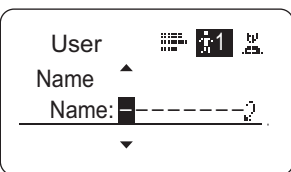
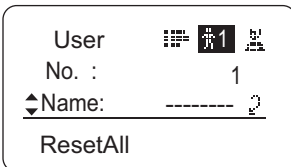

### タイトル Name

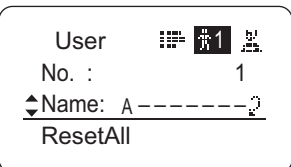

## 重要

操作を行う前に、あらかじめ設定を行いたいユーザーに切り替えておいてください。

(ユーザー切替え方法は、『4.1.3 ユーザーを切り替える』または『4.2.1 User 画面で設定する / ユーザーを切り替える』をご参照ください。)

### 1 (Set) キーを押す

User 画面に切り替わります。

### 2 (V) キーを3回押す

[Name] に下線が付きます。

### 3 (Set) キーを押す

1文字目の『-』が反転表示になり、変更可能な状態になります。

### 4 (R) キー、または (L) キーを押す

変更したい任意の数値まで右キー、または左キーを押します。

### 5 (Set) キーを押して、確定する

タイトル Name に戻ります。

選択項目	__ <sup>(D)</sup> - ABCDEFGHIJKLMNOPQRSTUVWXYZabcdefghijklmnopqrstuvwxyz0123456789
文字数	最大8文字まで

(D) : デフォルト値

\_ : スペース



## リセットする

## (1) 1 ユーザー分の設定をリセットする

1つのユーザーに設定された内容をリセットし、デフォルト値に戻すことができます。

**重要**

操作を行う前に、あらかじめ設定を行いたいユーザーに切り替えておいてください。  
(ユーザー切替え方法は、『4.1.3 ユーザーを切り替える』または『4.2.1 User 画面で設定する / ユーザーを切り替える』をご参照ください。)

**Top 初期画面**

MENU → [1] 1  
[Basic] [Adj]  
[I-Gain] [Trk]OFF  
[A] Fr1P [I-Tq]H

**User 画面**

◀User ▶ [1] [2]  
Mode: Full  
No.: 1  
Name: -----

**タイトル Reset**

◀User ▶ [1] [2]  
Name: -----  
ResetAll [2]  
Copy

**Reset 画面**

User [1] [2]  
ResetAll [2]  
User: y/n  
AllUser: y/n

User [1] [2]  
ResetAll  
User: y/n [2]  
AllUser: y/n

User 1  
Reset Now.

**タイトル Reset**

◀User ▶ [1] [2]  
Name: -----  
ResetAll [2]  
Copy

- 1 (Set) キーを押す  
User 画面に切り替わります。
- 2 (V) キーを 4 回押す  
[ResetAll] に下線が付きます。
- 3 (Set) キーを押す  
Reset 画面に切り替わります。
- 4 (V) キーを押す  
あらかじめ選択しておいたユーザーをリセットしてもよいかを聞いてきます。
- 5 (◀) キーを押し、(Set) キーを押す

一時的に『リセット中』を表す画面表示になり、タイトル Resetに戻ります。  
これでリセットされました。

MENU → (Set) → ◀User ▶ [1] [2] → (V) × 4 → (Set) → (V) → (▶) または (◀) → (Set)



## (2) 全ユーザー分の設定をリセットする

全てのユーザーに設定された内容をリセットし、デフォルト値に戻すことができます。

### Top 初期画面

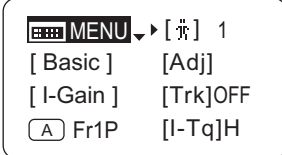

### User 画面

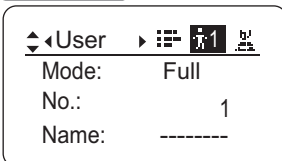

### タイトル Reset

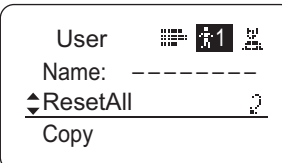

### Reset 画面

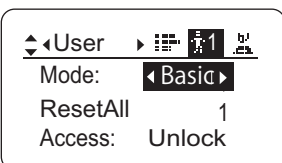
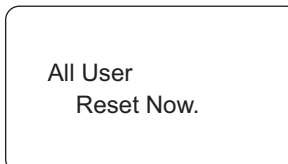
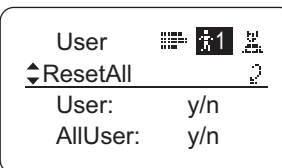

#### 1 (Set) キーを押す

User 画面に切り替わります。

#### 2 (Down Arrow) キーを 4 回押す

[ResetAll] に下線が付きます。

#### 3 (Set) キーを押す

Reset 画面に切り替わります。

#### 4 (Down Arrow) キーを 2 回押す

すべてのユーザーをリセットしてもよいかを聞いてきます。

#### 5 (Left Arrow) キーを押し、(Set) キーを押す

一時的に『リセット中』を表す画面表示になり、これでリセットされました。

注意：ユーザーを切り替えておく必要はありません。

注意：アイリスゲイン値・エンコーダー出力設定・カメラフロー電圧については、リセットは行われません。リセット前の値が残ります。

注意：手順5の(Set)キーを押すまでは、リセットをせずに操作を元に戻すことが可能です。元の画面に戻すには上キーを押してください。リセットせずに表示を消す場合には、ディスプレイスイッチを押してください。

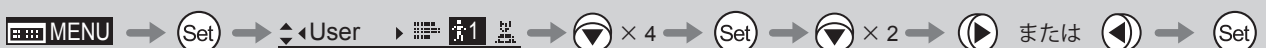

## 1 ユーザー分の設定を他の1ユーザーへコピーする

ユーザーに設定されている内容を、他のユーザーへコピーすることができます。

重要

操作を行う前に、あらかじめ設定を行いたいユーザーに切り替えておいてください。  
(ユーザー切替え方法は、『4.1.3 ユーザーを切り替える』または『4.2.1 User 画面で設定する / ユーザーを切り替える』をご参照ください。)

**Top 初期画面**

MENU ▶ [1] 1  
[Basic] [Adj]  
[I-Gain] [Trk]OFF  
[A] Fr1P [I-Tq]H

**User 画面**

◀ User ▶ [1] [2]  
Mode: Full  
No.: 1  
Name: -----

**画面 A**

User [1] [2]  
ResetAll  
◀ Copy ▶ [2]  
ToOtherLens

**Copy 画面**

User [1] [2]  
◀ Copy ▶ [2]  
To No. : 1  
Copy: y/n

User [1] [2]  
Copy  
◀ To No. : [1] ▶ [2]  
Copy: y/n

User [1] [2]  
Copy  
◀ To No. : [3] ▶ [2]  
Copy: y/n

User [1] [2]  
Copy  
To No. : 3  
◀ Copy: y/n ▶ [2]

- 1** (Set) キーを押す  
User 画面に切り替わります。
- 2** (Down) キーを 5 回押す  
[Copy] に下線が付きます。
- 3** (Set) キーを押す  
Copy 画面に切り替わります。
- 4** (Down) キーを押す  
[To No.] に下線が付きます。
- 5** (Right) キー、または (Left) キーを押す  
コピー先ユーザーが表示されるまで右キー、または左キーを押します。
- 6** (Down) キーを押す  
[Copy] に下線が付き、『y』(YES), 『n』(NO) の選択が可能になります。

注意：手順7の(Set)キーを押すまでは、コピーをせずに操作を元に戻すことが可能です。元の画面に戻すには上キーを押してください。コピーせずに表示を消す場合には、ディスプレイスイッチを押してください。

前ページより

画面 A

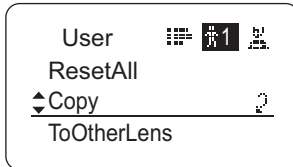

### 7 ◀ キーを押し、(Set) キーを押し

指定したユーザーナンバーにコピーされ、画面 Aに戻ります。

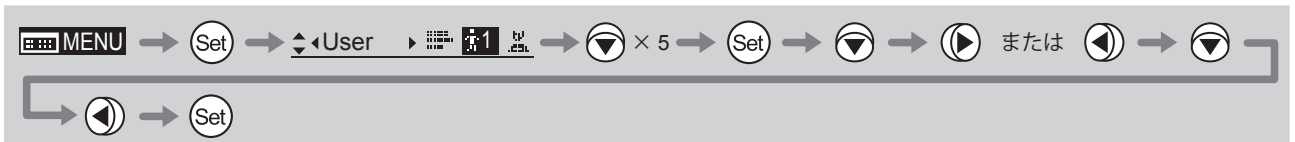

## レンズ間でデータをコピーする

情報ディスプレイ搭載タイプのドライブユニットは、情報ディスプレイ内で設定した内容を、他の情報ディスプレイ搭載タイプのドライブユニットにコピーすることができます。コピーには、1ユーザー分のデータコピーと、全ユーザー分のデータコピーの2種類があります。この操作には、別売の専用ケーブルが必要になります。詳しくはキヤノン、または販売代理店にお問い合わせください。

### (1) 他のレンズへ、1ユーザー分のデータ設定をコピーする

注意： 操作を行う前の準備（必ず行ってください。）

1. 専用ケーブル（20P-20P）をコピー元レンズと、コピー先レンズのズームリモート&フォーカスリモート用コネクタ（20ピン）に差し込みます。
2. コピー先レンズとコピー元レンズの電源を投入します。
3. コピー元レンズのディスプレイスイッチを押し、ディスプレイを表示します。（コピー先レンズのディスプレイは表示させないでください。）

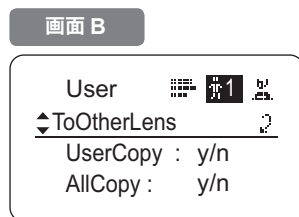
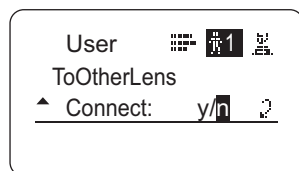
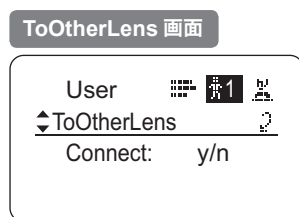
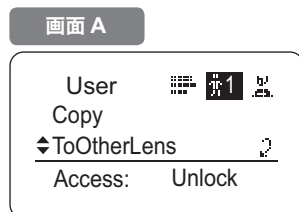
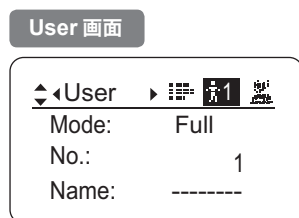

**1 (Set) キーを押す**  
User 画面に切り替わります。

**2 (方向キー) キーを6回押す**  
[ToOtherLens] に下線が付きます。

**3 (Set) キーを押す**  
ToOtherLens 画面に切り替わります。

**4 (方向キー) キーを押す**  
[Connect] に下線付き、『y』(YES)、  
『n』(NO) の選択が可能になります。

**5 (方向キー) キーを押し、(Set) キーを押す**  
画面 B に切り替わります。

**6 (方向キー) キーを押す**

#### 重要

操作を行う前に、あらかじめ設定を行いたいユーザーに切り替えておいてください。  
(ユーザー切替え方法は、『4.1.3 ユーザーを切り替える』または『4.2.1 User画面で設定する/ユーザーを切り替える』をご参照ください。)

注意： 手順 11 の (Set) キーを押すまでは、コピーをせずに操作を元に戻すことが可能です。元の画面に戻すには上キーを押してください。コピーせずに表示を消す場合には、ディスプレイスイッチを押してください。

前ページより

## コピー選択画面

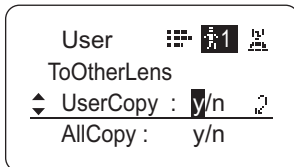

コピー選択画面に切り替わります。

## コピー先ユーザー選択画面

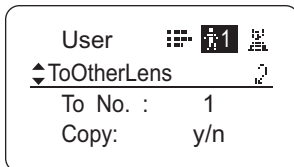

## 7 (Set) キーを押す

コピー先ユーザー選択画面に切り替わります。

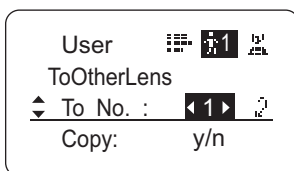

## 8 (Down Arrow) キーを押す

[To No.] に下線が付きます。

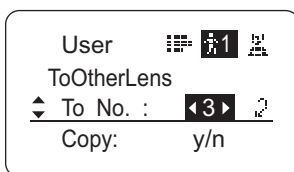

## 9 (Right Arrow) キーまたは、(Left Arrow) キーを押す

コピー先レンズのコピーしたいユーザーナンバーが表示されるまで、右キー、または左キーを押します。

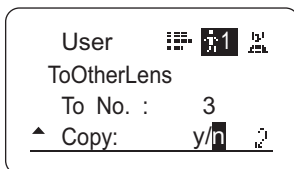

## 10 (Down Arrow) キーを押す

[Copy] に下線付き、『y』(YES)、『n』(NO)の選択が可能になります。

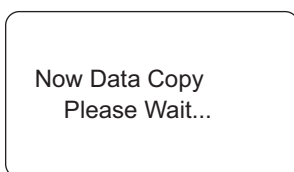

## 11 (Left Arrow) キーを押し、(Set) キーを押す \* 1

一時的に『コピー中』を表す画面表示になり、画面Aに戻ります。これでレンズ間でのコピーがされました。\* 2

## 画面 A

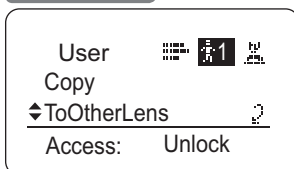

\* 1: ここで Set キーを押すと、実際にコピーが開始されます。一度開始すると、コピー先レンズのデータは元データには戻せません。ご注意ください。

\* 2: コピー中に、コピー元レンズ・コピー先レンズともに、操作スイッチを操作したり、ディスプレイスイッチを押したりすると、コピーが正常に行われない可能性があります。操作は行わないでください。

注意: コピー操作が正常に行われない場合、エラーメッセージが表示されます。対処方法については、「(3) エラー表示が出た場合」をご参照ください。

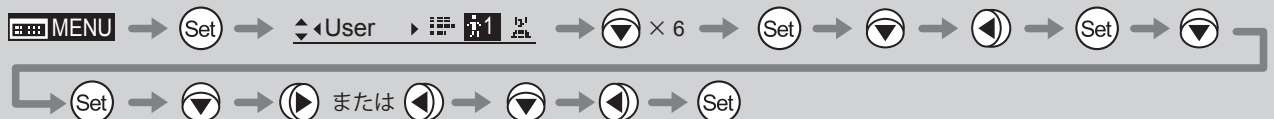

## (2) 他のレンズへ、全ユーザー分のデータ設定をコピーする

この操作には、別売の専用ケーブルが必要になります。詳しくはキヤノン、または販売代理店にお問い合わせください。

注意： 操作を行う前の準備（必ず行ってください。）

1. 専用ケーブル(20P-20P)をコピー元レンズと、コピー先レンズのズームリモート&フォーカスリモート用コネクター（20ピン）に差し込みます。
2. コピー先レンズとコピー元レンズの電源を投入します。
3. コピー元レンズのディスプレイスイッチを押し、ディスプレイを表示します。（コピー先レンズのディスプレイは表示させないでください。）

### Top 初期画面

MENU → [ # ] 1  
 [ Basic ] [ Adj ]  
 [ I-Gain ] [ Trk ] OFF  
 [ A ] Fr1P [ I-Tq ] H

### User 画面

◀ User ▶ [ # ] 1  
 Mode: Full  
 No.: 1  
 Name: -----

### 画面 A

User [ # ] 1  
 Copy  
 ◀ ToOtherLens ▶  
 Access: Unlock

### ToOtherLens 画面

User [ # ] 1  
 ◀ ToOtherLens ▶  
 Connect: y/n

### 1 (Set) キーを押す

User 画面に切り替わります。

### 2 (下向き) キーを 6 回押す

[ToOtherLens] に下線が付きます。

### 3 (Set) キーを押す

ToOtherLens 画面に切り替わります。

### 4 (下向き) キーを押す

[Connect] に下線が付き、『y』(YES)、『n』(NO) の選択が可能になります。

### 5 (左向き) キーを押し、(Set) キーを押す

注意： 手順9の(Set)キーを押すまでは、コピーをせずに操作を元に戻すことが可能です。元の画面に戻すには上キーを押してください。コピーせずに表示を消す場合には、ディスプレイスイッチを押ししてください。

次ページへ

前ページより

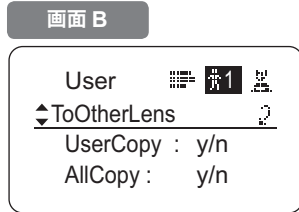

画面 B に切り替わります。

**6** (Down Arrow) キーを 2 回押す

[AllCopy] に下線が付き、『y』(YES), 『n』(NO) の選択が可能になります。

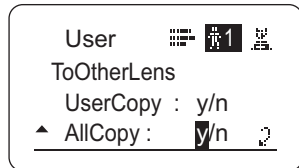

**7** (Set) キーを押す

AllCopy 画面に切り替わります。

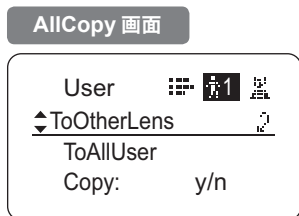

**8** (Down Arrow) キーを押す

[Copy] に下線が付き、『y』(YES), 『n』(NO) の選択が可能になります。

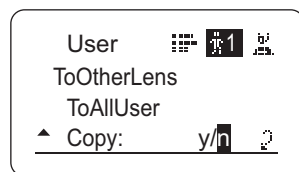

**9** (Left Arrow) キーを押し、(Set) キーを押す \*1

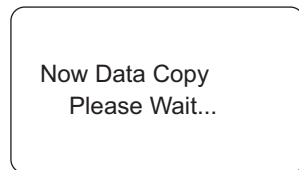

一時的に『コピー中』を表す画面表示になり、画面 A に戻ります。これでレンズ間でのコピーがされました。\*2

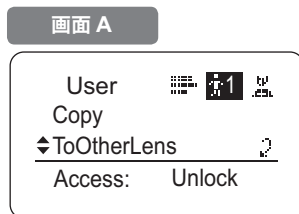

\*1: ここで Set キーを押すと、実際にコピーが開始されます。一度開始すると、コピー先レンズのデータは元データには戻せません。ご注意ください。

\*2: コピー中に、コピー元レンズ・コピー先レンズともに、操作スイッチを操作したり、ディスプレイスイッチを押したりすると、コピーが正常に行われない可能性があります。操作は行わないでください。

注意: コピー操作が正常に行われない場合、エラーメッセージが表示されます。対処方法については、「(3) エラー表示が出た場合」をご参照ください。

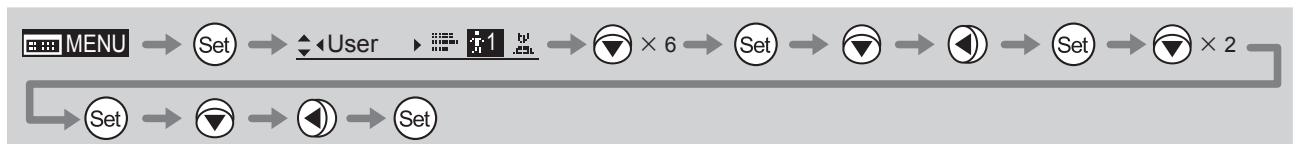

## (3) エラー表示が出た場合

レンズ間でのコピー操作が正常に行われえない場合、以下を参照してください。

エラー画面	確認してください	エラー原因	対処方法
<div style="border: 1px solid black; padding: 5px; text-align: center;"> <b>Lens Connect Error!!</b> </div>	専用ケーブル（20P-20P）が接続されていますか？	専用ケーブル（20P-20P）で接続されていないとレンズ間でのデータコピーは行えません。	専用ケーブル（20P-20P）をコピー元レンズとコピー先レンズにしっかりと接続し、コピーを最初からやり直してください。
	コピー先レンズの電源は投入されていますか？	コピー元レンズとコピー先レンズともに電源が入っていないとレンズ間でのデータコピーは行えません。	コピー元レンズ・コピー先レンズともに電源を入れ、コピーを最初からやり直してください。
	コピー先レンズのドライブユニットのモデルは同じですか？	世代が異なるドライブユニットのレンズ間でのデータコピーは行えません。	コピー可能なドライブユニットのモデルに関しましては、キヤノンまたは販売会社にお問い合わせください。
<div style="border: 1px solid black; padding: 5px; text-align: center;"> <b>Copy Error!!</b> </div>	専用ケーブル（20P-20P）が接続されていますか？	コピー中に断線した場合または、コピー先レンズの電源が低下およびOFFになった場合、左記の画面が表示されます。この場合、データのコピーは途中で止まってしまっており、正常にコピーされていません。	コピー元レンズ・コピー先レンズともにレンズの電源が投入され、専用ケーブルがしっかりと接続されていることを確認してください。ディスプレイスイッチを押し、 <b>画面A</b> に戻し、コピーを最初からやり直してください。
	コピー元レンズ・コピー先レンズともにレンズの電源は投入されていますか？		



## ロックモードを設定する

設定した機能が容易に変更されないようにするため、特定の機能にロックモードを設定できます。ロックモード設定はユーザーに関係なく、一度設定すると全ユーザーに適用されます。

アナログモード時のロックについては、『5. アナログモードで操作する』をご覧ください。

### Unlock 状態

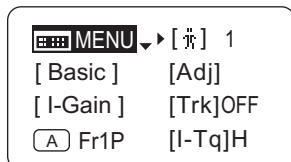

### Lock 状態

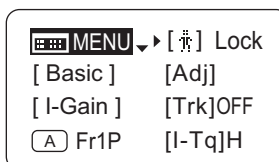

### ※ (注)

User No. の表示部分に 0 から 9 の数字がある場合は、Unlock 状態を示します。

User No. の表示部分に Lock の文字がある場合は、Lock 状態を示します。

### ※ (注)

Lock 状態では下記項目の設定のみが可能で、それ以外の設定はできなくなります。

- プリセットデータ (ShtShot 位置、FramePreset 位置、PresetSpeed) の設定
- ZoomTrack の位置および ON/OFF 設定
- AutolrisGain 設定
- エンコーダー出力設定
- カメラフォロワー電圧調整

## (1) Lock 操作

### Top 初期画面

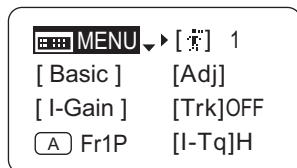

### User 画面

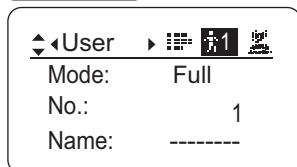

### 1 (Set) キーを押す

User 画面に切り替わります。

### 2 (方向キー) キーを 7 回押す

前回設定値、またはデフォルト値が反転表示になります。

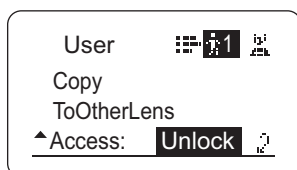

### 3 (Set) キーを押す

前ページより

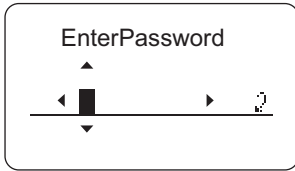

**4** パスワードを入力し、(Set) キーを押す

パスワード文字入力

上下キーで文字を探し、桁の移動および修正をするときは左右キーで行ってください。  
パスワード入力完了までは、絶対に Set キーを押さないでください。

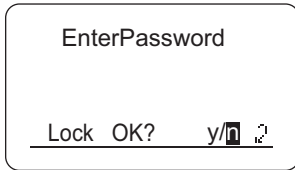

**5** (Left Arrow) キーを押し、(Set) キーを押す

Lock が設定されました。

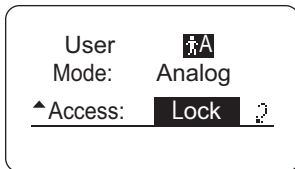

※ (注)

パスワードについて

本機種には、パスワードを特別に設けておりません。毎回 Lock 操作を行う際に、設定したパスワードが Unlock 操作時のパスワードとなります。したがって、パスワードは毎回メモを取っておくなどしてください。パスワードを忘れた場合は、キヤノン、または販売代理店にお問い合わせください。パスワードは未入力から最大 8 桁まで入力できます。

パスワード入力可能文字

選択項目	(D) _ - ABCDEFGHIJKLMNOPQRSTUVWXYZabcdefghijklmnopqrstuvwxyz0123456789
文字数	最大 8 文字まで

(D) : デフォルト値  
\_ : スペース

選択項目	(D) Unlock	Lock
------	------------	------

(D) : デフォルト値



## (2) Unlock 操作

Unlock 操作は 2 通りの方法があります。

### (Unlock 操作 1)

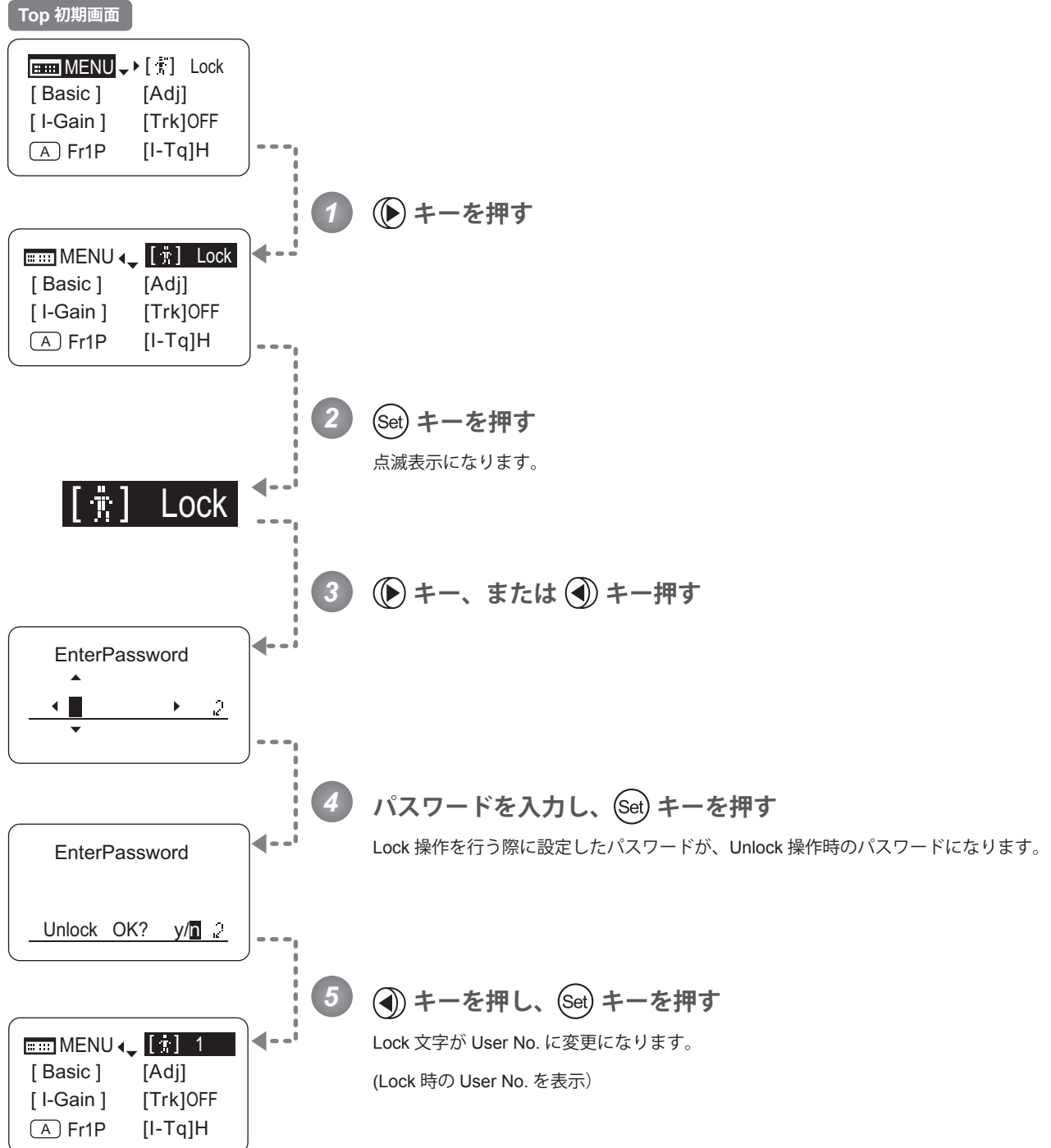

選択項目	(D) Unlock	Lock
------	------------	------

(D) : デフォルト値

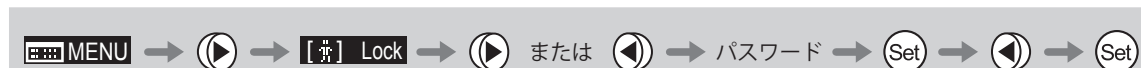

(Unlock 操作 2)

Top 初期画面

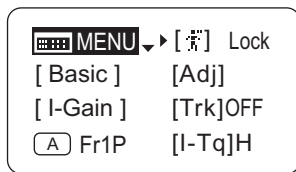

User 画面

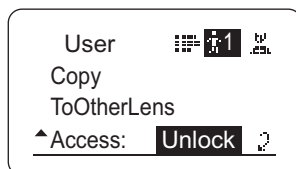
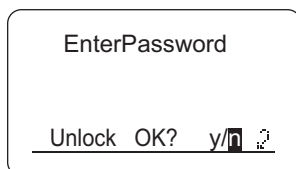
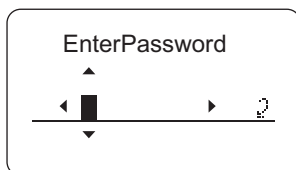
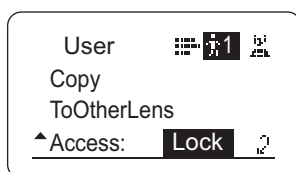
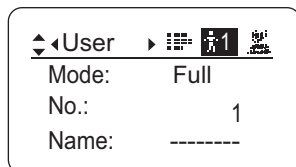

1 (Set) キーを押す  
User 画面に切り替わります。

2 (Down Arrow) キーを 7 回押す

3 (Set) キーを押す

4 パスワードを入力し、(Set) キーを押す  
Lock 操作を行う際に設定したパスワードが、Unlock 操作時のパスワードになります。

5 (Left Arrow) キーを押し、(Set) キーを押す  
Unlock が設定されました。



## 4.2.2 Switch 画面で設定する

Switch 画面では下記項目が設定できます。

- AUX スイッチに機能を割り付ける [Top](#)
- AUX1 スイッチに機能を割り付ける [Top](#)
- AUX2 スイッチに機能を割り付ける [Top](#)
- VTR スイッチに機能を割り付ける [Top](#)
- RET スイッチに機能を割り付ける [Top](#)
- アイリス A/M スイッチを設定する [Top](#)
- シーソーに機能を割り付ける [Top](#)

[Top](#) は、[Top 画面](#)でも設定変更可能項目

## AUX スイッチに機能を割り付ける Top

AUX スイッチに、機能を割り付けることができます。

### 重要

操作を行う前に、あらかじめ設定を行いたいユーザーに切り替えておいてください。

(ユーザー切替え方法は、『4.1.3 ユーザーを切り替える』または『4.2.1 User 画面で設定する / ユーザーを切り替える』をご参照ください。)

#### Top 初期画面

MENU ▾ ▶ [ 菜 ] 1  
 [ Basic ] [Adj]  
 [ I-Gain ] [Trk]OFF  
 (A) Fr1P [I-Tq]H

#### Switch 画面

Switch ▶ 1 [ 菜 ] 菜  
 (A) AUX: Fr1P  
 (A1) AUX1: Shtl  
 (A2) AUX2: Fr1P

Switch ▶ 1 [ 菜 ] 菜  
 (A) AUX: Fr1P  
 (A1) AUX1: Shtl  
 (A2) AUX2: Fr1P

Switch ▶ 1 [ 菜 ] 菜  
 (A) AUX: VTR  
 (A1) AUX1: Shtl  
 (A2) AUX2: Fr1P

**1** (Set) キーを押し、(▶) キーを押し

Switch 画面に切り替わります。

**2** (▼) キーを押し

[AUX] に下線が付きます。  
 前回設定機能もしくは、デフォルト機能が反転表示になります。

**3** (▶) キー、または (◀) キーを押し

変更したい任意の機能まで右キー、または左キーを押します。

選択項目	(D) Fr1P	Fr1F	Fr2P	Fr2F	Sped	Shtl	NON	VTR	RET
機能	Framing Preset1 スイッチ (設定速度)	Framing Preset1 スイッチ (最高速度)	Framing Preset2 スイッチ (設定速度)	Framing Preset2 スイッチ (最高速度)	Speed Preset スイッチ	シャトルショット スイッチ	機能なし	VTRスイッチ	RETスイッチ

(D)：デフォルト値



## AUX1 スイッチに機能を割り付ける Top

ズームデマンドの AUX1 スイッチに、機能を割り付けることができます。

### 重要

操作を行う前に、あらかじめ設定を行いたいユーザーに切り替えておいてください。  
(ユーザー切替え方法は、『4.1.3 ユーザーを切り替える』または『4.2.1 User 画面で設定する / ユーザーを切り替える』  
をご参照ください。)

#### Top 初期画面

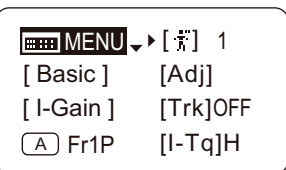

#### Switch 画面

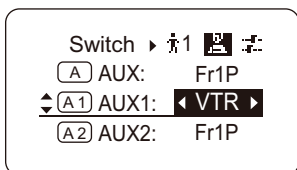
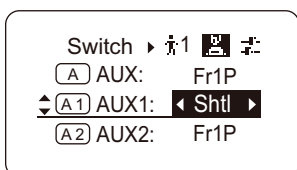
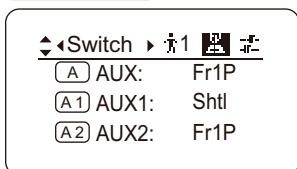

#### 1 (Set) キーを押し、(▶) キーを押す

Switch 画面に切り替わります。

#### 2 (▼) キーを 2 回押す

[AUX1] に下線が付きます。  
前回設定機能もしくは、デフォルト機能が反転表示になります。

#### 3 (▶) キー、または (◀) キーを押す

変更したい任意の機能まで右キー、または左キーを押します。

選択項目	Fr1P	Fr1F	Fr2P	Fr2F	Sped	<sup>(D)</sup> Shtl	NON	VTR	RET
機能	Framing Preset1 スイッチ (設定速度)	Framing Preset1 スイッチ (最高速度)	Framing Preset2 スイッチ (設定速度)	Framing Preset2 スイッチ (最高速度)	Speed Preset スイッチ	シャトルショット スイッチ	機能なし	VTR スイッチ	RET スイッチ

(D)：デフォルト値



## AUX2 スイッチに機能を割り付ける Top

ズームデマンドの AUX2 スイッチに、機能を割り付けることができます。

### 重要

操作を行う前に、あらかじめ設定を行いたいユーザーに切り替えておいてください。

(ユーザー切替え方法は、『4.1.3 ユーザーを切り替える』または『4.2.1 User 画面で設定する / ユーザーを切り替える』をご参照ください。)

#### Top 初期画面

MENU → [ 菜 ] 1  
 [ Basic ] [Adj]  
 [ I-Gain ] [Trk]OFF  
 (A) Fr1P [I-Tq]H

#### Switch 画面

Switch ▶ 1 [ 菜 ]  
 (A) AUX: Fr1P  
 (A1) AUX1: Shtl  
 (A2) AUX2: Fr1P

**1** (Set) キーを押し、(▶) キーを押し

Switch 画面に切り替わります。

**2** (▼) キーを 3 回押し

[AUX2] に下線が付きます。  
 前回設定機能もしくは、デフォルト機能が反転表示になります。

**3** (▶) キー、または (◀) キーを押し

変更したい任意の機能まで右キー、または左キーを押します。

Switch ▶ 1 [ 菜 ]  
 (A1) AUX1: Shtl  
 (A2) AUX2: ◀ Fr1P ▶  
 (V) VTR: VTR

Switch ▶ 1 [ 菜 ]  
 (A1) AUX1: Shtl  
 (A2) AUX2: ◀ Sped ▶  
 (V) VTR: VTR

選択項目	(D) Fr1P	Fr1F	Fr2P	Fr2F	Sped	Shtl	NON	VTR	RET
機能	Framing Preset1 スイッチ (設定速度)	Framing Preset1 スイッチ (最高速度)	Framing Preset2 スイッチ (設定速度)	Framing Preset2 スイッチ (最高速度)	Speed Preset スイッチ	シャトルショット スイッチ	機能なし	VTR スイッチ	RET スイッチ

(D)：デフォルト値

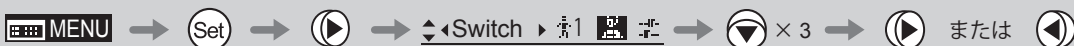



## VTR スイッチに機能を割り付ける Top

VTR スイッチに、機能を割り付けることができます。

### 重要

操作を行う前に、あらかじめ設定を行いたいユーザーに切り替えておいてください。  
(ユーザー切替え方法は、『4.1.3 ユーザーを切り替える』または『4.2.1 User 画面で設定する / ユーザーを切り替える』をご参照ください。)

#### Top 初期画面

MENU ▾ [ 1 ]  
[ Basic ] [ Adj ]  
[ I-Gain ] [ Trk ] OFF  
[ A ] Fr1P [ I-Tq ] H

#### Switch 画面

Switch ▾ 1 [ 1 ]  
[ A ] AUX: Fr1P  
[ A1 ] AUX1: Shtl  
[ A2 ] AUX2: Fr1P

Switch 1 [ 1 ] (D)  
[ A2 ] AUX2: Fr1P  
[ V ] VTR: [ VTR ]  
[ R ] RET: RET

Switch 1 [ 1 ] (D)  
[ A2 ] AUX2: Fr1P  
[ V ] VTR: [ RET ]  
[ R ] RET: RET

### 1 (Set) キーを押し、(▶) キーを押し

Switch 画面に切り替わります。

### 2 (▼) キーを 4 回押す

[VTR] に下線が付きます。  
前回設定機能、もしくはデフォルト機能が反転表示になります。

### 3 (▶) キー、または (◀) キーを押し

変更したい任意の機能まで右キー、または左キーを押します。

選択項目	Fr1P	Fr1F	Fr2P	Fr2F	Sped	Shtl	<sup>(D)</sup> VTR	RET
機能	Framing Preset1 スイッチ (設定速度)	Framing Preset1 スイッチ (最高速度)	Framing Preset2 スイッチ (設定速度)	Framing Preset2 スイッチ (最高速度)	Speed Preset スイッチ	シャトルショット スイッチ	VTR スイッチ	RET スイッチ

(D) : デフォルト値

MENU → (Set) → (▶) → Switch ▾ 1 [ 1 ] → (▼) × 4 → (▶) または (◀)

## RET スイッチに機能を割り付ける Top

RET スイッチに、機能を割り付けることができます。

### 重要

操作を行う前に、あらかじめ設定を行いたいユーザーに切り替えておいてください。

(ユーザー切替え方法は、『4.1.3 ユーザーを切り替える』または『4.2.1 User 画面で設定する / ユーザーを切り替える』をご参照ください。)

#### Top 初期画面

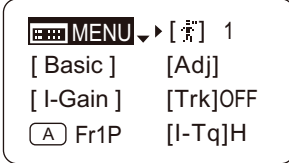

#### Switch 画面

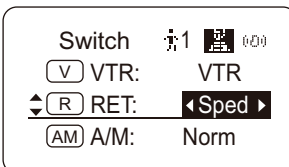
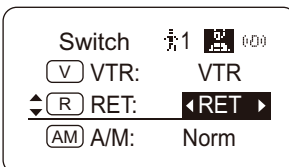
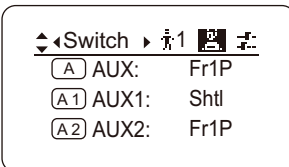

**1** Set キーを押し、▶ キーを押す

Switch 画面に切り替わります。

**2** ▼ キーを 5 回押す

[RET] に下線が付きます。  
前回設定機能もしくは、デフォルト機能が反転表示になります。

**3** ▶ キー、または ◀ キーを押す

変更したい任意の機能まで右キー、または左キーを押します。

選択項目	Fr1P	Fr1F	Fr2P	Fr2F	Sped	Shtl	VTR	<sup>(D)</sup> RET
機能	Framing Preset1 スイッチ (設定速度)	Framing Preset1 スイッチ (最高速度)	Framing Preset2 スイッチ (設定速度)	Framing Preset2 スイッチ (最高速度)	Speed Preset スイッチ	シャトルショット スイッチ	VTR スイッチ	RET スイッチ

(D) : デフォルト値



## アイリス A/M スイッチを設定する Top

アイリス A/M スイッチに、機能を割り付けることができます。

### 重要

操作を行う前に、あらかじめ設定を行いたいユーザーに切り替えておいてください。  
 (ユーザー切替え方法は、『4.1.3 ユーザーを切り替える』または『4.2.1 User 画面で設定する / ユーザーを切り替える』  
 をご参照ください。)

#### Top 初期画面

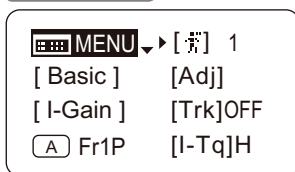

#### Switch 画面

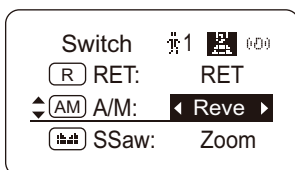
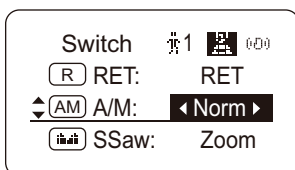
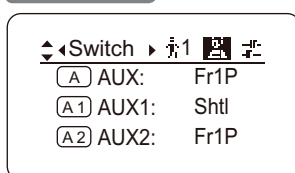

### 1 (Set) キーを押し、(▶) キーを押す

Switch 画面に切り替わります。

### 2 (▼) キーを 6 回押す

[A/M] に下線が付きます。  
 前回設定機能、もしくはデフォルト機能が反転表示になります。

### 3 (▶) キー、または (◀) キーを押す

変更したい任意の機能まで右キー、または左キーを押します。

選択項目	<sup>(D)</sup> Norm	Reve	Auto	Manu
機能	標準動作 A : Auto / M : Manual	逆転動作 A : Manual / M : Auto	Auto Only A : Auto / M : Auto	Manual Only A : Manual / M : Manual

(D) : デフォルト値



## シーソーに機能を割り付ける Top

ズームシーソースイッチに、『Zoom』または『Iris』操作機能を割り付けることができます。

### 重要

操作を行う前に、あらかじめ設定を行いたいユーザーに切り替えておいてください。

(ユーザー切替え方法は、『4.1.3 ユーザーを切り替える』または『4.2.1 User 画面で設定する / ユーザーを切り替える』をご参照ください。)

#### Top 初期画面

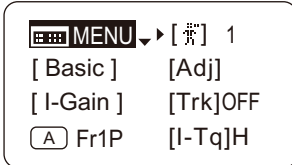

#### Switch 画面

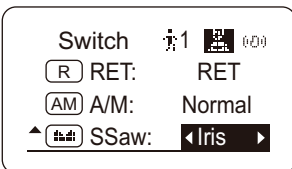
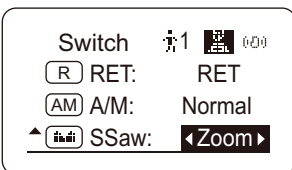
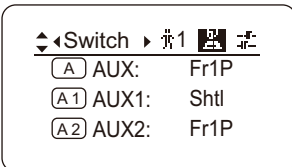

**1** (Set) キーを押し、(▶) キーを押し

Switch 画面に切り替わります。

**2** (▼) キーを 7 回押し

[SSaw] に下線が付きます。  
前回設定機能もしくは、デフォルト機能が反転表示になります。

**3** (▶) キー、または (◀) キーを押し

変更したい任意の機能まで右キー、または左キーを押します。

注意： アイリス機能を割り付けた場合の注意事項

1. シーソーでのズーム操作は行えません。
2. アイリスをロッカースイッチで操作するには、アイリスモードが MANUAL になっていることが必要です。  
AUTO / REMOTE モード時には操作できません。
3. TELE 側を押し込むと、OPEN 側に動作します。また、WIDE 側を押し込むと、CLOSE 側に動作します。
4. ズームスピード調整機能は有効になり、アイリスの最大スピードを変えられます。(『4.2.5 Zoom 画面で設定する / ズームスピード調整ボリューム最大値を設定する』参照)

選択項目	(D) Zoom	Iris
機能	Zoom 操作	Iris 操作

(D)：デフォルト値



## 4.2.3 Preset 画面で設定する

Preset 画面では下記項目が設定できます。

Frame Preset1 の制御対象を切り替える

Frame Preset2 の制御対象を切り替える

プリセットモード時のズームスピードを設定する

各プリセットのズーム立上がり特性を設定する

各プリセットのズーム止まり際特性を設定する

## Frame Preset1 の制御対象を切り替える

フレームプリセット 1 の制御対象を切り替えることができます。

- Zoom : ズームがメモリ位置へ移動
- Focus : フォーカスがメモリ位置へ移動
- Z+F : ズーム、フォーカスがメモリ位置へ移動

### 重要

操作を行う前に、あらかじめ設定を行いたいユーザーに切り替えておいてください。

(ユーザー切替え方法は、『4.1.3 ユーザーを切り替える』または『4.2.1 User 画面で設定する / ユーザーを切り替える』をご参照ください。)

#### Top 初期画面

MENU ▾ [ 1 ]  
 [ Basic ] [ Adj ]  
 [ I-Gain ] [ Trk ] OFF  
 (A) Fr1P [ I-Tq ] H

#### Preset 画面

◀▶ Preset ▶ [ 1 ] [ 2 ] [ 3 ]  
 Frame1: Zoom  
 Frame2: Zoom  
 ZSpeed: 800

#### 画面 A

Preset [ 1 ] [ 2 ] [ 3 ]  
 ◀▶ Frame1: ◀Zoom▶  
 Frame2: Zoom  
 ZSpeed: 800

#### Frame1 画面

Preset [ 1 ] [ 2 ] [ 3 ]  
 ◀▶ Frame1: ◀Focus▶  
 Frame2: Zoom  
 ZSpeed: 800

1 (Set) キーを押し、(▶) キーを 2 回押す

Preset 画面に切り替わります。

2 (▼) キーを押す

[Frame1] に下線が付きます。

前回設定値、もしくはデフォルト値が反転表示になります。

3 (▶) キー、または (◀) キーを押す

選択項目	(D) Zoom	Focus	Z+F
機能	ズーム動作制御	フォーカス動作制御	ズーム + フォーカス動作制御

(D): デフォルト値

MENU → (Set) → (▶) × 2 → ◀▶ Preset ▶ [ 1 ] [ 2 ] [ 3 ] → (▼) → (▶) または (◀)

## Frame Preset2 の制御対象を切り替える

フレームプリセット 2 の制御対象を切り替えることができます。

- Zoom : ズームがメモリ位置へ移動
- Focus : フォーカスがメモリ位置へ移動
- Z+F : ズーム、フォーカスがメモリ位置へ移動

### 重要

操作を行う前に、あらかじめ設定を行いたいユーザーに切り替えておいてください。  
 (ユーザー切替え方法は、『4.1.3 ユーザーを切り替える』または『4.2.1 User 画面で設定する / ユーザーを切り替える』  
 をご参照ください。)

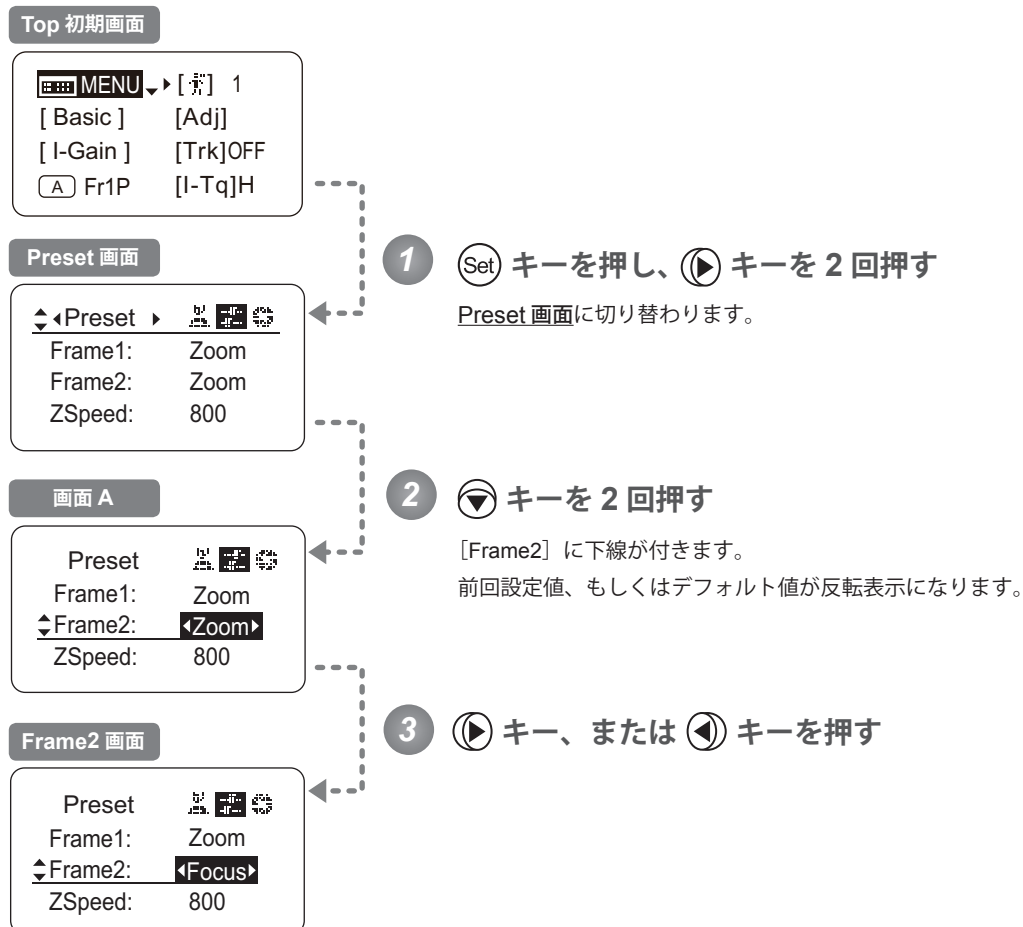

選択項目	<sup>(D)</sup> Zoom	Focus	Z+F
機能	ズーム動作制御	フォーカス動作制御	ズーム + フォーカス動作制御

(D) : デフォルト値



## プリセットモード時のズームスピードを設定する

任意の位置から記憶ポジションまでのズームスピードを、設定することができます。

変更方法には、Memo スイッチによる変更方法（レンズ取扱説明書参照）と、ディスプレイ操作による変更方法とがあります。

2つの方法はどちらも有効ですが、最後に実施した設定が優先されます。

### 重要

操作を行う前に、あらかじめ設定を行いたいユーザーに切り替えておいてください。

（ユーザー切替え方法は、『4.1.3 ユーザーを切り替える』または『4.2.1 User 画面で設定する / ユーザーを切り替える』をご参照ください。）

#### Top 初期画面

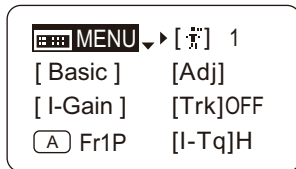

注意： 設定した値は、Fr1P, Fr2P の両方に同じ値が適用されます。

#### Preset 画面

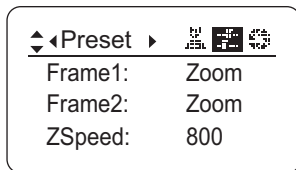

1 (Set) キーを押し、(▶) キーを 2 回押す

Preset 画面に切り替わります。

2 (▼) キーを 3 回押す

[ZSpeed] に下線が付きます。

前回設定値、もしくはデフォルト値が反転表示になります。

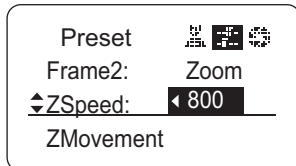

3 (▶) キー、または (◀) キーを押す

変更したい任意の数値まで右キー、または左キーを押します。

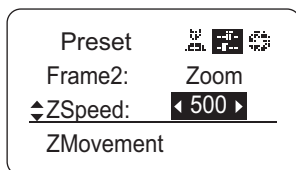

選択項目	1	~	(D) 800
機能	最低速		最高速

(D)：デフォルト値

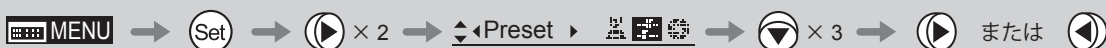



## 各プリセットのズーム立上り特性を設定する

プリセット操作を行ったときのズーム立上がり特性を、設定することができます。

### Top 初期画面

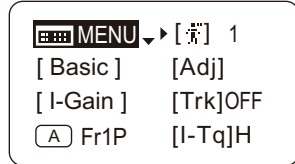

### Preset 画面

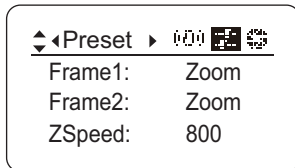

### 画面 A

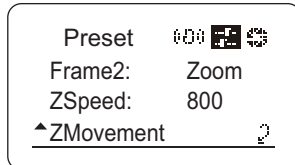

### ZMovement 画面

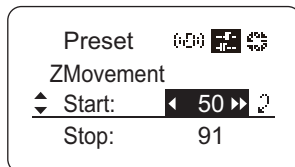
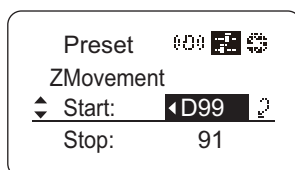
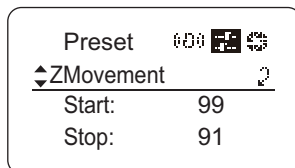

## 重要

操作を行う前に、あらかじめ設定を行いたいユーザーに切り替えておいてください。  
(ユーザー切替え方法は、『4.1.3 ユーザーを切り替える』または『4.2.1 User 画面で設定する / ユーザーを切り替える』をご参照ください。)

### 1 (Set) キーを押し、(▶) キーを 2 回押す

Preset 画面に切り替わります。

### 2 (◂) キーを 4 回押す

[ZMovement] に下線が付きます。

### 3 (Set) キーを押し

ZMovement 画面に切り替わります。

### 4 (◂) キーを押し

[Start] に下線が付きます。  
前回設定値、もしくはデフォルト値が反転表示になります。

### 5 (▶) キー、または (◂) キーを押す

変更したい任意の数値まで右キー、または左キーを押します。

### 6 (Set) キーを押し

画面 A に戻ります。

選択項目	00	~	(D) 99
機能	ゆっくり立上がる		急に立上がる

(D) : デフォルト値



## 各プリセットのズーム止まり際特性を設定する

プリセット操作を行ったときのズーム止まり際特性を、設定することができます。

### Top 初期画面

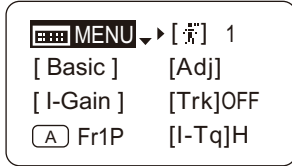

### Preset 画面

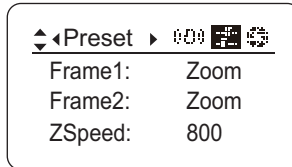

### 画面 A

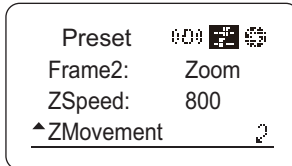

### ZMovement 画面

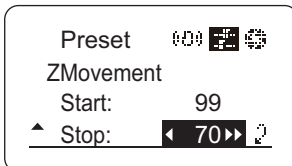
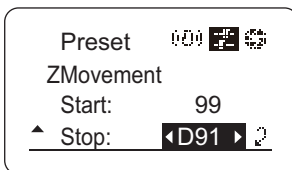
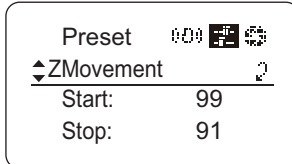

## 重要

操作を行う前に、あらかじめ設定を行いたいユーザーに切り替えておいてください。  
(ユーザー切替え方法は、『4.1.3 ユーザーを切り替える』または『4.2.1 User 画面で設定する / ユーザーを切り替える』をご参照ください。)

- 1 (Set) キーを押し、(▶) キーを 2 回押す

Preset 画面に切り替わります。

- 2 (◀) キーを 4 回押す

[ZMovement] に下線が付きます。

- 3 (Set) キーを押し

ZMovement 画面に切り替わります。

- 4 (◀) キーを 2 回押す

[Stop] に下線が付きます。

前回設定値、もしくはデフォルト値が反転表示になります。

- 5 (▶) キー、または (◀) キーを押す

変更したい任意の数値まで右キー、または左キーを押します。

- 6 (Set) キーを押す

画面 A に戻ります。

選択項目	00	~	99
機能	ゆっくり止まる		急に止まる

デフォルト値：91



## 4.2.4 Iris 画面で設定する

Iris 画面では下記項目が設定できます。

アイリスゲインを設定する

(1) オートアイリスゲインを設定する

Top

(2) リモートアイリスゲインを設定する

Top

アイリストルクを設定する

Top

アイリス補正の ON/OFF を切り替える

アイリスクローズ検出の ON/OFF を切り替える

フォーカスデマンドによるアイリス操作の ON/OFF を切り替える

**Top** は、Top 画面でも設定変更可能項目

## アイリスゲインを設定する

### (1) オートアイリスゲインを設定する Top

出荷時には適正に設定されていますが、設定を変更することができます。

変更方法には、オートアイリスゲイン調整トリマーによる変更方法（レンズ取扱説明書参照）と、ディスプレイ操作による変更方法とがあります。2つの方法はどちらも有効ですが、最後に実施した設定が優先されます。

オートアイリスゲインの設定値は、ディスプレイに表示されているユーザーに関係なく、全てのユーザーに共通で使用されます。そのため、ユーザー切替えをあらかじめ行う必要はありません。また、例外的に0ユーザーにも設定変更が反映されます。

**Top 初期画面**

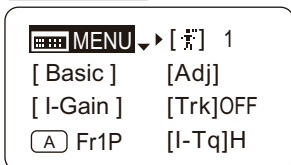

**Iris 画面**

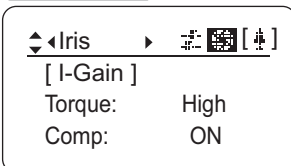

**画面 A**

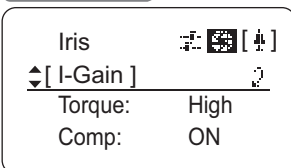

**[I-Gain] 画面**

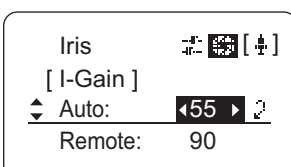
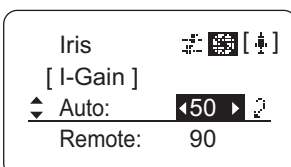
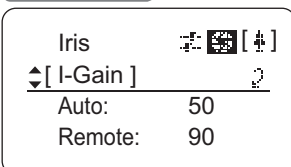

**1** Set キーを押し、▶ キーを3回押す

Iris 画面に切り替わります。

**2** ▼ キーを押す

[I-Gain] に下線が付きます。

**3** Set キーを押す

[I-Gain] 画面に切り替わります。

**4** ▼ キーを押す

[Auto] に下線が付きます。  
前回設定値、もしくはデフォルト値が反転表示になります。

**5** ▶ キー、または ◀ キーを押す

変更したい任意の機能まで右キー、または左キーを押します。

**6** Set キーを押す

画面 A に戻ります。

注意： アイリスの動作を確認しながらゲイン調整を行う際は、

- ドライブユニットの A/M スイッチの設定が [Auto] モードになっていることを確認します。
- カメラのアイリスモードを [Auto] にします。

注意： レンズ本体のアイリスリングを見て、ハンチングがおこなない範囲でゲインが最高になるように設定してください。

注意： アイリスゲインの設定値は、4.2.1に記載の「リセットする」を行ってもリセットされません。そのため、一度変更すると、工場出荷値を参照することができなくなります。必要な場合にはどこかにメモしておくことをお勧めします。

選択項目	01	～	99
機能	ゲイン最小		ゲイン最大

デフォルト値：工場出荷値により異なりますが、アイリスゲイン調整トリマーでの設定値となります。



## (2) リモートアイリスゲインを設定する Top

出荷時には適正に設定されていますが、設定変更することができます。

リモートアイリスゲインの設定値は、ディスプレイに表示されているユーザーに関係なく、全てのユーザーに共通で使用されます。そのため、ユーザー切替えをあらかじめ行う必要はありません。また、例外的に0ユーザーにも設定変更が反映されます。

### Top 初期画面

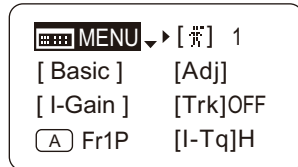

### Iris 画面

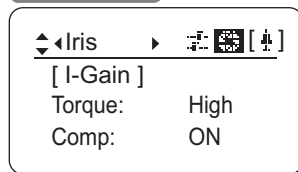

### 画面 A

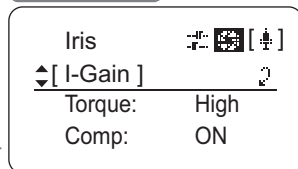

### [I-Gain] 画面

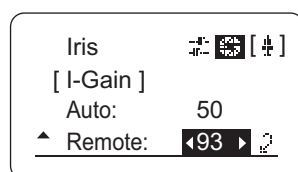
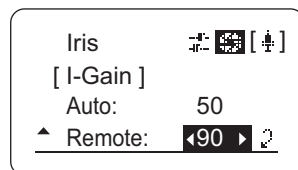
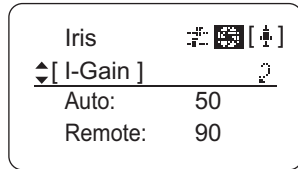

1 Set キーを押し、▶ キーを3回押す

Iris 画面に切り替わります。

2 ▼ キーを押す

[I-Gain] に下線が付きます。

3 Set キーを押す

[I-Gain] 画面に切り替わります。

4 ▼ キーを2回押す

[Remote] に下線が付きます。

前回設定値、もしくはデフォルト値が反転表示になります。

5 ▶ キー、または ◀ キーを押す

変更したい任意の機能まで右キー、または左キーを押します。

6 Set キーを押す

画面 A に戻ります。

注意： アイリスの動作を確認しながらゲイン調整を行う際は、

→ ドライブユニットの A/M スイッチの設定が [Auto] モードになっていることを確認します。

→ カメラのアイリスモードを [Remote] にします。

注意： アイリスゲインの設定値は、4.2.1に記載の「リセットする」を行ってもリセットされません。そのため、一度変更すると、工場出荷値を参照することができなくなります。必要な場合にはどこかにメモしておくことをお勧めします。

選択項目	01	～	99
機能	ゲイン最小		ゲイン最大

デフォルト値：90



## アイリストルクを設定する Top

アイリスリングをマニュアル操作したときの操作力が選択できます。

### 重要

操作を行う前に、あらかじめ設定を行いたいユーザーに切り替えておいてください。

(ユーザー切替え方法は、『4.1.3 ユーザーを切り替える』または『4.2.1 User 画面で設定する / ユーザーを切り替える』をご参照ください。)

#### Top 初期画面

MENU → [ ] 1  
 [ Basic ] [Adj]  
 [ I-Gain ] [Trk]OFF  
 (A) Fr1P [I-Tq]H

#### Iris 画面

↕ Iris ↗ [ ] [ ]  
 [ I-Gain ]  
 Torque: High  
 Comp: ON

### 1 (Set) キーを押し、(▶) キーを 3 回押す

Iris 画面に切り替わります。

### 2 (▼) キーを 2 回押す

[Torque] に下線が付きます。

前回設定機能もしくは、デフォルト機能が反転表示になります。

Iris [ ] [ ]  
 [ I-Gain ]  
 ↕ Torque: High ↗  
 Comp: ON

### 3 (▶) キー、または (◀) キーを押す

右キーまたは、左キーを押し、『High』または『Low』に切り替えます。

Iris [ ] [ ]  
 [ I-Gain ]  
 ↕ Torque: Low ↗  
 Comp: ON

選択項目	<sup>(D)</sup> High	Low
機能	操作力が重い	操作力が軽い

(D) : デフォルト値



## アイリス補正の ON/OFF を切り替える

エクステンダー（2.0x）を使用すると、光量が低下します。そのため、アイリスを 2F 相当オープン側に補正する機能が設定できます。

### 重要

操作を行う前に、あらかじめ設定を行いたいユーザーに切り替えておいてください。  
 （ユーザー切替え方法は、『4.1.3 ユーザーを切り替える』または『4.2.1 User 画面で設定する / ユーザーを切り替える』をご参照ください。）

#### Top 初期画面

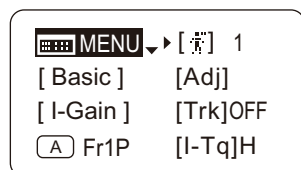

#### Iris 画面

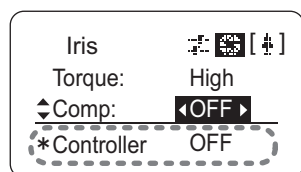
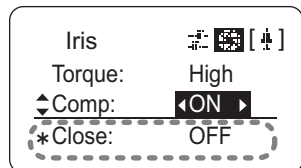
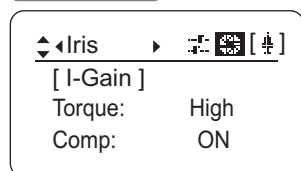

1 (Set) キーを押し、(Enter) キーを 3 回押す

Iris 画面に切り替わります。

2 (Down) キーを 3 回押す

[Comp] に下線が付きます。  
 前回設定機能、もしくはデフォルト機能が反転表示になります。

\*:『Comp』が ON 時に表示されます。

3 (Right) キー、または (Left) キーを押す

右キー、または左キーを押し、『ON』または『OFF』に切り替えます。

\*:『Comp』が OFF 時に表示されます。

注意： アイリス補正を ON に設定、エクステンダー（2.0x）のとき、アイリスは完全クローズにならない場合があります。このときは「アイリスクローズ検出の ON/OFF を切り替える」で ON に設定してください。

選択項目	(D) ON	OFF
機能	アイリス補正する	アイリス補正しない

(D)：デフォルト値

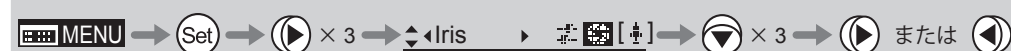

## アイスクローズ検出の ON/OFF を切り替える

アイリス補正機能が ON になっているときに、エクステンダー（2.0x）を入れると、アイリスをクローズにできない状態になります。その対策として、クローズを検出したときは、クローズさせる機能を設定できます。

### 重要

操作を行う前に、あらかじめ設定を行いたいユーザーに切り替えておいてください。

（ユーザー切替え方法は、『4.1.3 ユーザーを切り替える』または『4.2.1 User 画面で設定する / ユーザーを切り替える』をご参照ください。）

#### Top 初期画面

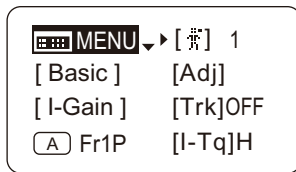

#### Iris 画面

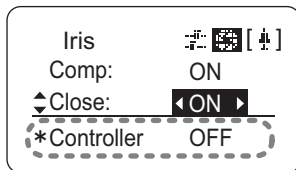
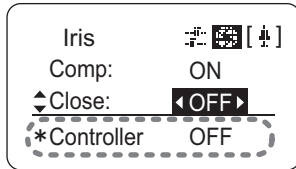
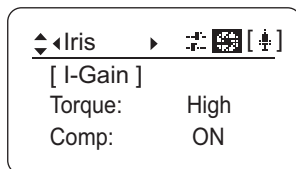

1 (Set) キーを押し、(▶) キーを 3 回押す

Iris 画面に切り替わります。

2 (▼) キーを 4 回押す

[Close] に下線が付きます。  
前回設定機能、もしくはデフォルト機能が反転表示になります。

3 (▶) キー、または (◀) キーを押す

右キー、または左キーを押し、『ON』または『OFF』に切り替えます。

注意：カメラによっては、レンズのアイリス補正とカメラからのアイリスコントロールとの相互関係で、アイリスが正常に動作できない場合があります。そのときはアイスクローズ検出機能を OFF にしてください。

\*：『Comp』が ON 時に表示されます。

注意：アイリス補正が ON 設定時に、アイスクローズ検出が有効になります。

選択項目	<sup>(D)</sup> OFF	ON
機能	クローズ検出しない	クローズ検出する

(D)：デフォルト値





## フォーカスデマンドによるアイリス操作の ON/OFF を切り替える

フォーカスデマンドによるアイリスの ON/OFF 切り替えが可能になります。

### 重要

操作を行う前に、あらかじめ設定を行いたいユーザーに切り替えておいてください。

(ユーザー切替え方法は、『4.1.3 ユーザーを切り替える』または『4.2.1 User 画面で設定する / ユーザーを切り替える』をご参照ください。)

#### Top 初期画面

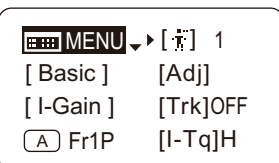

#### Iris 画面

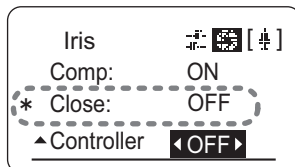
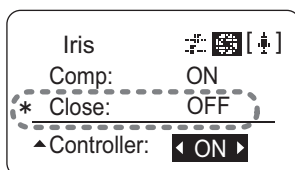
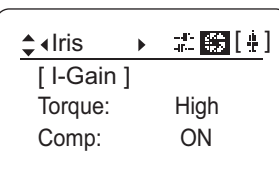

### 1 (Set) キーを押し、(▶) キーを 3 回押す

Iris 画面に切り替わります。

### 2 (◂) キーを 5 回押す

[Controller] に下線が付きます。

前回設定機能、もしくはデフォルト機能が反転表示になります。

\* : 『Comp』 が ON 時に表示されます。

### 3 (▶) キー、または (◂) キーを押す

右キー、または左キーを押し、『ON』または『OFF』に切り替えます。

選択項目	ON	<sup>(D)</sup> OFF
機能	フォーカスデマンドでアイリス操作する	フォーカスデマンドでアイリス操作しない

(D) : デフォルト値



## 4.2.5 Zoom 画面で設定する

Zoom 画面では下記項目が設定できます。

ズームトラックの ON/OFF を切り替える

Top

ズームサーボの立上がり特性を設定する

ズームサーボの止まり際特性を設定する

ズームメカ端部止まり特性を設定する

シーソーのカーブ特性を設定する

Top

アナログデマンドのカーブ特性を設定する

Top

ズームスピード調整ボリューム最大値を設定する

ズームスピード調整ボリューム最小値を設定する

ズームデマンドからのサーボ方式を設定する

ズームスピード調整ボリュームを

デマンドに対して有効/無効に設定する

ズームデマンドの仕様を設定する

**Top** は、Top 画面でも設定変更可能項目

## ズームトラックの ON/OFF を切り替える Top

ズームトラックの ON/OFF を切り替えることができます。

### 重要

操作を行う前に、あらかじめ設定を行いたいユーザーに切り替えておいてください。  
(ユーザー切替え方法は、『4.1.3 ユーザーを切り替える』または『4.2.1 User 画面で設定する / ユーザーを切り替える』をご参照ください。)

#### Top 初期画面

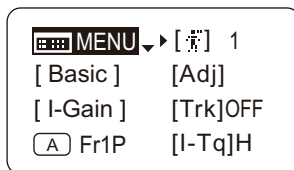

#### Zoom 画面

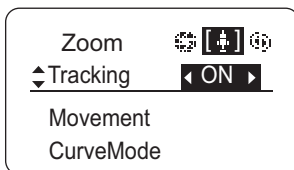
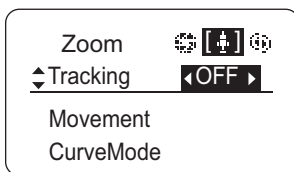
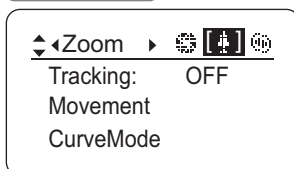

1 キーを押し、 キーを 4 回押す

Zoom 画面に切り替わります。

2 キーを押し

[Tracking] に下線が付きます。

前回設定機能、もしくはデフォルト機能が反転表示になります。

3 キー、または キーを押し

右キー、または左キーを押し、『ON』または『OFF』に切り替えます。

選択項目	<sup>(D)</sup> OFF	ON
機能	ズームトラック無効	ズームトラック有効

(D) : デフォルト値

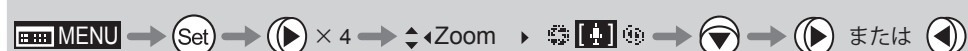

## ズームサーボの立上り特性を設定する

ズームシーソースイッチなどでズーム操作を行ったときの、ズーム動きだし時の特性を設定することができます。

### 重要

操作を行う前に、あらかじめ設定を行いたいユーザーに切り替えておいてください。

(ユーザー切替え方法は、『4.1.3 ユーザーを切り替える』または『4.2.1 User 画面で設定する / ユーザーを切り替える』をご参照ください。)

#### Top 初期画面

MENU ▾ [ 菜 ] 1  
[ Basic ] [Adj]  
[ I-Gain ] [Trk]OFF  
[A] Fr1P [I-Tq]H

#### Zoom 画面

Zoom ▾ [ 菜 ]  
Tracking: OFF  
Movement  
CurveMode

#### 画面 A

Zoom [ 菜 ]  
Tracking: OFF  
Movement 2  
CurveMode

#### Movement 画面

Zoom [ 菜 ]  
Movement  
Start: 99  
Stop: 91

Zoom [ 菜 ]  
Movement  
Start: D99  
Stop: 91

Zoom [ 菜 ]  
Movement  
Start: 97  
Stop: 91

1 (Set) キーを押し、(▶) キーを 4 回押す

Zoom 画面に切り替わります。

2 (▼) キーを 2 回押す

[Movement] に下線が付きます。

3 (Set) キーを押す

Movement 画面に切り替わります。

4 (▼) キーを押す

[Start] に下線が付きます。

前回設定値、もしくはデフォルト値が反転表示になります。

5 (▶) キー、または (◀) キーを押す

変更したい任意の機能まで右キー、または左キーを押します。

6 (Set) キーを押す

画面 A に戻ります。

選択項目	00	~	<sup>(D)</sup> 99
機能	ゆっくり立上がる		急に立上がる

(D) : デフォルト値

MENU → (Set) → (▶) × 4 → Zoom ▾ [ 菜 ] → (▼) × 2 → (Set) → (▼) → (▶) または (◀) → (Set)

## ズームサーボの止まり際特性を設定する

ズームシーソースイッチなどでズーム操作を行い、ズーム操作を停止したときの止まり際特性を設定することができます。

### 重要

操作を行う前に、あらかじめ設定を行いたいユーザーに切り替えておいてください。  
(ユーザー切替え方法は、『4.1.3 ユーザーを切り替える』または『4.2.1 User 画面で設定する / ユーザーを切り替える』をご参照ください。)

#### Top 初期画面

MENU ▾ [F1] 1  
[ Basic ] [Adj]  
[ I-Gain ] [Trk]OFF  
[A] Fr1P [I-Tq]H

#### Zoom 画面

Zoom ▾ [I] [H] [R]  
Tracking: OFF  
Movement  
CurveMode

#### 画面 A

Zoom [I] [H] [R]  
Tracking: OFF  
Movement [I] [H] [R]  
CurveMode

#### Movement 画面

Zoom [I] [H] [R]  
Movement [I] [H] [R]  
Start: 99  
Stop: 91

Zoom [I] [H] [R]  
Movement [I] [H] [R]  
Stop: D91 [I] [H] [R]  
End: 99

Zoom [I] [H] [R]  
Movement [I] [H] [R]  
Stop: 89 [I] [H] [R]  
End: 99

1 (Set) キーを押し、(▶) キーを 4 回押す

Zoom 画面に切り替わります。

2 (▼) キーを 2 回押す

[Movement] に下線が付きます。

3 (Set) キーを押す

Movement 画面に切り替わります。

4 (▼) キーを 2 回押す

[Start] に下線が付きます。

前回設定値、もしくはデフォルト値が反転表示になります。

5 (▶) キー、または (◀) キーを押す

変更したい任意の機能まで右キー、または左キーを押します。

6 (Set) キーを押す

画面 A に戻ります。

選択項目	00	~	99
機能	ゆっくり止まる		急に止まる

デフォルト値：91



## ズームメカ端部止まり際特性を設定する

ズームシーソースイッチなどでズーム操作を行ったときの、ズームメカ端部における止まり際特性を設定することができます。

### 重要

操作を行う前に、あらかじめ設定を行いたいユーザーに切り替えておいてください。  
 (ユーザー切替え方法は、『4.1.3 ユーザーを切り替える』または『4.2.1 User 画面で設定する / ユーザーを切り替える』をご参照ください。)

#### Top 初期画面

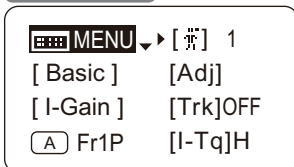

#### Zoom 画面

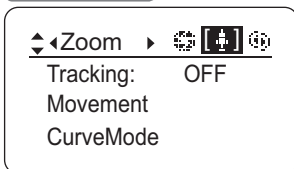

#### 画面 A

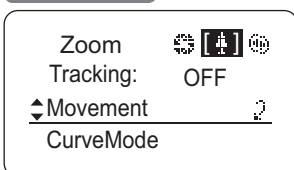

#### Movement 画面

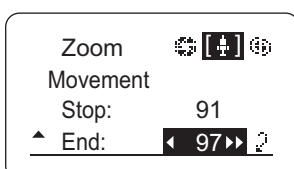
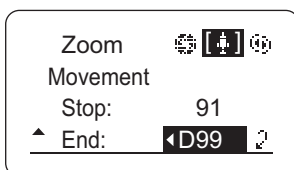
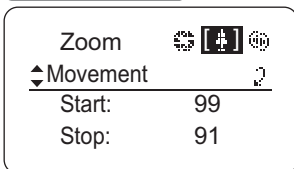

1 (Set) キーを押し、(▶) キーを 4 回押す

Zoom 画面に切り替わります。

2 (▼) キーを 2 回押す

[Movement] に下線が付きます。

3 (Set) キーを押す

Movement 画面に切り替わります。

4 (▼) キーを 3 回押す

[End] に下線が付きます。  
 前回設定値、もしくはデフォルト値が反転表示になります。

5 (▶) キー、または (◀) キーを押す

変更したい任意の機能まで右キー、または左キーを押します。

6 (Set) キーを押す

画面 A に戻ります。

選択項目	00	~	(D) 99
機能	ゆっくり止まる		急に止まる

(D) : デフォルト値



## シーソーのカーブ特性を設定する Top

ズームシーソースイッチの押込み量に対するズームスピードの特性を、可変させることができます。  
(設定する際、別画面に切り替わりますのでご注意ください。)

### 重要

操作を行う前に、あらかじめ設定を行いたいユーザーに切り替えておいてください。  
(ユーザー切替え方法は、『4.1.3 ユーザーを切り替える』または『4.2.1 User 画面で設定する / ユーザーを切り替える』をご参照ください。)

#### Top 初期画面

MENU → [ 菜 ] 1  
[ Basic ] [Adj]  
[ I-Gain ] [Trk]OFF  
[A] Fr1P [I-Tq]H

#### Zoom 画面

Zoom → [ 菜 ] [ 菜 ]  
Tracking: OFF  
Movement  
CurveMode

#### 画面 A

Zoom [ 菜 ] [ 菜 ]  
Movement  
CurveMode  
SpeedAdj

#### CurveMode 画面

Zoom [ 菜 ] [ 菜 ]  
CurveMode  
Seesaw: 5  
Demand: 5

Zoom [ 菜 ] [ 菜 ]  
CurveMode  
Seesaw: D5  
Demand: 5

Zoom [ 菜 ] [ 菜 ]  
CurveMode  
Seesaw: 7  
Demand: 5

### 1 (Set) キーを押し、(▶) キーを 4 回押す

Zoom 画面に切り替わります。

### 2 (▼) キーを 3 回押す

[CurveMode] に下線が付きます。

### 3 (Set) キーを押す

CurveMode 画面に切り替わります。

### 4 (▼) キーを押す

[Seesaw] に下線が付きます。  
前回設定値、もしくはデフォルト値が反転表示になります。

### 5 (▶) キー、または (◀) キーを押す

変更したい任意の機能まで右キー、または左キーを押します。

### 6 (Set) キーを押す

画面 A に戻ります。

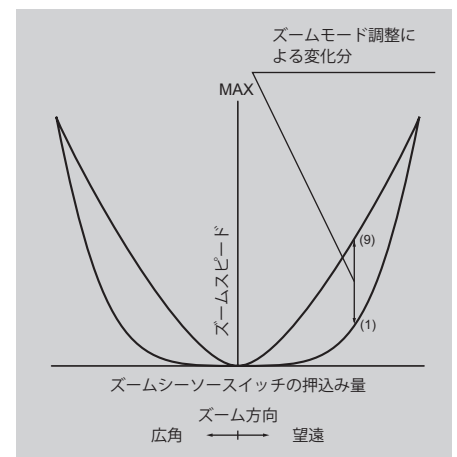

選択項目	1	2	3	4	(D) 5	6	7	8	9
------	---	---	---	---	-------	---	---	---	---

(D): デフォルト値



## アナログデマンドのカーブ特性を設定する Top

アナログデマンドの倒し込み量に対するズームスピードの特性を、可変させることができます。  
(設定する際、別画面に切り替わりますのでご注意ください。)

### 重要

操作を行う前に、あらかじめ設定を行いたいユーザーに切り替えておいてください。  
(ユーザー切替え方法は、『4.1.3 ユーザーを切り替える』または『4.2.1 User 画面で設定する / ユーザーを切り替える』をご参照ください。)

#### Top 初期画面

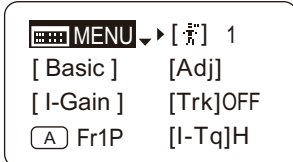

#### Zoom 画面

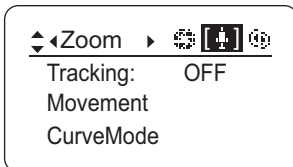

#### 画面 A

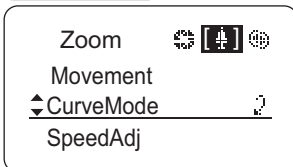

#### CurveMode 画面

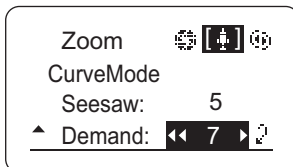
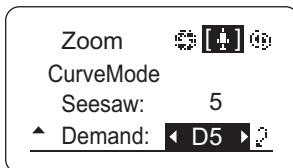
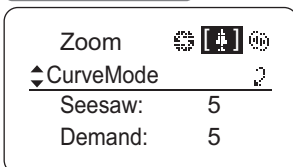

**1** Set キーを押し、▶ キーを 4 回押す

Zoom 画面に切り替わります。

**2** ▼ キーを 3 回押す

[CurveMode] に下線が付きます。

**3** Set キーを押す

CurveMode 画面に切り替わります。

**4** ▼ キーを 2 回押す

[Demand] に下線が付きます。  
前回設定値、もしくはデフォルト値が  
反転表示になります。

**5** ▶ キー、または ◀ キーを  
押す

変更したい任意の機能まで右キー、  
または左キーを押します。

**6** Set キーを押す

画面 A に戻ります。

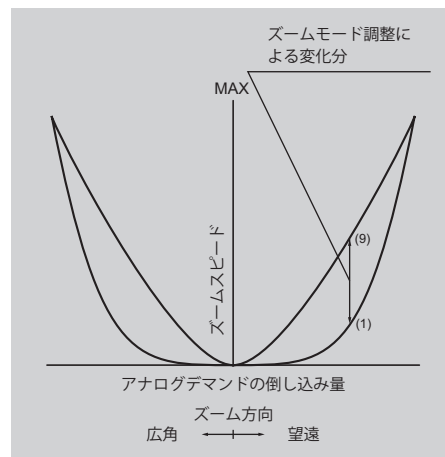

選択項目	1	2	3	4	(D) 5	6	7	8	9
------	---	---	---	---	-------	---	---	---	---

(D) : デフォルト値





## ズームスピード調整ボリューム最大値を設定する

ドライブユニットの最高ズームスピード調整ボリュームを Max にしたときの値を、設定することができます。

### 重要

操作を行う前に、あらかじめ設定を行いたいユーザーに切り替えておいてください。  
(ユーザー切替え方法は、『4.1.3 ユーザーを切り替える』または『4.2.1 User 画面で設定する / ユーザーを切り替える』をご参照ください。)

#### Top 初期画面

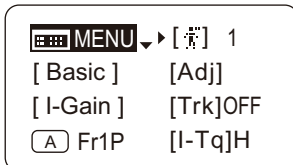

#### Zoom 画面

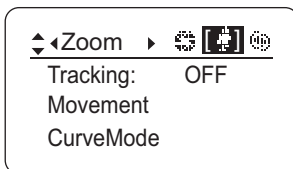

#### 画面 A

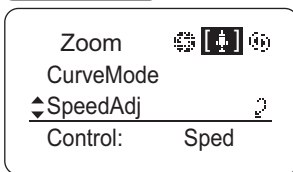

#### SpeedAdj 画面

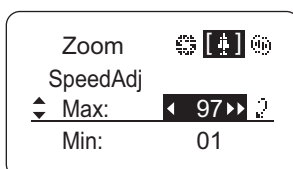
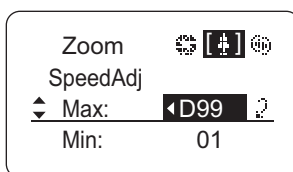
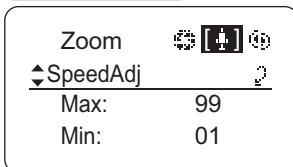

- 1 (Set) キーを押し、(Play) キーを 4 回押す

Zoom 画面に切り替わります。

- 2 (Down) キーを 4 回押す

[SpeedAdj] に下線が付きます。

- 3 (Set) キーを押し

SpeedAdj 画面に切り替わります。

- 4 (Down) キーを押し

[Max] に下線が付きます。

前回設定値、もしくはデフォルト値が反転表示になります。

- 5 (Play) キー、または (Left) キーを押し

変更したい任意の機能まで右キー、または左キーを押します。

- 6 (Set) キーを押し

画面 A に戻ります。

選択項目	Min 設定値 ~ <sup>(D)</sup> 99
------	-----------------------------

(D) : デフォルト値



## ズームスピード調整ボリューム最小値を設定する

ドライブユニットの最高スピード調整ボリュームを Min にしたときの値を、設定することができます。

### 重要

操作を行う前に、あらかじめ設定を行いたいユーザーに切り替えておいてください。

(ユーザー切替え方法は、『4.1.3 ユーザーを切り替える』または『4.2.1 User 画面で設定する / ユーザーを切り替える』をご参照ください。)

#### Top 初期画面

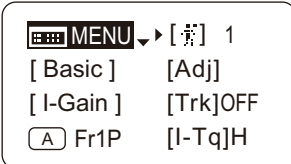

#### Zoom 画面

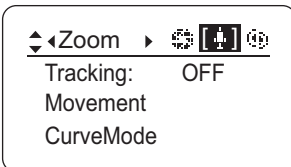

#### 画面 A

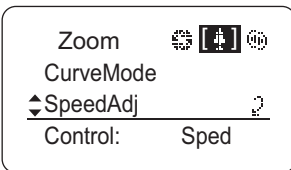

#### SpeedAdj 画面

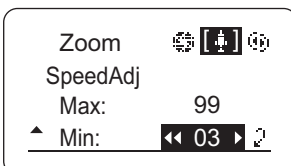
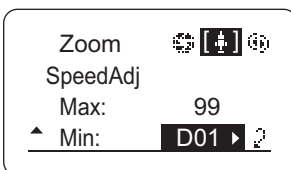
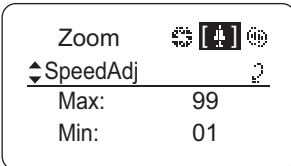

1 (Set) キーを押し、(▶) キーを 4 回押す

Zoom 画面に切り替わります。

2 (▼) キーを 4 回押す

[SpeedAdj] に下線が付きます。

3 (Set) キーを押す

SpeedAdj 画面に切り替わります。

4 (▼) キーを 2 回押す

[Min] に下線が付きます。

前回設定値、もしくはデフォルト値が反転表示になります。

5 (▶) キー、または (◀) キーを押す

変更したい任意の機能まで右キー、または左キーを押します。

6 (Set) キーを押す

画面 A に戻ります。

選択項目

(D) 01 ~ Max 設定値

(D) : デフォルト値



## ズームデマンドからのサーボ方式を設定する

ズームデマンドからのサーボ方式をスピードサーボ、またはポジションサーボのいずれかに設定できます。

### 重要

操作を行う前に、あらかじめ設定を行いたいユーザーに切り替えておいてください。

(ユーザー切替え方法は、『4.1.3 ユーザーを切り替える』または『4.2.1 User 画面で設定する / ユーザーを切り替える』をご参照ください。)

#### Top 初期画面

MENU ▾ ▶ [F1] 1  
[Basic] [Adj]  
[I-Gain] [Trk]OFF  
[A] Fr1P [I-Tq]H

#### Zoom 画面

Zoom ▶ [Zoom] [Zoom]  
Tracking: OFF  
Movement  
CurveMode

Zoom [Zoom] [Zoom]  
SpeedAdj  
Control: ◀ Sped ▶  
VR-Dem: ON

Zoom [Zoom] [Zoom]  
SpeedAdj  
Control: ◀ Posi ▶  
VR-Dem: ON

### 1 (Set) キーを押し、(Play) キーを 4 回押す

Zoom 画面に切り替わります。

### 2 (Down) キーを 5 回押す

[Control] に下線が付きます。

前回設定機能、もしくはデフォルト機能が反転表示になります。

### 3 (Play) キー、または (Left) キーを押す

右キー、または左キーを押し、『Sped』、または『Posi』を切り替えます。

注意：『Posi』を選択したときは、シーソースイッチは使用できなくなります。  
『Posi』を選択したときは、デマンドコネクタの接続は 1 系統のみです。  
通常は『Sped』を選択します。

選択項目	(D) Sped	Posi
機能	スピードサーボ	ポジションサーボ

(D)：デフォルト値

MENU → (Set) → (Play) × 4 → Zoom ▶ [Zoom] [Zoom] → (Down) × 5 → (Play) または (Left)

## ズームスピード調整ボリュームをデマンドに対して有効 / 無効に設定する

ドライブユニットの最高ズームスピード調整を、ズームデマンドに対して有効 / 無効にする設定ができます。

### 重要

操作を行う前に、あらかじめ設定を行いたいユーザーに切り替えておいてください。

(ユーザー切替え方法は、『4.1.3 ユーザーを切り替える』または『4.2.1 User 画面で設定する / ユーザーを切り替える』をご参照ください。)

#### Top 初期画面

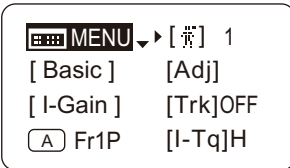

#### Zoom 画面

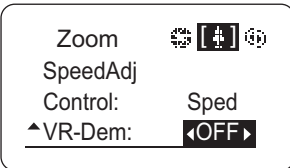
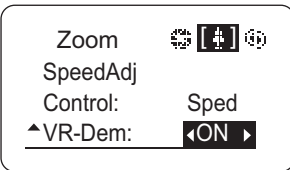
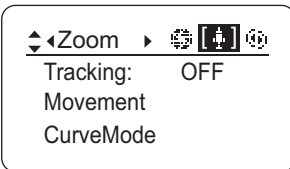

1 (Set) キーを押し、(▶) キーを 4 回押す

Zoom 画面に切り替わります。

2 (▼) キーを 6 回押す

[VR-Dem] に下線が付きます。

前回設定機能、もしくはデフォルト機能が反転表示になります。

3 (▶) キー、または (◀) キーを押す

右キー、または左キーを押し、『ON』または『OFF』に切り替えます。

選択項目	(D) ON	OFF
機能	有効	無効

(D) : デフォルト値

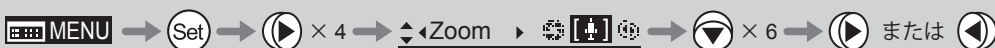

## 4.2.6 Focus 画面で設定する

---

Focus 画面では下記項目が設定できます。

フォーカスデマンドのカーブ特性を設定する

## フォーカスデマンドのカーブ特性を設定する

アナログフォーカスデマンドの操作に対して、カーブ特性を設定することができます。

注意：フォーカスデマンドにはカーブ切替えスイッチを有し、そのスイッチはFAR側を選択したときに有効になります。

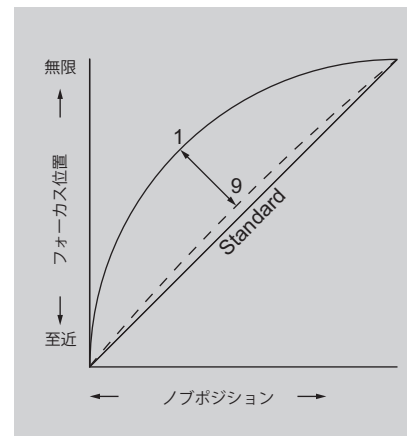
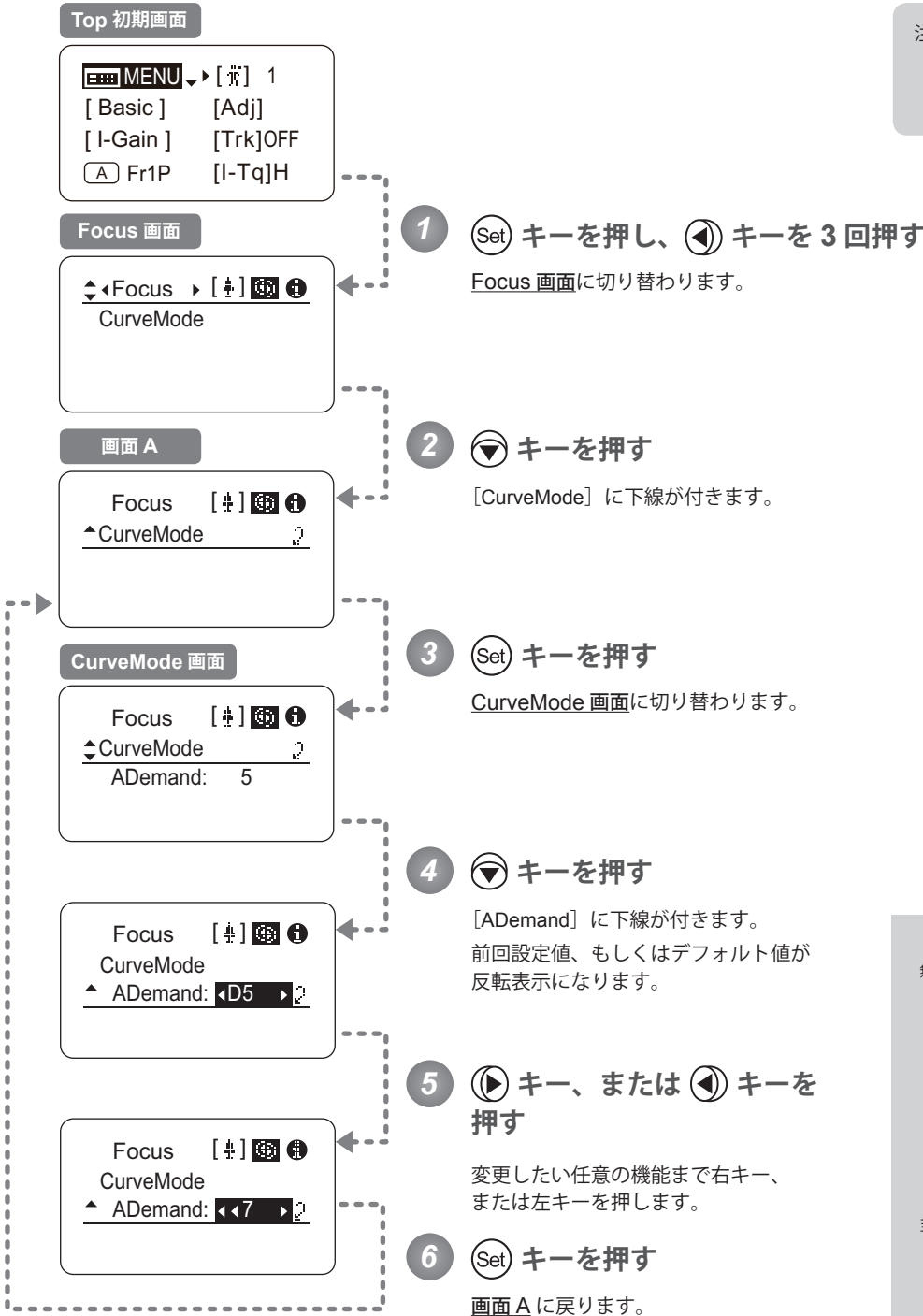

選択項目	1	~	9
機能	カーブが大きい		カーブが小さい

デフォルト値：5

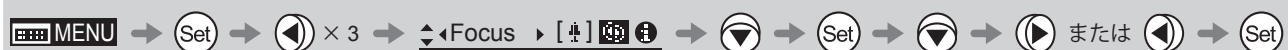

## 4.2.7 Info 画面で設定する

Info 画面では下記項目が設定できます。

シリアル No. を確認する

エンコーダー出力を設定する

カメラシリアル通信の有効 / 無効を設定する

/∞ Technology 使用時の距離単位を設定する

ドライブユニットとレンズ本体との通信状態を確認する

システムモードで設定をする (この設定はキャノンサービスマン専用となります。)

## シリアル No. を確認する

レンズ本体とドライブユニットのシリアル No. を確認することができます。

### Top 初期画面

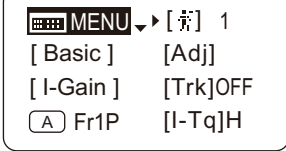

**1** (Set) キーを押し、(Left Arrow) キーを 2 回押す  
Info 画面に切り替わります。

### Info 画面

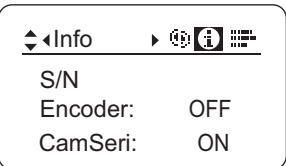

**2** (Down Arrow) キーを押す  
[S/N] に下線が付きます。

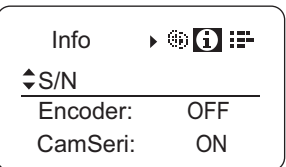

**3** (Set) キーを押す  
レンズ本体とドライブユニットのシリアル No. が表示されます。

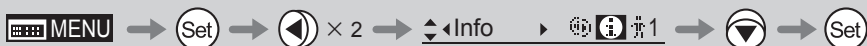
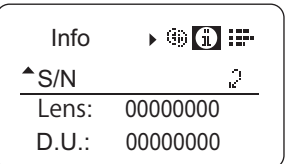



## エンコーダー出力を設定する

エンコーダー出力機能の有効/無効を設定できます。有効の場合は、バーチャルコネクタより出力されます。詳しくは、キヤノン、または販売代理店にお問い合わせください。

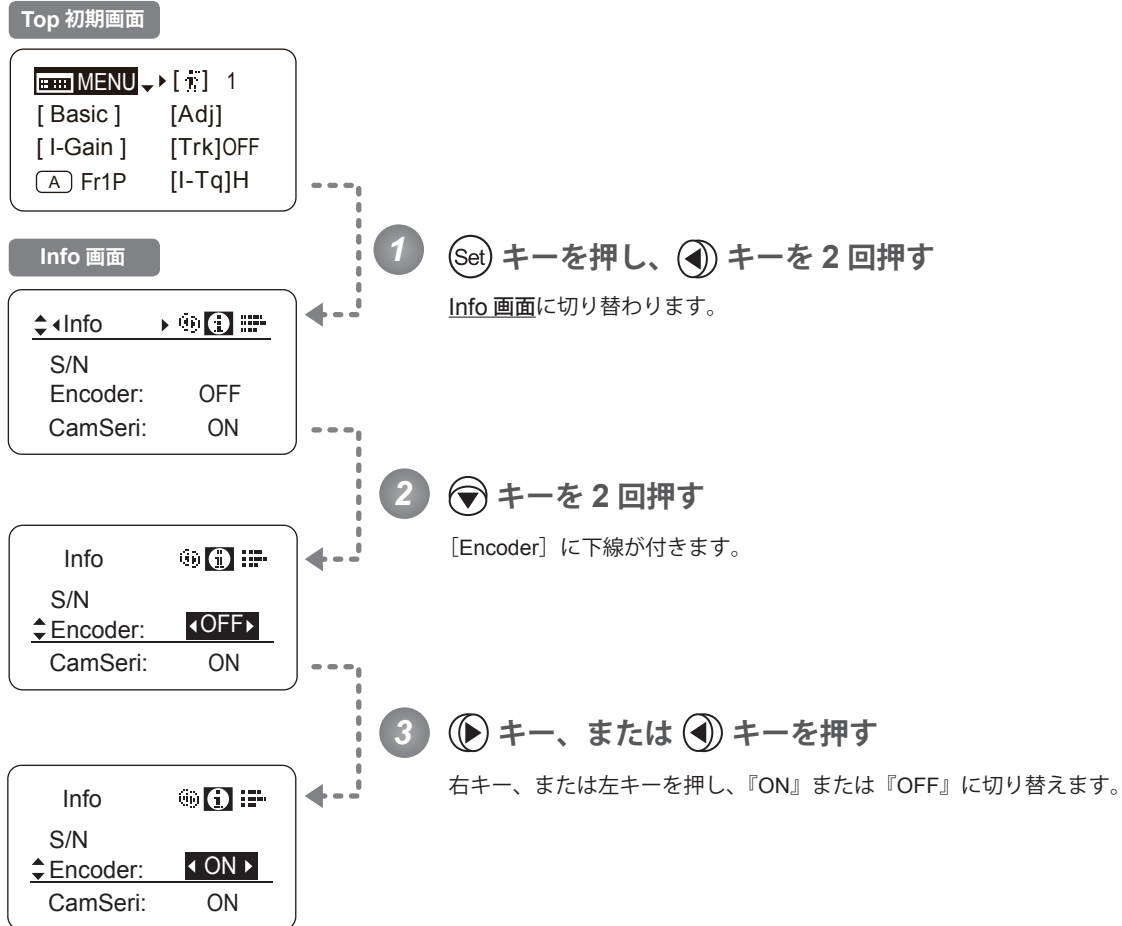

選択項目	(D) OFF	ON
機能	出力無効	出力有効

(D): デフォルト値

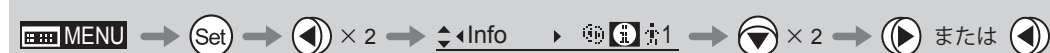

## カメラシリアル通信の有効 / 無効を設定する

カメラとレンズの間のインターフェースには、シリアル通信制御とアナログ制御の2種類があります。本設定は、このインターフェースの自動認識を行う設定と、アナログ制御を行う設定の切替えを行います。

出荷時設定は“有効”で、このときレンズは、シリアル通信制御とアナログ制御の自動認識を行います。

“無効”を選択すると、カメラとレンズ間のインターフェースはアナログ制御となります。

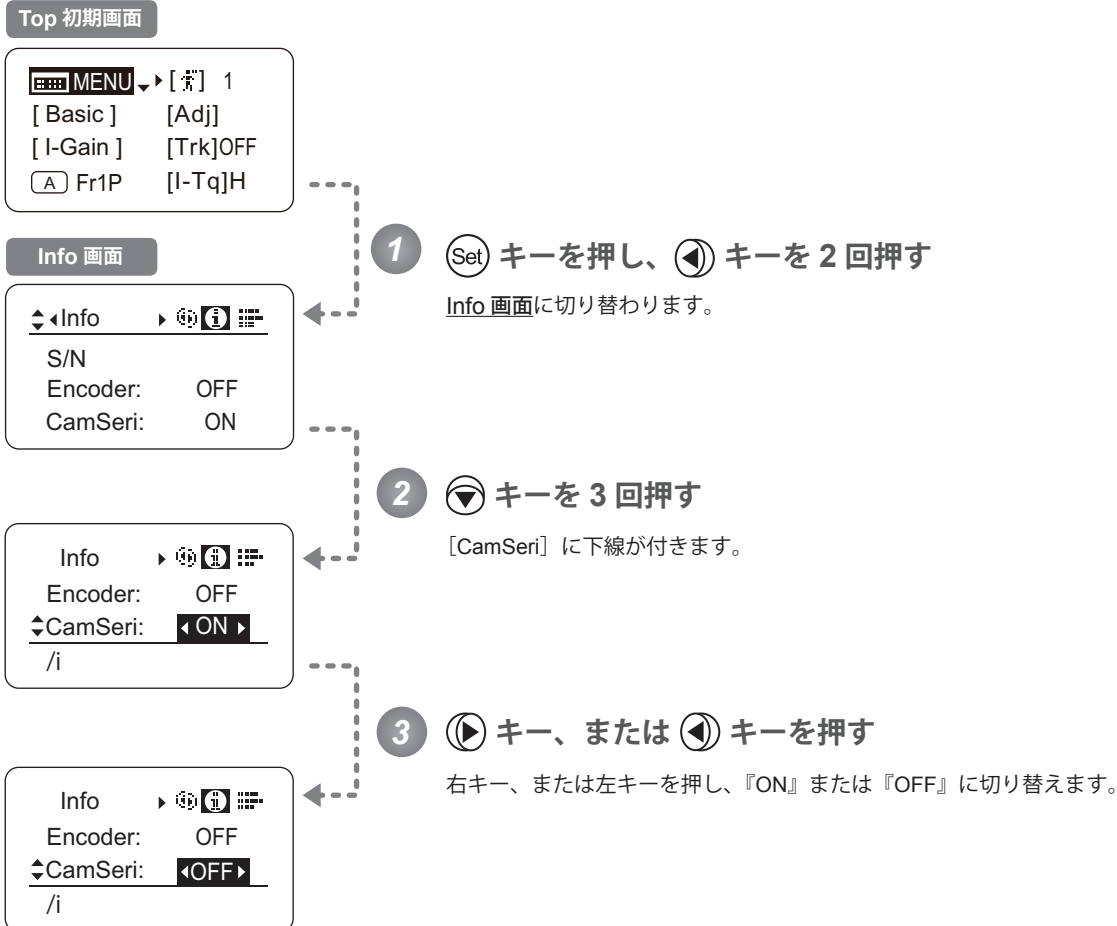

選択項目	<sup>(D)</sup> ON	OFF
機能	カメラシリアル通信 有効	カメラシリアル通信 無効

(D) : デフォルト値

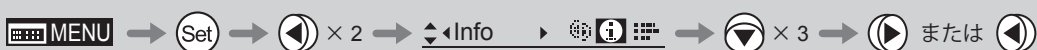

## Technology 使用時の距離単位を設定する

Technology 使用時 (PL マウントカメラ搭載時のみ) のカメラへの送信情報の距離単位 (Feet/Meter) を設定することができます。この設定により、実際の被写体距離、過焦点距離、至近側被写体距離、無限側被写体距離、入射瞳位置の情報が設定した距離単位で送信されます。

### ※ (注)

カメラ側で距離単位が設定されている場合は、カメラ側の設定が優先されます。

#### Top 初期画面

MENU ▾ [ ] 1  
[ Basic ] [Adj]  
[ I-Gain ] [Trk]OFF  
[A] Fr1P [I-Tq]H

#### Info 画面

Info ▾ [ ] [ ] [ ]  
S/N  
Encoder: OFF  
CamSeri: ON

Info [ ] [ ] [ ]  
CamSeri: ON  
/i [ ] [ ]  
State:

Info [ ] [ ] [ ]  
/i  
Units: Feet

Info [ ] [ ] [ ]  
/i  
Units: Feet

Info [ ] [ ] [ ]  
/i  
Units: Meters

1 (Set) キーを押し、(Left) キーを 2 回押す

Info 画面に切り替わります。

2 (Down) キーを 4 回押す

[i] に下線が付きます。

3 (Set) キーを押す

4 (Down) キーを押す

[Units] に下線が付きます。  
前回設定値、もしくはデフォルト値が反転表示になります。

5 (Right) キー、または (Left) キーを押す

右キー、または左キーを押し、『Feet』または『Meters』に切り替えます。

選択項目	(D) Feet	Meters
機能	フィート	メートル

(D) : デフォルト値



## ドライブユニットとレンズ本体の通信状態を確認する

ドライブユニットとレンズ本体の通信状態を表示します。

### Top 初期画面

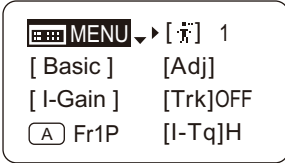

### Info 画面

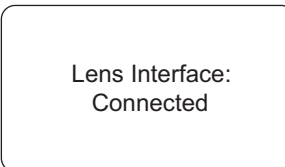
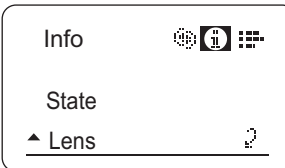
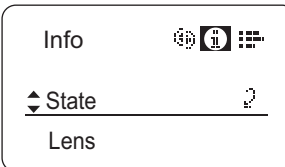
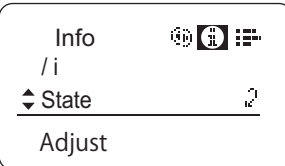
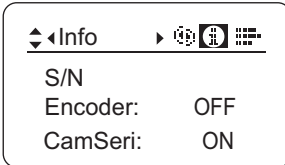

① (Set) キーを押し、(Left Arrow) キーを 2 回押す  
Info 画面に切り替わります。

② (Down Arrow) キーを 5 回押す  
[State] に下線が付きます。

③ (Set) キーを押す

④ (Down Arrow) キーを押す  
[Lens] に下線が付きます。

⑤ (Set) キーを押す

この画面が表示されたら、通信状態は正常です。

“Unconnected” の表示が出た場合は、キヤノン、または販売代理店にお問い合わせください。

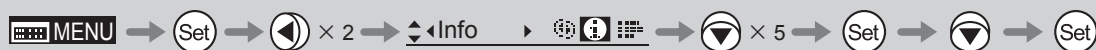

## 4.2.8 Fol. 画面で設定する

---

Fol. 画面では下記項目が設定できます。

レンズのフォロー (Iris, Zoom, Focus) を表示する

## レンズのフォロー（Iris, Zoom, Focus）を表示する

Iris, Zoom, Focus それぞれのメカ的に動作する全領域を、0～1000の相対値として表示します。

### Top 初期画面

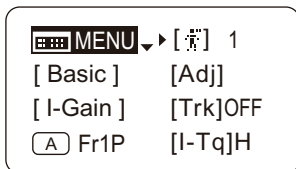

### Fol. 画面

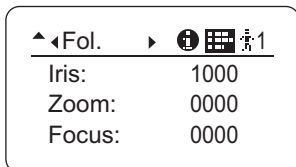

1

⊙(Set) キーを押し、◀(Left Arrow) キーを押し

Fol. 画面に切り替わり、Iris, Zoom, Focus フォローが相対表示されます。

注意： Fol. 画面表示中は、2分以上操作しない状態が続いても、ディスプレイ表示が自動的に消えませんが、消す場合は、ディスプレイスイッチを押してください。



## 4.3 設定一覧

	デフォルト値	選択項目	ページ
Top			
MENU		次ページ * 1 へ	
[ 冫 ]	1	1 / 2 / 3 / 4 / 5 / 6 / 7 / 8 / 9 / 0	
[ Basic ]	Basic	Basic	
[ Adj ]	n	n / y	
[ I-Gain ]			
		次ページ * 2 へ	
[ Trk ]	OFF	OFF / ON	
[ A ]	Fr1P	VTR / RET / Fr1P / Fr1F / Fr2P / Fr2F / Sped / Shtl / NON	
[ I-Tq ]	H	H / L	
[ A 1 ]	Shtl	VTR / RET / Fr1P / Fr1F / Fr2P / Fr2F / Sped / Shtl / NON	
[ V ]	VTR	VTR / RET / Fr1P / Fr1F / Fr2P / Fr2F / Sped / Shtl	
[ A 2 ]	Fr1P	VTR / RET / Fr1P / Fr1F / Fr2P / Fr2F / Sped / Shtl / NON	
[ R ]	RET	VTR / RET / Fr1P / Fr1F / Fr2P / Fr2F / Sped / Shtl	
[ Z.M. ]			
		次ページ * 3 へ	
[ 冫 ]	Zoom	Zoom / Iris	
[ AM ]	Norm	Norm / Reve / Auto / Manu	
エスケープ操作	User 0 設定状態に移動	Display スイッチと Set キーを同時に 2 秒押す	

4. 通常モードで操作する

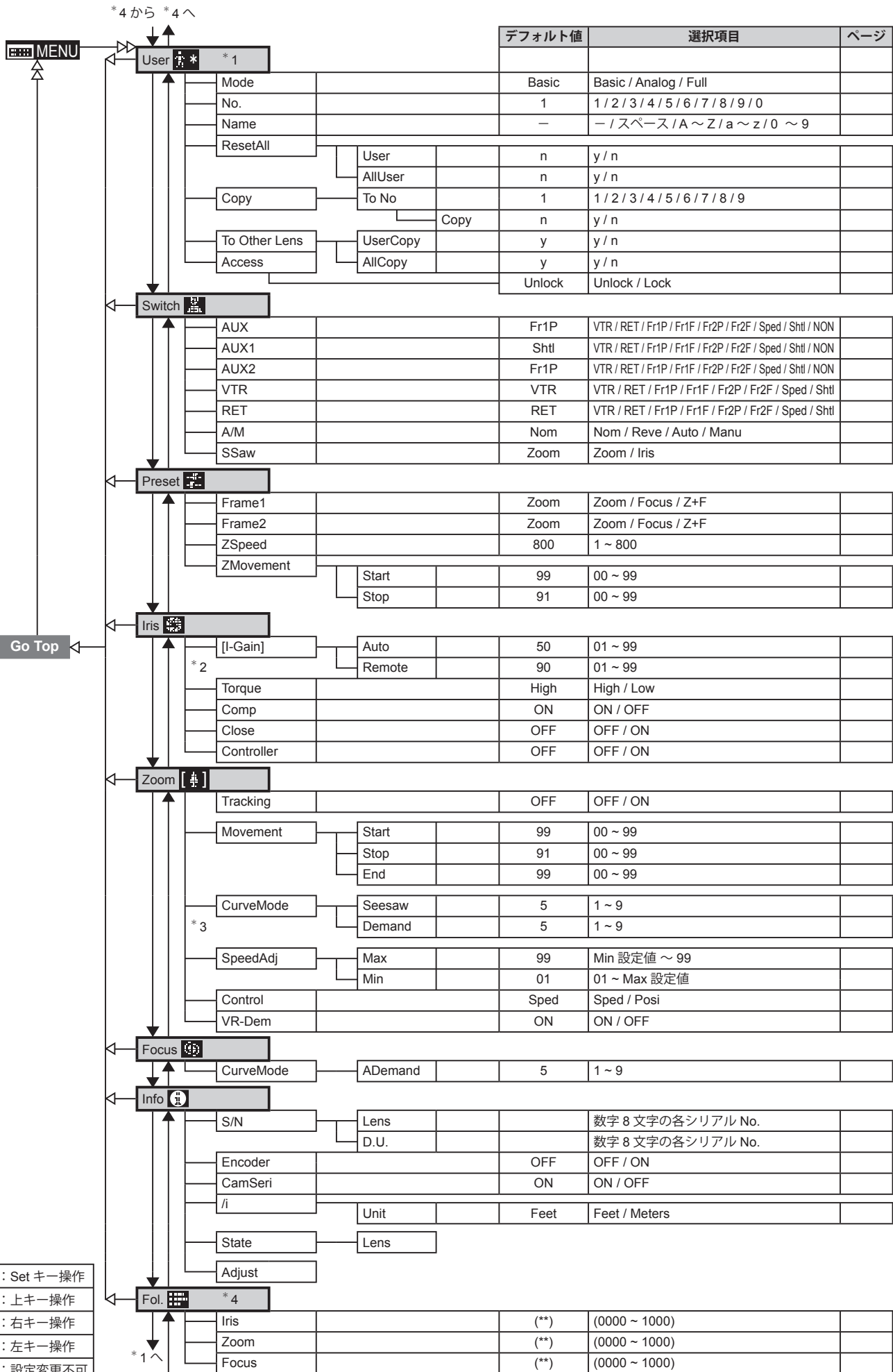



# 5

**アナログモードで操作する**

---

## 5. アナログモードで操作する

### 5.1 Top 画面から設定する

ディスプレイスイッチを押して表示される画面を Top 画面 と言います。  
アナログモードの Top 画面 において設定可能項目は、全部で 3 項目です。最初に表示される画面を Top 初期画面 と言います。また、項目によっては設定状況の確認を行うことができます。

#### アナログモード Top 初期画面



☰ MENU ▾▶ IG: 50  
[ Basic ]

## 5.1.1 アナログモードを選択する

工場出荷時には簡易モードに設定されていますが、アナログモードに切り替える場合は下記の手順にて設定を切り替えることができます。

アナログモードは従来型ドライブユニット（アナログ仕様）の操作をする場合に選択します。このモードではデジタル機能が使用できなくなります。

- VTR・RET・IRIS A/M・IRIS INST のスイッチは、刻印文字通りの機能になります。ロッカースイッチは、通常のズーム操作スイッチになります。
- AUX・MEMO のスイッチは使用できません。
- オートアイリスゲイン調整はディスプレイ操作または、トリマー操作で設定ができます。
- シャトルショット・フレームプリセット・スピードプリセット・ズームトラックの機能は使用できません。

### 簡易モード⇒アナログモードへの切替え

#### 簡易モード Top 初期画面

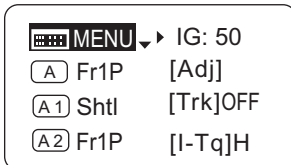

#### 簡易モード User 画面

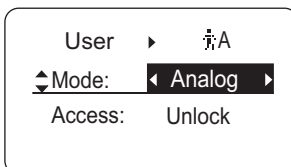
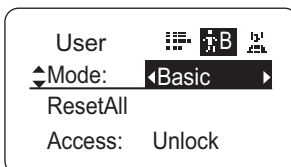
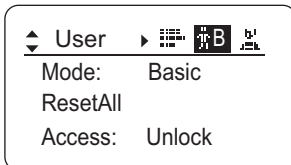

1 (Set) キーを押す

2 (Down Arrow) キーを押す

[Basic] が反転表示になります。

3 (Right Arrow) キーを押す

[Analog] が反転表示に切り替わり、確定されました。



## 5.1.2 Top 画面について

アナログモードの Top 画面 において設定可能項目は、全部で3項目で、最初に表示される画面を Top 初期画面 といいます。また、項目によっては設定状況の確認を行うことができます。(下図\*<sup>1</sup>)

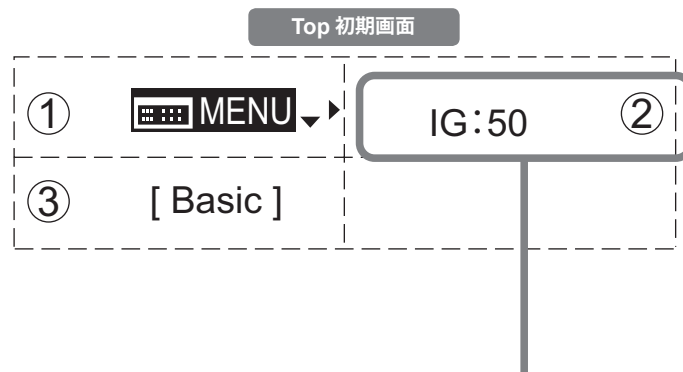

\* 1

 線内：現在の設定状況が表示される項目です。  
例：「IG：50」はオートアイリスゲイン値が50であることを示しています。

### ① MENU MENU 画面

『5.2 MENU 画面から設定する』をご参照ください。

### ② IG オートアイリスゲイン

オートアイリスゲインの値を変更することができます。

『5.1.3 オートアイリスゲインを設定する』をご参照ください。

### ③ [Basic] 簡易モードへの切替え

簡易モードに切り替えることができます。

『5.1.4 簡易モードに切り替える』をご参照ください。

## 5.1.3 オートアイリスゲインを設定する

[IG]

出荷時には適正に設定されていますが、設定変更することができます。

変更方法には、オートアイリスゲイン調整トリマーによる変更方法（レンズ取扱説明書参照）とディスプレイ操作による変更方法とがあります。2つの方法はどちらも有効ですが、最後に実施した設定が優先されます。

オートアイリスゲインの設定値は、全てのユーザーに共通で使用されます。

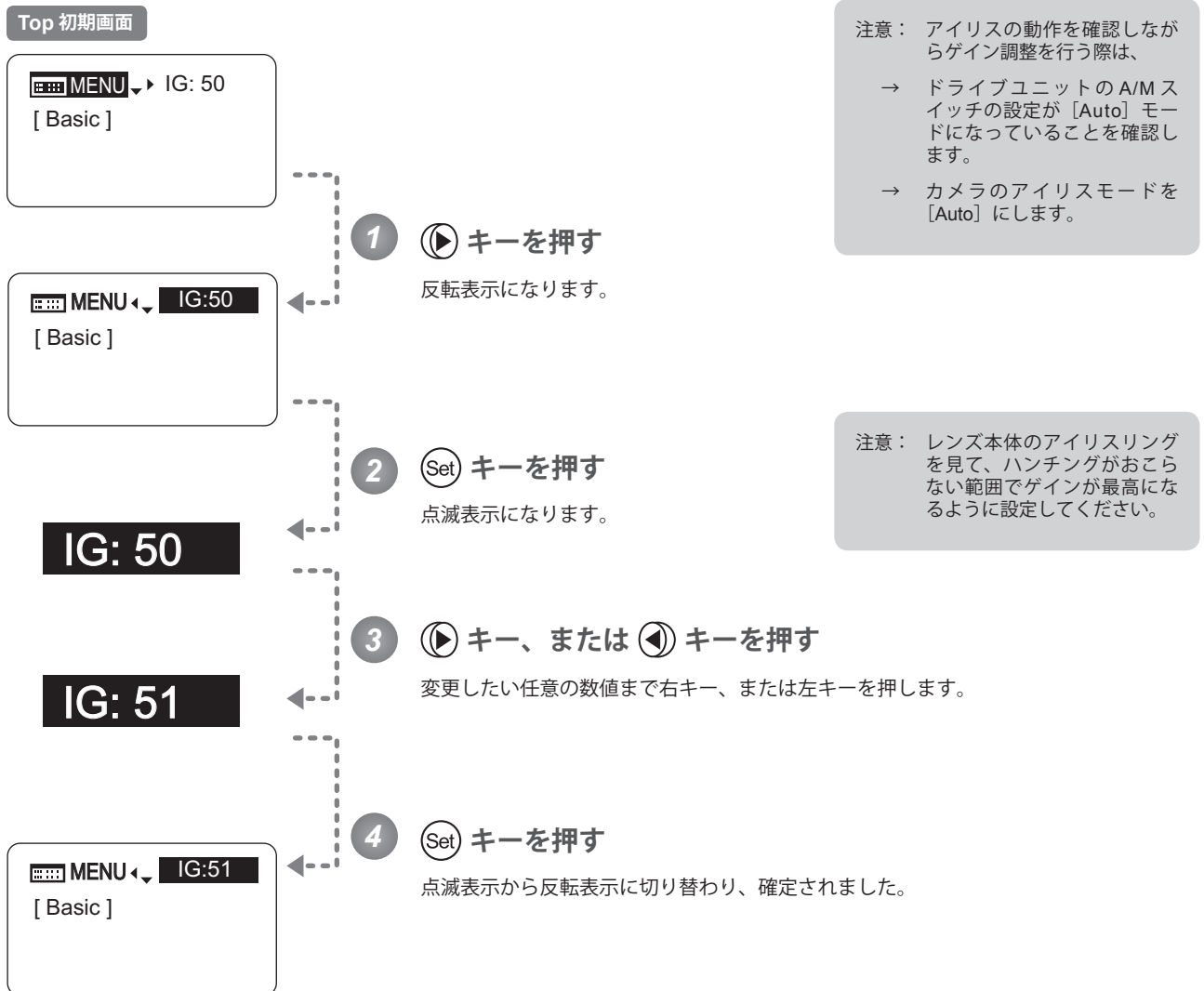

選択項目	01	～	99
機能	ゲイン最小		ゲイン最大

デフォルト値：工場出荷値により異なりますが、アイリスゲイン調整トリマーでの設定値となります。



## 5.1.4 簡易モードに切り替える

[Basic]

Top 画面から簡易モードへの切替えができます。

## アナログモード⇒簡易モードへの切替え

## アナログモード Top 初期画面



- 1  キーを押す  
[Basic] が反転表示になります。

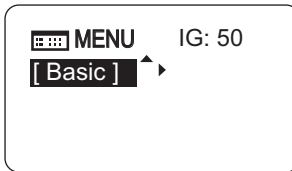

- 2  キーを押す  
簡易モードの Top 初期画面に切り替わりました。

## 簡易モード Top 初期画面

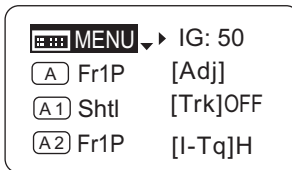

## 5.2 MENU 画面から設定する

アナログモードの **MENU 画面**\*では、本情報ディスプレイにある2種類の設定項目を設定または表示させることができます。

アナログモードの **MENU 画面**には、**User 画面**があります。

**Top 画面**の [MENU] を選択し Set キーを押すと、**User 画面**が表示されます。(下図参照)

\* : **MENU 画面**という画面そのものは存在しませんが、[MENU] を選択し Set キーを押して表示される画面を総称して **MENU 画面**と呼びます。

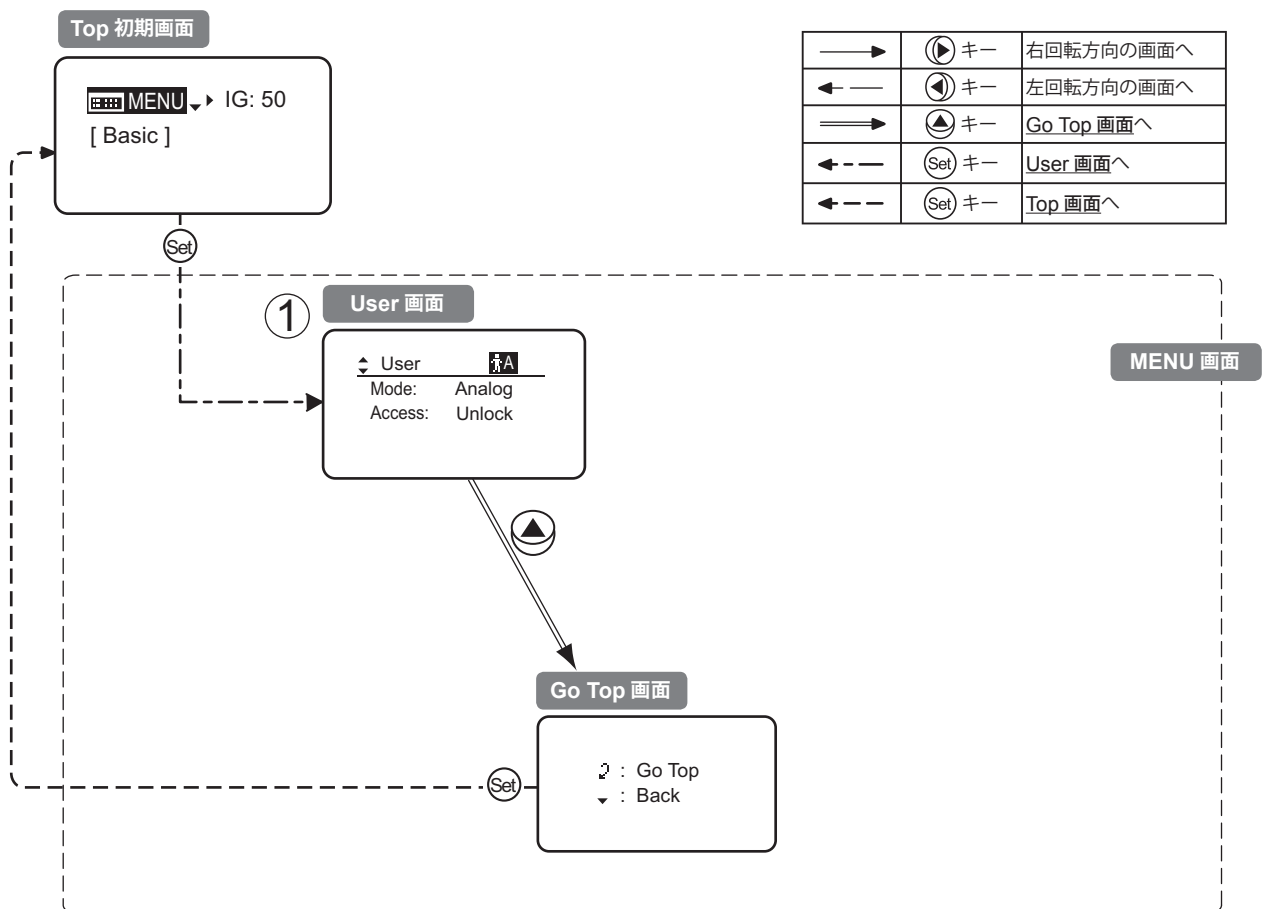

① User 画面 ..... 5.2.1

## 5.2.1 User 画面で設定する

User 画面では下記項目が設定できます。

- モードを切り替える
- ロックモードを設定する

アナログモード User 画面

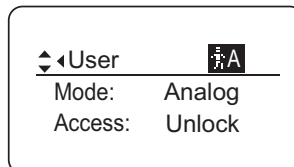



## モードを切り替える

使用するモード（簡易モード、通常モード）への切替えができます。

### 重要

電源を OFF しても、モードの切替え設定を記憶します。

#### Top 初期画面

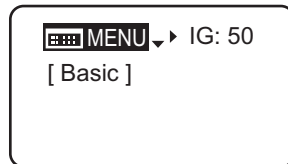

#### User 画面

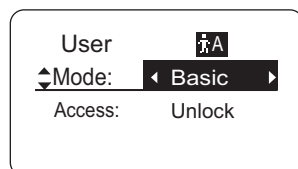
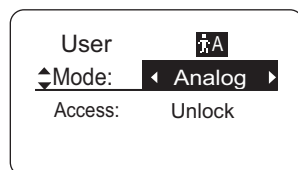
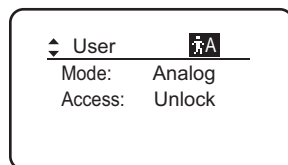

#### 1 (Set) キーを押す

User 画面に切り替わります。

#### 2 (Enter) キーを押す

[Mode] に下線が付きます。  
前回設定のモードが反転表示になります。

#### 3 (Right) キー、または (Left) キーを押す

変更したいモードまで右キー、または左キーを押します。

選択項目	(D) Basic	Full	Analog
設定保存	簡易モード	通常モード	アナログモード

(D) : デフォルト値



## ロックモードを設定する

設定した機能が容易に変更されないようにするため、特定の機能にロックモードを設定できます。ロックモード設定はユーザーに関係なく、一度設定すると全ユーザーに適用されます。

アナログモードのディスプレイで可能な操作は、オートアイリスゲイン調整とアナログモードから他のユーザーへの変更です。ただし、ロック時は他のユーザーへの切り替えの機能がロックされます。解除するには設定時のパスワードが必要です。

### (1) Lock 操作

#### Top 初期画面

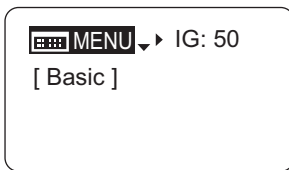

#### User 画面

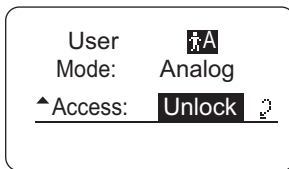
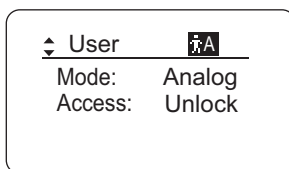

1 キーを押す  
User 画面に切り替わります。

2 キーを 2 回押す  
前回設定値、またはデフォルト値が反転表示になります。

3 キーを押す

次ページへ

前ページより

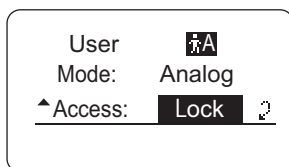
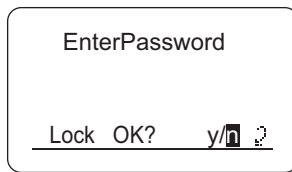
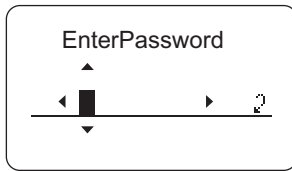

#### 4 パスワードを入力し、(Set) キーを押す

パスワード文字入力

上下キーで文字を探し、桁の移動および修正をするときは左右キーで行ってください。  
パスワード入力完了までは、絶対に Set キーを押さないでください。

#### 5 (Left Arrow) キーを押し、(Set) キーを押す

Lock が設定されました。

### ※ (注)

#### パスワードについて

本機種には、パスワードを特別に設けておりません。毎回 Lock 操作を行う際に、設定したパスワードが Unlock 操作時のパスワードとなります。したがって、パスワードは毎回メモを取っておくなどしてください。パスワードを忘れた場合は、キヤノン、または販売代理店にお問い合わせください。パスワードは未入力から最大 8 桁まで入力できます。

#### パスワード入力可能文字

選択項目	(D) _-ABCDEFGHIJKLMN OPQRSTUVWXYZabcdefghijklmnopqrstuvwxyz0123456789
文字数	最大 8 文字まで

(D) : デフォルト値

\_ : スペース

選択項目	(D) Unlock	Lock
------	------------	------

(D) : デフォルト値

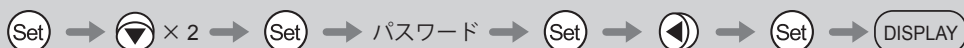

## (2) Unlock 操作

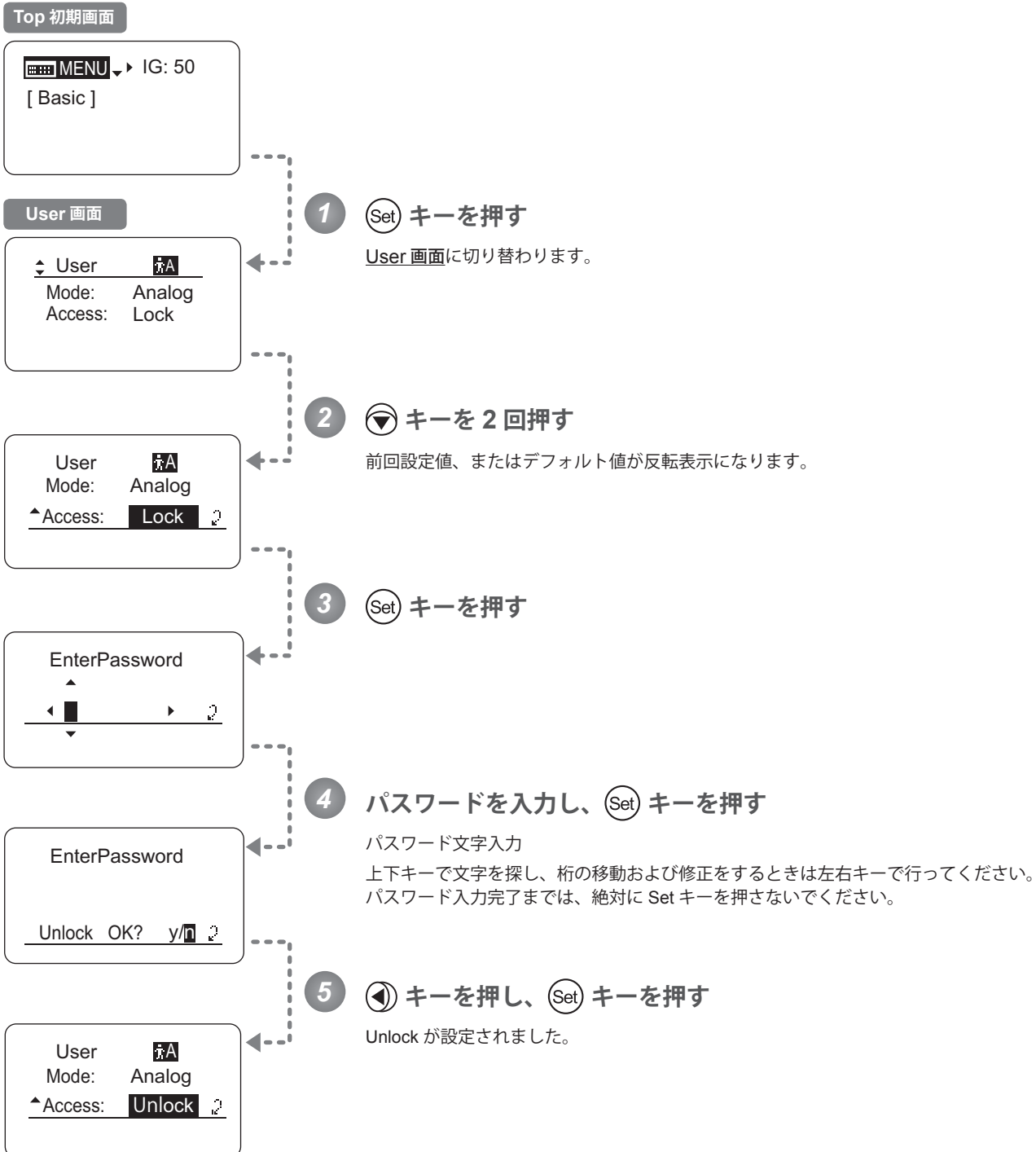

選択項目	(D) Unlock	Lock
------	------------	------

(D) : デフォルト値



## 5.3 設定一覧

		デフォルト値	選択項目	ページ
Top				
	MENU		次ページ * 1 へ	
	IG	50	01 ~ 99	
	[Basic]		Basic	

エスケープ操作	User 0 設定状態に移動	Display スイッチと Set キーを同時に 2 秒押す
---------	----------------	--------------------------------

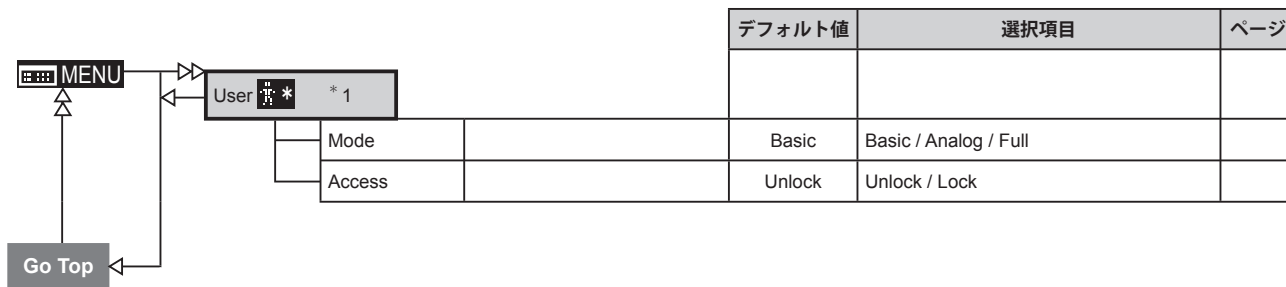

⏪ : Set キー操作	↓ : 右キー操作
← : 上キー操作	↑ : 左キー操作

# ENGLISH

---

---

## FCC REGULATIONS

This device complies with Part 15 of the FCC Rules. Operation is subject to the following two conditions: (1) This device may not cause harmful interference, and (2) this device must accept any interference received, including interference that may cause undesired operation.

Note: This equipment has been tested and found to comply with the limits for a Class B digital device, pursuant to Part 15 of the FCC Rules. These limits are designed to provide reasonable protection against harmful interference in a residential installation. This equipment generates, uses and can radiate radio frequency energy and, if not installed and used in accordance with the instructions, may cause harmful interference to radio communications. However, there is no guarantee that interference will not occur in a particular installation. If this equipment does cause harmful interference to radio or television reception, which can be determined by turning the equipment off and on, the user is encouraged to try to correct the interference by one or more of the following measures:

- Reorient or relocate the receiving antenna.
- Increase the separation between the equipment and receiver.
- Connect the equipment into an outlet on a circuit different from that to which the receiver is connected.
- Consult the dealer or an experienced radio/TV technician for help.

Do not make any changes or modifications to the equipment unless otherwise specified in the manual. If such changes or modifications should be made, you could be required to stop operation of the equipment.

## Canadian Radio Interference Regulations

CAN ICES-3(B)/NMB-3(B)



We, Canon Inc., in Japan and CANON EUROPE LTD., in U.K., confirm that the zoom lens is conformity with the essential requirements of EC Directive(s) by applying the following standards:

EN55103-1 and EN55103-2

Note:

- a) Applicable Electromagnetic Environments:  
E1 (residential), E2 (commercial and light industrial), E3 (urban outdoors) and E4 (controlled EMC environment, ex. TV studio).
- b) Use of shielded cable is required to comply with limits specified by above standards.

Dieses Produkt ist zum Gebrauch im Wohnbereich, Geschäfts- und Gewerbebereich sowie in Kleinbetrieben vorgesehen.

Only for European Union and EEA (Norway, Iceland, and Liechtenstein)



This symbol indicates that this product is not to be disposed of with your household waste, according to the WEEE Directive (2012/19/EU) and national legislation. This product should be handed over to a designated collection point, e.g., on an authorized one-for-one basis when you buy a new similar product or to an authorized collection site for recycling waste electrical and electronic equipment (WEEE). Improper handling of this type of waste could have a possible negative impact on the environment and human health due to potentially hazardous substances that are generally associated with WEEE. At the same time, your cooperation in the correct disposal of this product will contribute to the effective usage of natural resources. For more information

about where you can drop off your waste equipment for recycling, please contact your local city office, waste authority, approved WEEE scheme or your household waste disposal service.

For more information regarding return and recycling of WEEE products, please visit

[www.canon-europe.com/weee](http://www.canon-europe.com/weee).



# Introduction

Thank you for purchasing a Canon zoom lens.

Documentation includes the printed Lens Manual, Information Display CD-ROM.

Refer to this Information Display Manual for operating instructions and procedures for the information display.

# Contents

<b>Introduction</b>	<b>E3</b>
<b>Safety Precautions</b>	<b>E7</b>
Handling the Product	E8
Responding to Malfunction or Accidents	E9
Maintenance and Inspection	E9
Storage	E9
Legal Notices	E10
<b>Manual Layout</b>	<b>E11</b>
Manual Conventions	E12
<b>Part Names</b>	<b>E13</b>
Part Names and Functions	E13
Using the Control Keys	E13
<b>Basic Sequence of Operations</b>	<b>E14</b>
<b>1. Screen Organization</b>	<b>E15</b>
1.1 Top Screen	E16
1.2 Menu Screen	E18
<b>2. Mode Selection</b>	<b>E21</b>
2.1 Modes	E22
<b>3. Operation in Basic Mode</b>	<b>E23</b>
3.1 Configuration from the Top Screen	E24
3.1.1 Selecting Basic Mode	E25
3.1.2 Top Screen	E26
3.1.3 Specifying Auto Iris Gain	E28
3.1.4 Assigning Functions to the AUX Switch	E29

3.1.5 Auto-Adjusting the Mechanical End.....	E30
3.1.6 Assigning Functions to the AUX1 Switch.....	E31
3.1.7 Zoom Tracking ON/OFF .....	E32
3.1.8 Assigning Functions to the AUX2 Switch.....	E33
3.1.9 Specifying Iris Torque .....	E34
3.1.10 Specifying Zoom Curve Mode .....	E35
<b>3.2 Configuration from the Menu Screen .....</b>	<b>E37</b>
3.2.1 User Screen Settings .....	E38
3.2.2 Switch Screen Settings .....	E44
3.2.3 Preset Screen Settings.....	E48
3.2.4 Iris Screen Settings .....	E52
3.2.5 Zoom Screen Settings.....	E59
3.2.6 Focus Screen Settings .....	E63
3.2.7 Info Screen Settings.....	E65
3.2.8 Fol. Screen Settings.....	E71
<b>3.3 List of Settings.....</b>	<b>E73</b>

## 4. Operation in Full Mode

E75

<b>4.1 Configuration from the Top Screen .....</b>	<b>E76</b>
4.1.1 Selecting Full Mode.....	E77
4.1.2 Top Screen .....	E78
4.1.3 Switching Users.....	E80
4.1.4 Switching to Basic Mode .....	E81
4.1.5 Auto-Adjusting the Mechanical End.....	E82
4.1.6 Specifying Iris Gain .....	E83
4.1.7 Zoom Tracking ON/OFF .....	E85
4.1.8 Assigning Functions to the AUX Switch.....	E86
4.1.9 Specifying Iris Torque .....	E87
4.1.10 Assigning Functions to the AUX1 Switch.....	E88
4.1.11 Assigning Functions to the VTR Switch.....	E89
4.1.12 Assigning Functions to the AUX2 Switch.....	E90
4.1.13 Assigning Functions to the RET Switch.....	E91
4.1.14 Specifying Zoom Curve Mode .....	E92
4.1.15 Assigning Functions to the Seesaw.....	E94
4.1.16 Specifying Iris A/M Switch .....	E95
4.1.17 Escape Operation.....	E96

<b>4.2 Configuration from the Menu Screen .....</b>	<b>E97</b>
4.2.1 User Screen Settings .....	E98
4.2.2 Switch Screen Settings .....	E115
4.2.3 Preset Screen Settings.....	E123
4.2.4 Iris Screen Settings .....	E129
4.2.5 Zoom Screen Settings.....	E136
4.2.6 Focus Screen Settings .....	E147
4.2.7 Info Screen Settings .....	E149
4.2.8 Fol. Screen Settings.....	E155
<b>4.3 List of Settings.....</b>	<b>E157</b>

## **5. Operation in Analog Mode E159**

<b>5.1 Configuration from the Top Screen .....</b>	<b>E160</b>
5.1.1 Selecting Analog Mode.....	E161
5.1.2 Top Screen .....	E162
5.1.3 Specifying Auto Iris Gain .....	E163
5.1.4 Switching to Basic Mode .....	E164
<b>5.2 Configuration from the Menu Screen .....</b>	<b>E165</b>
5.2.1 User Screen Settings .....	E166
<b>5.3 List of Settings.....</b>	<b>E171</b>

## **Index**

## **End**



## Safety Precautions



Always observe the safety warnings and precautions on the product and in the manual.

Failure to observe the warnings and precautions may result in injury or accidents.

Read this manual carefully to become familiar with it and ensure correct use.

Keep the manual in a convenient place for future reference as needed.

The following symbols and signal words are used in this manual to identify potential hazards, so that you can ensure the safety of users and others and prevent accidents.

 <b>Warning</b>	Indicates a potentially hazardous situation that poses a risk of serious injury or death. Always observe warnings to ensure safe use.
 <b>Caution</b>	Indicates a potentially hazardous situation that poses a risk of injury or damage. Always observe precautions to ensure safe use.
<b>Note</b>	Indicates information to note or operating tips when using the product. Failure to observe this information may prevent correct operation. Notes may also indicate helpful operating information.

## Handling the Product

---



### Warning

1. Do not get the product wet or allow liquid inside. If water gets inside, stop using the product immediately. Continuing to use the product in this condition may cause fire or electric shock.
2. Do not stare at the sun or other bright objects through the lens. This may injure your eyes.



### Caution

1. Be careful not to drop the lens when carrying it. Dropping the lens may damage it or cause injury.
2. Ensure that all mountings are securely tightened. If a mounting becomes loose, parts may fall off and cause injury.
3. Always hold the connector itself when disconnecting the lens cable. Pulling on the cable may sever or damage it and pose a risk of fire or electric shock from a short circuit.
4. Inspect mountings regularly (about every six months to one year) to ensure they are securely tightened.  
If a mounting becomes loose, parts may fall off and cause injury.
5. When service is required, contact Canon's representative or your Canon dealer.

### Note

1. Do not expose the lens to strong impact. Striking or dropping the lens may cause the malfunction.
2. The lens is not waterproof.  
Take measures to avoid direct contact with rain, snow, or moisture.
3. In dusty environments, cover the lens mount when attaching or removing the lens.
4. Take measures to avoid sudden changes in temperature where the lens is used, which may prevent operation temporarily if condensation forms in the lens.
5. Before use in particular environments, such as places where chemical products are used, contact your Canon representative.

## Responding to Malfunction or Accidents



### Warning

1. If any of the following situations occurs, immediately disconnect the lens cable from the camera and contact your dealer or a Canon representative listed on the next page.
  - Smoke, fumes, or unusual noises coming from the lens
  - Foreign objects (such as liquid or metal objects) inside the lens

## Maintenance and Inspection



### Warning

1. Before cleaning the lens, always disconnect the lens cable and remove the lens from the camera. Do not use benzene, thinner, or other flammable substances to clean the lens. This may cause fire or electric shock.

### Note

1. Clean off any dust on the lens using a lens blower or a soft lens brush. In case of fingerprints or stains on the lens, use a clean cotton cloth moistened with commercial lens cleaning fluid, or use lens cleaning paper. Gently wipe in a spiral pattern from the center of the lens. Be careful not to rub dust across the lens, which may scratch the lens surface.
2. Routine inspection about once a year is recommended, depending on the conditions and environment of use. Request overhaul, if needed.

## Storage



### Caution

1. Always attach the lens cap (or hood cap) and dust cap before storage. Storing the lens without the caps attached poses a risk of fire if the lens focuses a light source.

### Note

1. Immediately wipe off any moisture on the lens from misty or foggy environments, using a dry cloth. Seal the lens in a plastic bag with a desiccant (preferably new) to prevent moisture inside.

## Legal Notices

---

1. Canon is not liable for any damage arising from incorrect operation.
2. Regarding documentation or product quality or functionality, Canon makes no guarantees about marketability or suitability for a particular purpose.  
Moreover, Canon is not liable for any loss arising directly or indirectly from use for this purpose.
3. Canon makes no guarantees about results obtained from the product.
4. Product specifications, configurations, and appearance are subject to change without notice.
5. For information on service, maintenance, or adjustments not described in this manual, contact your Canon dealer or a Canon representative listed below.
6. Note that service may not be available for products for which users have performed unauthorized modification.

### **CANON INC.**

30-2, Shimomaruko 3-chome, Ohta-ku, Tokyo 146-8501, Japan

### **Canon Europe Ltd.**

3 The Square, Stockley Park, Uxbridge, Middlesex, UB11 1ET UK

The copyright for this manual is retained by Canon Inc.  
Unauthorized copying or reproduction in whole or part is prohibited.



# Manual Layout

Pages with instructions are organized as follows.

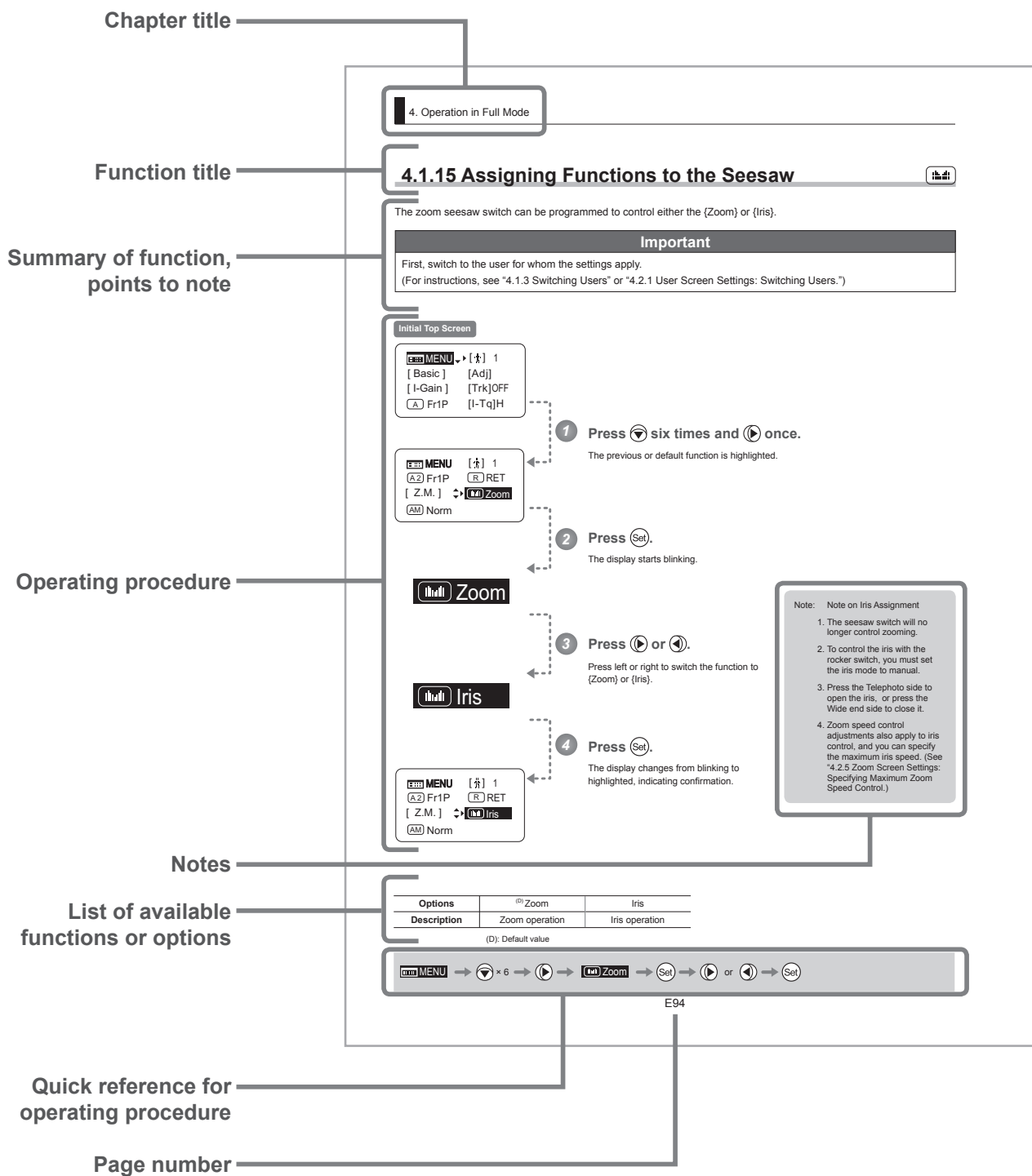

## Manual Conventions

---

The following conventions are used in this manual.







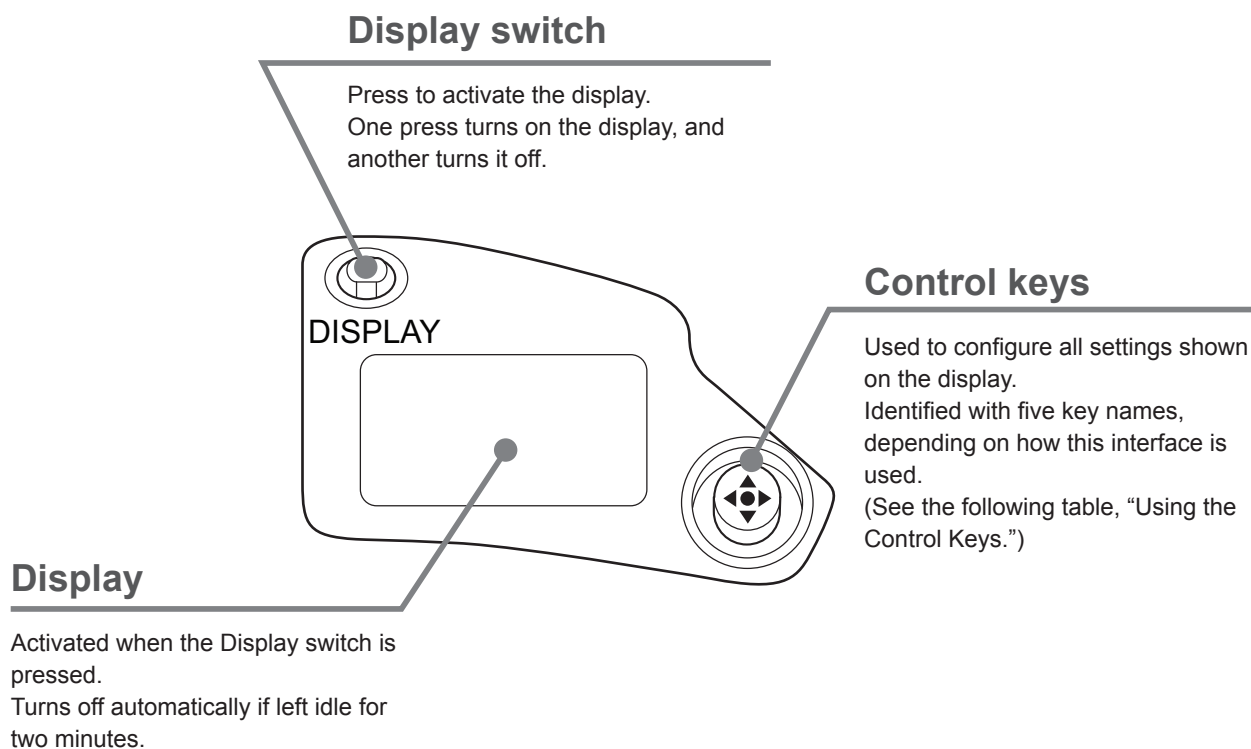







Convention	Description	Example
<b><u>** screen</u></b>	Names of screens are underlined.	The <b><u>Top screen</u></b> is displayed.
[ ]	Names of setting items are enclosed in square brackets.	[Frame 1] is underlined.
{ }	Names of options are enclosed in curly brackets.	Select {FAST}.

## Part Names

### Part Names and Functions



### Using the Control Keys

Key	Operation	Details	Manual Convention
Set key	Press 	Pressed when {  } is displayed, or when entering a selection.	
Right key	Move right 	Can be used when {  } is displayed.	
Left key	Move left 	Can be used when {  } is displayed.	
Up key	Move up 	Can be used when {  } is displayed.	
Down key	Move down 	Can be used when {  } is displayed.	

# Basic Sequence of Operations

**1** Turn on the lens.

Note: For instructions on turning the lens on, refer to the camera manual.

**2** Press the Display switch.

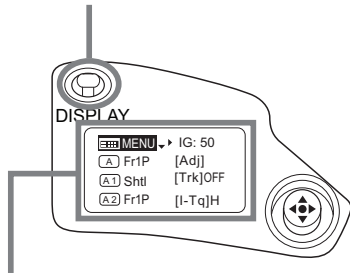

The display is now illuminated.

**3** Use the control keys to complete settings.

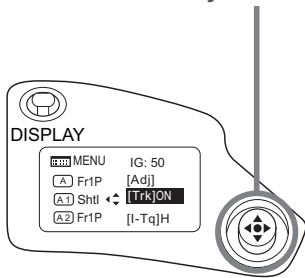

Note: The display turns off automatically after two minutes if no control keys are pressed. (Auto Off.) However, the display remains active as long as the Fol. screen is shown. In this case, it is only deactivated when you press the Display switch.

**4** Press the Display switch.

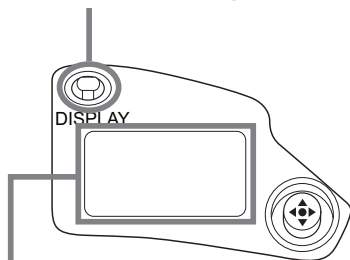

The display is turned off.

Changes are saved.

Note: Any changes to settings are saved even if the display is automatically deactivated, just as they are when it is switched off manually.

When the display is deactivated manually, changes to settings are saved and the display is turned off.

However, if the lens is turned off while the display is on, changes to settings may not be saved.

## Important

For Reference: Display appearance when restoring original settings

Basic Mode

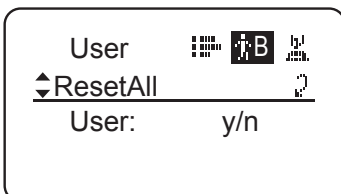

Full Mode

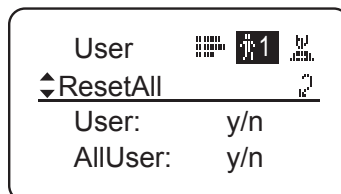

## Restoring the Original Settings

The original settings can be restored, in the case of incorrect settings or if you have tried some settings tentatively.

For details, see “Resetting Values” in “3. Operation in Basic Mode” or “4. Operation in Full Mode.”

# 1

## Screen Organization

---

# 1. Screen Organization

Screens contain 21 setting items in Basic mode, 37 in Full mode, and 3 in Analog mode, with Basic and Full modes also including a “follow” screen containing three setting items that have relative values. To access frequently used items on the **Top screen**, press the Display switch. All settings can be configured from the **Menu screen**, which also includes advanced settings. (See “Menu Screen” in “1. Screen Organization.”)

## 1.1 Top Screen

(For instructions on configuring the settings, see “Configuration from the Top Screen” in each mode.)

The **Top screen** contains 9 setting items in Basic mode, 15 in Full mode, and 3 in Analog mode.

### Initial Top Screen in Basic Mode

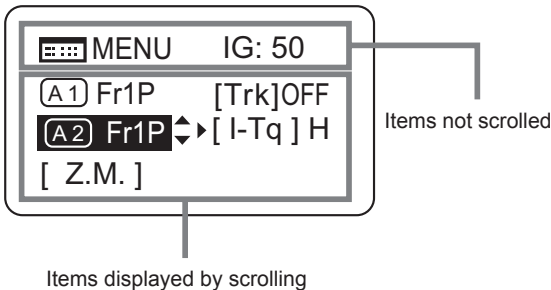
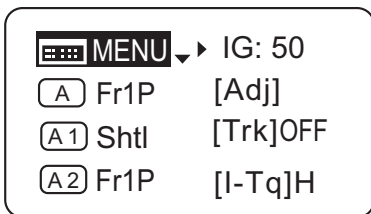

### Top Screen in Basic Mode

Of the 9 setting items in Basic mode, the 8 more common are shown on the **Top screen**. The other 1 can be accessed by pressing down to scroll down the screen.

1. Go to Menu screen
2. Auto iris gain settings
3. AUX switch assignment
4. Mechanical end auto-adjustment
5. AUX1 switch assignment
6. Zoom tracking ON/OFF
7. AUX2 switch assignment
8. Iris torque settings
9. Zoom curve mode settings

## Initial Top Screen in Full Mode

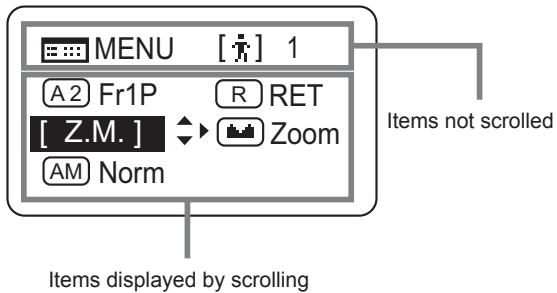
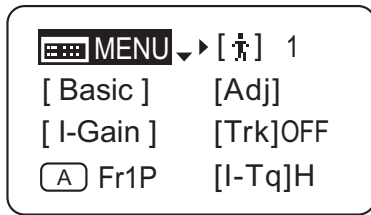

## Top Screen in Full Mode

Of the 15 setting items in Full mode, the 8 most common are shown on the **Top screen**. The other 6 can be accessed by pressing down to scroll down the screen.

1. Go to Menu screen
2. Switch users
3. Switch to Basic mode
4. Mechanical end auto-adjustment
5. Iris gain settings
6. Zoom tracking ON/OFF
7. AUX switch assignment
8. Iris torque settings
9. AUX1 switch assignment
10. VTR switch assignment
11. AUX2 switch assignment
12. RET switch assignment
13. Zoom curve mode settings
14. Seesaw switch assignment
15. Iris A/M switch setting

## Initial Top Screen in Analog Mode

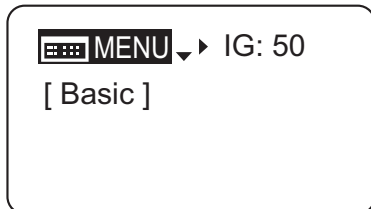

## Top Screen in Analog Mode

1. Go to Menu screen
2. Auto iris gain settings
3. Switch to Basic mode

## 1.2 Menu Screen







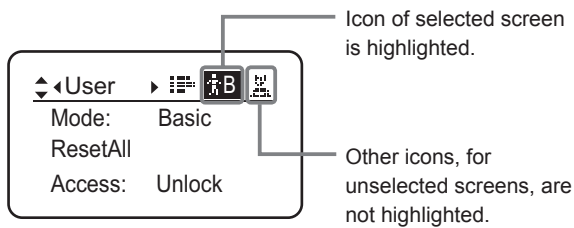

(For instructions on configuring the settings, see the “Menu Screen” section in the descriptions of each mode.)

Setting items in each mode and on the “follow” screen are organized by function. All of these screens are collectively referred to as the **Menu screen**.<sup>\*1</sup>

### Menu Screen in Basic Mode

In Basic mode, the 21 setting items and three “follow” settings with relative values are organized by function into the following 8 screens.



1. User screen 
2. Switch screen 
3. Preset screen 
4. Iris screen 
5. Zoom screen 
6. Focus screen 
7. Info screen 
8. Fol. screen 

\*1: There is no single **Menu screen**. Instead, these 8 screens are collectively referred to as the **Menu screen**.

To access these screens, select [MENU] on the **Top screen** and press the Set key. Initially, the **User screen** is displayed. To access other screens, press left or right.

### Menu Screen in Basic Mode

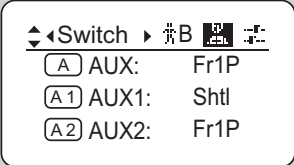
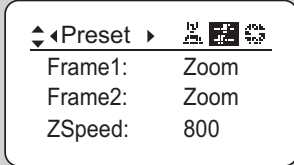
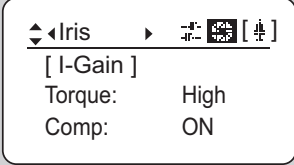
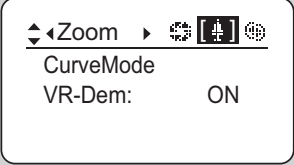
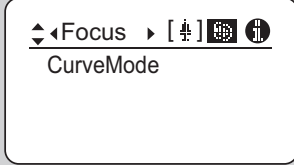
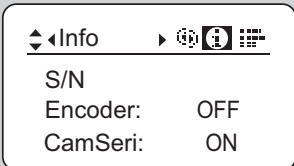
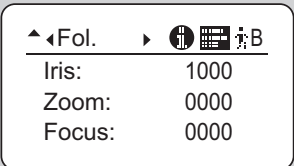





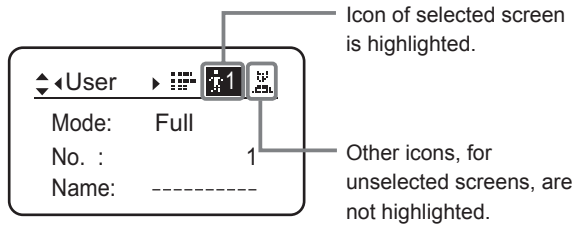

<p><b>User screen</b></p> 	<p><b>Switch screen</b></p> 	<p><b>Preset screen</b></p> 
<p><b>Iris screen</b></p> 	<p><b>Zoom screen</b></p> 	<p><b>Focus screen</b></p> 
<p><b>Info screen</b></p> 	<p><b>Fol. screen</b></p> 	



## Menu Screen in Full Mode

In Full mode, the 37 setting items and three “follow” settings with relative values are organized by function into the following 8 screens.





1. User screen 
2. Switch screen 
3. Preset screen 
4. Iris screen 
5. Zoom screen 
6. Focus screen 
7. Info screen 
8. Fol. screen 

\*1: There is no single **Menu screen**. Instead, these 8 screens are collectively referred to as the **Menu screen**.

To access these screens, select [MENU] on the **Top screen** and press the Set key. Initially, the **User screen** is displayed. To access other screens, press left or right.

## Menu Screen in Full Mode

**User screen**



◀User ▶  

Mode: Full

No. : 1

Name: -----

**Switch screen**



◀Switch ▶ 1  

[A] AUX: Fr1P

[A1] AUX1: Shtl

[A2] AUX2: Fr1P

**Preset screen**



◀Preset ▶   

Frame1: Zoom

Frame2: Zoom

ZSpeed: 800

**Iris screen**



◀Iris ▶   

[ I-Gain ]

Torque: High

Comp: ON

**Zoom screen**



◀Zoom ▶  

Tracking: OFF

Movement



CurveMode

**Focus screen**

◀Focus ▶ [    ]

CurveMode

**Info screen**





◀Info ▶  

S/N

Encoder: OFF

CamSeri: ON

**Fol. screen**

◀Fol. ▶    

Iris: 1000

Zoom: 0000

Focus: 0000

## Menu Screen in Analog Mode

In Analog mode, 2 setting items are presented as the **User screen**.

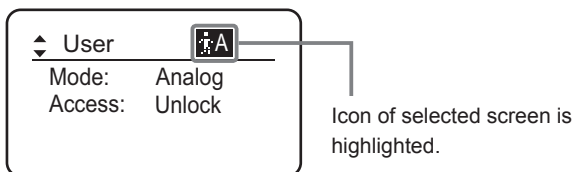

1. User screen 

\*1: There is no single **Menu screen**. Instead, screens accessed by selecting [MENU] are collectively referred to as the **Menu screen**.

To access this screen, select [MENU] on the **Top screen** and press the Set key. The **User screen** is now displayed.

## Menu Screen in Analog Mode



# 2

## Mode Selection

---

## 2. Mode Selection

### 2.1 Modes

The following 3 modes are available. Choose a mode that suits your purpose or preference.

- 1. Basic Mode:** Restricted settings and information. Recommended for users who do not require sophisticated settings. This is the default mode.
- 2. Full Mode:** All settings and information are available.
- 3. Analog Mode:** Used when no digital functions are needed.

For details, see “3. Operation in Basic Mode,” “4. Operation in Full Mode,” or “5. Operation in Analog Mode.”

# 3

## Operation in Basic Mode

---

# 3. Operation in Basic Mode

## 3.1 Configuration from the Top Screen

To access the **Top screen**, press the Display switch.

A total of 9 items can be configured on the **Top screen** in Basic mode. The first screen displayed is referred to as the **Initial Top screen**. Status of some items can be checked simply by accessing this screen.

Initial Top Screen in Basic Mode

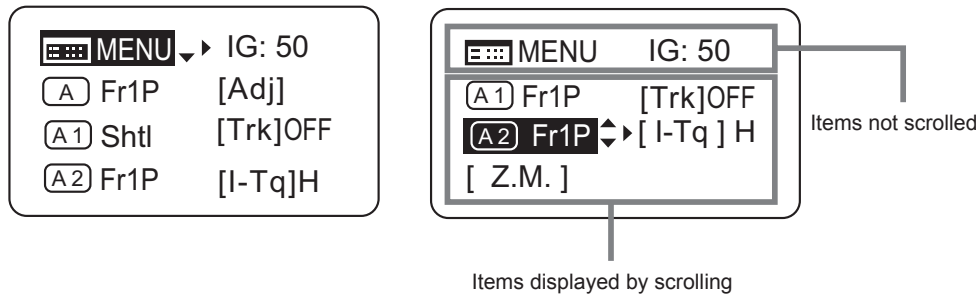

## 3.1.1 Selecting Basic Mode

Basic mode is the default mode, but it can also be accessed from other modes as follows.

### Switching from Full to Basic Mode

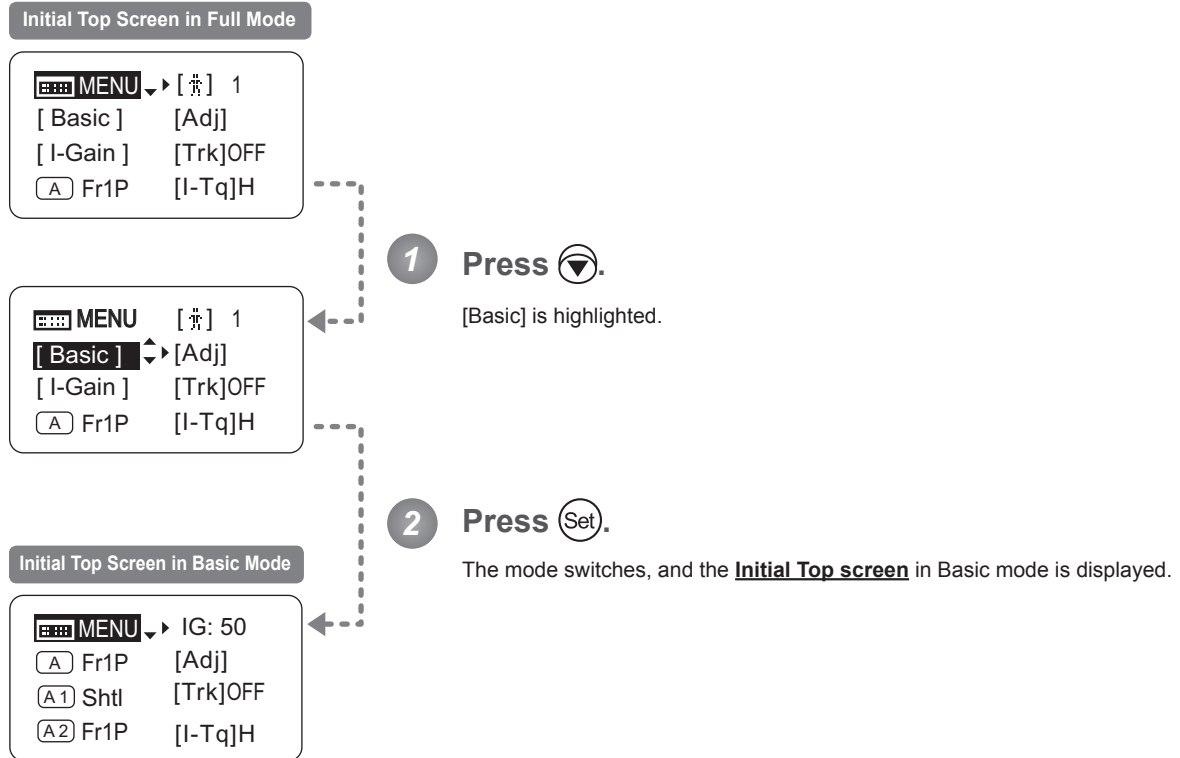

### 3.1.2 Top Screen

A total of 9 items can be configured on the **Top screen** in Basic mode, and 8 items are shown on the **Initial Top screen**. The other items can be accessed by pressing down to scroll down the screen. (See the following figure.) Status of some items can be checked simply by accessing this screen. (Shown in the figure below.<sup>\*1</sup>)

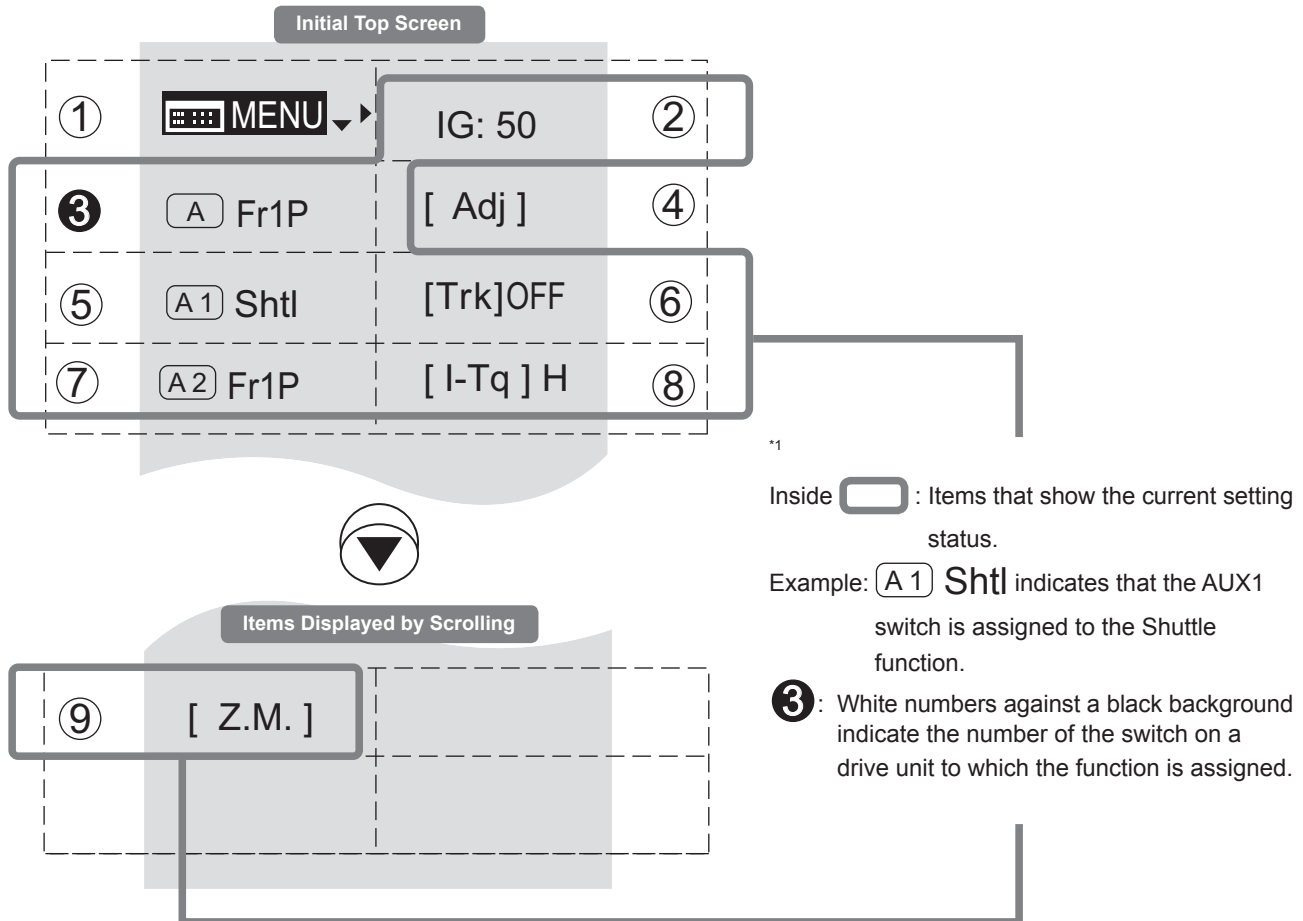



---

**①**  **Menu screen**

See “3.2 Configuration from the Menu Screen.”

---

**②** **IG Auto iris gain**

Adjust the auto iris gain value as needed.

See “3.1.3 Specifying Auto Iris Gain.”

---

**③** **A AUX switch**

By default, the AUX switch for a drive unit is assigned to the {Frame Preset 1} function, but it can be reassigned as needed.

See “3.1.4 Assigning Functions to the AUX Switch.”

---

**④** **[Adj] Mechanical end auto-adjustment**

Perform automatic adjustment of the mechanical end in zoom, focus, and iris operations on the lens and drive unit.

See “3.1.5 Auto-Adjusting the Mechanical End.”

---

**⑤** **A1 AUX1 switch**

By default, the AUX1 switch for a zoom demand is assigned to the {Shuttle} function, but it can be reassigned as needed.

See “3.1.6 Assigning Functions to the AUX1 Switch.”

---

**⑥** **[Trk] Zoom tracking**

Switch to ON when using zoom tracking.

See “3.1.7 Zoom Tracking ON/OFF.”

---

**⑦** **A2 AUX2 switch**

By default, the AUX2 switch for a zoom demand is assigned to the {Frame Preset 1} function, but it can be reassigned as needed.

See “3.1.8 Assigning Functions to the AUX2 Switch.”

---

**⑧** **[I-Tq] Iris torque**

Adjust the level of torque in manual control of the iris ring as needed.

See “3.1.9 Specifying Iris Torque.”

---

**⑨** **[Z.M.] Zoom curve mode**

Adjust zoom speed in response to pressing the zoom seesaw switch or tilting the analog demand thumb ring.

See “3.1.10 Specifying Zoom Curve Mode.”

---

### 3.1.3 Specifying Auto Iris Gain

[IG]

Although this value is factory-set, it can be adjusted as needed.

To adjust the value, use either the auto iris gain adjustment trimmer (refer to the Lens Manual) or display operations.

Regardless of the method of adjustment used, the most recent setting takes precedence.

The same auto iris gain value applies to all users.

**Initial Top Screen**

MENU ▾ IG: 50

(A) Fr1P [Adj]

(A1) Shtl [Trk]OFF

(A2) Fr1P [I-Tq]H

**Screen A**

MENU ▾ **IG: 50**

(A) Fr1P [Adj]

(A1) Shtl [Trk]OFF

(A2) Fr1P [I-Tq]H

## IG: 50

## IG: 51

MENU ▾ **IG: 51**

(A) Fr1P [Adj]

(A1) Shtl [Trk]OFF

(A2) Fr1P [I-Tq]H

**1 Press** .

Your selection is now highlighted.

**2 Press** .

The display starts blinking.

**3 Press** or .

Press left or right until you reach the desired value.

**4 Press** .

The display changes from blinking to highlighted, indicating confirmation.

**Note:** Do the following when adjusting gain while checking iris operation.

- Confirm that the drive unit A/M switch is set to [Auto] mode.
- Set the camera iris mode to [Auto].

**Note:** As you look at the lens iris ring, set it to the position of maximum gain at which "focus hunting" does not occur.

**Note:** The current iris gain value is retained even if you reset other settings as described in "3.2.1 Resetting Values." For this reason, you will no longer be able to view the default setting. If necessary, make a note of the default setting before adjusting this value.

<b>Options</b>	01	to	99
<b>Description</b>	Minimum gain		Maximum gain

Default: Varies depending on the factory-set value, but corresponds to the value determined with the iris gain adjustment trimmer.



## 3.1.4 Assigning Functions to the AUX Switch

A

Assign your desired functions to the AUX switch.

### Initial Top Screen

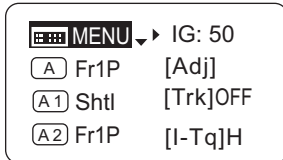

1 Press

The default function is highlighted.

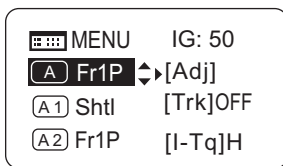

2 Press

The display starts blinking.



3 Press or .

Press left or right until you reach the desired function.



4 Press .

The display changes from blinking to highlighted, indicating confirmation.

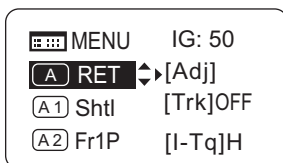

Options	<sup>(D)</sup> Fr1P	Fr1F	Fr2P	Fr2F	Sped	Shtl	NON	VTR	RET
Description	Framing Preset1 switch (preset speed)	Framing Preset1 switch (max. speed)	Framing Preset2 switch (preset speed)	Framing Preset2 switch (max. speed)	Speed Preset switch	Shuttle-Shot switch	No function	VTR switch	RET switch

(D): Default value



### 3.1.5 Auto-Adjusting the Mechanical End

[Adj]

Perform automatic adjustment of the mechanical end in zoom, focus, and iris operations on the lens and drive unit.

#### Note

If “Auto-Adjustment: Error/Lens Interface: Non-Connected” is displayed after adjustment, contact Canon or your dealer.

#### Initial Top Screen

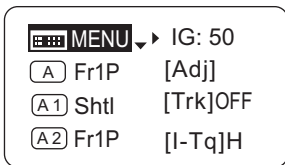

#### Screen A

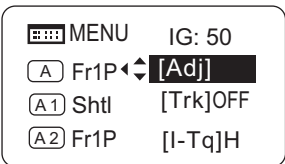

1 Press and then .

Your selection is now highlighted.

2 Press .

The display switches to the **Auto-Adjustment screen**.

3 Press and then .

Adjustment now begins.

During adjustment, the screen blinks.

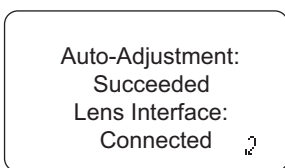
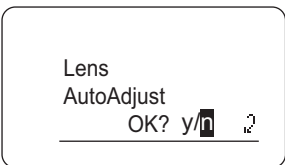

After this, adjustment is finished.

Press after adjustment to return to **Screen A**.

Note: In manual zoom or focus modes, “Please Check Servo/ Manual OK?” is displayed after step 3. After checking, press to start adjustment.



## 3.1.6 Assigning Functions to the AUX1 Switch

A1

Assign your desired functions to the AUX1 switch.

### Initial Top Screen

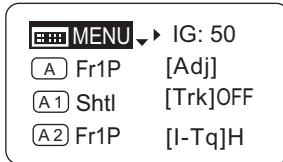

1 Press twice.

The default function is highlighted.

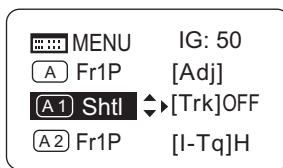

2 Press .

The display starts blinking.



3 Press or .

Press left or right until you reach the desired function.



4 Press .

The display changes from blinking to highlighted, indicating confirmation.

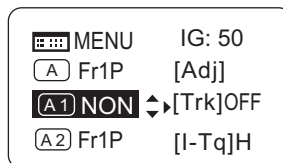

Options	Fr1P	Fr1F	Fr2P	Fr2F	Sped	<sup>(D)</sup> Shtl	NON	VTR	RET
Description	Framing Preset1 switch (preset speed)	Framing Preset1 switch (max. speed)	Framing Preset2 switch (preset speed)	Framing Preset2 switch (max. speed)	Speed Preset switch	Shuttle-Shot switch	No function	VTR switch	RET switch

(D): Default value



### 3.1.7 Zoom Tracking ON/OFF

[Trk]

Activate or deactivate zoom tracking as needed.

#### Important

In Basic mode, any adjustments to this setting are not retained when the lens is turned off, and the default value is restored on startup.

#### Initial Top Screen

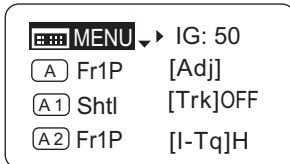

**1** Press twice and once.

The default setting is highlighted.

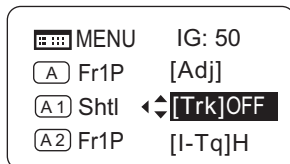

**2** Press .

The display starts blinking.

[Trk]OFF

**3** Press or .

Press left or right to switch the function {ON} or {OFF}.

[Trk]ON

**4** Press .

The display changes from blinking to highlighted, indicating confirmation.

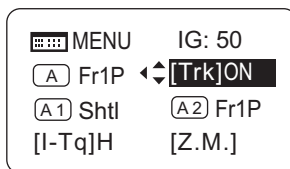

Options	<sup>(D)</sup> OFF	ON
---------	--------------------	----

(D): Default value



## 3.1.8 Assigning Functions to the AUX2 Switch

A2

Assign your desired functions to the AUX2 switch.

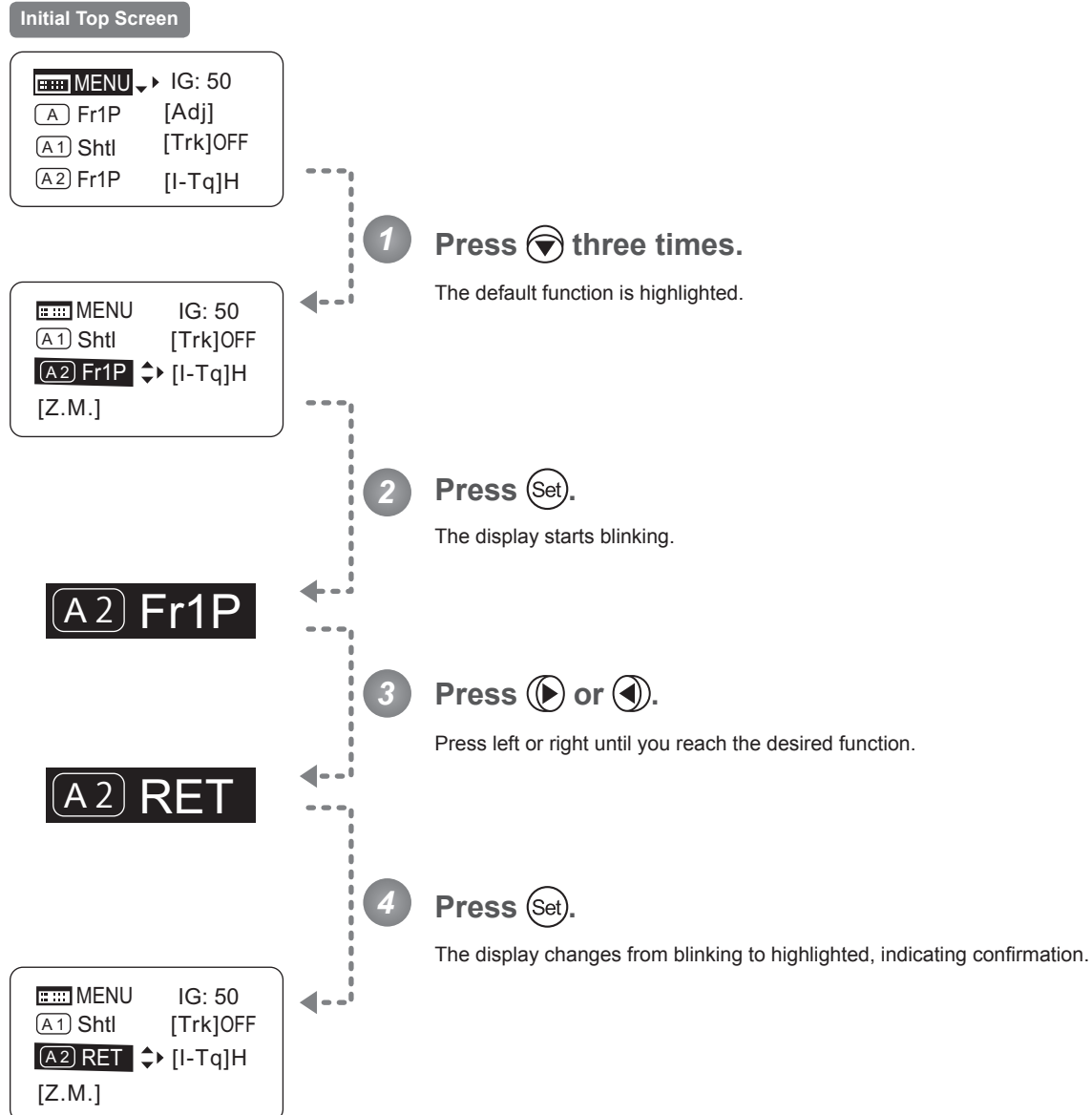

Options	<sup>(D)</sup> Fr1P	Fr1F	Fr2P	Fr2F	Sped	Shtl	NON	VTR	RET
Description	Framing Preset1 switch (preset speed)	Framing Preset1 switch (max. speed)	Framing Preset2 switch (preset speed)	Framing Preset2 switch (max. speed)	Speed Preset switch	Shuttle-Shot switch	No function	VTR switch	RET switch

(D): Default value



### 3.1.9 Specifying Iris Torque

[I-Tq]

Specify the desired level of torque in manual control of the iris ring.

**Initial Top Screen**

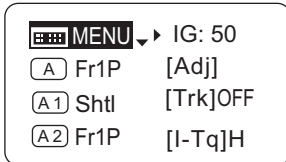

**1** Press three times and once.

The default function is highlighted.

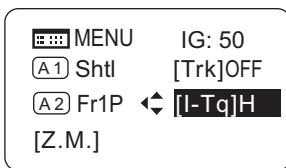

**2** Press .

The display starts blinking.



**3** Press or .

Press left or right to switch the function to {H} or {L}.



**4** Press .

The display changes from blinking to highlighted, indicating confirmation.

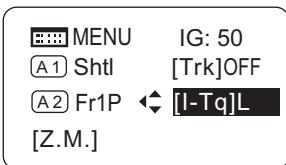

Options	<sup>(D)</sup> H	L
Description	High torque	Low torque

(D): Default value





### 3.1.10 Specifying Zoom Curve Mode

[Z.M.]

#### Specifying Seesaw Switch Responsiveness

Configure the responsiveness of zoom speed adjustment in response to pressing the zoom seesaw switch.  
 (Note: Another screen is displayed when this setting is configured.)

**Initial Top Screen**

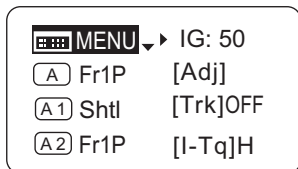

**Screen A**

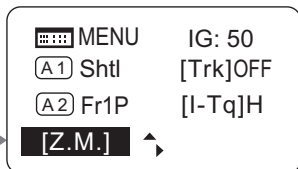

**CurveMode Screen**

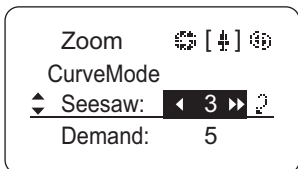
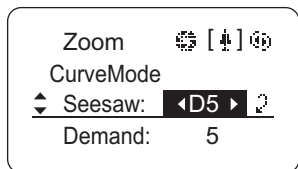
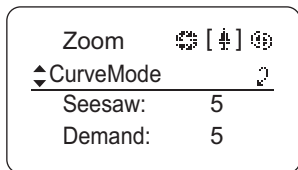

**1 Press** **four times.**

Your selection is now highlighted.

**2 Press** .

The display switches to the **CurveMode screen**.

**3 Press** .

[Seesaw] is underlined.  
 The default value is highlighted.

**4 Press** **or** .

Press left or right until you reach the desired value.

**5 Press** .

The display reverts to **Screen A**.

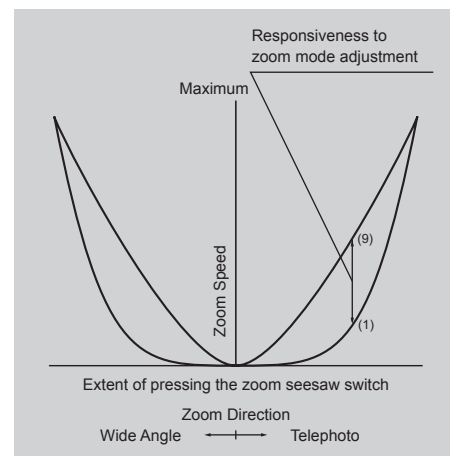

Options	1	2	3	4	(D) 5	6	7	8	9
---------	---	---	---	---	-------	---	---	---	---

(D): Default value



## Specifying Analog Demand Responsiveness

Configure the responsiveness of zoom speed adjustment in response to pressing the analog demand thumb ring.  
 (Note: Another screen is displayed when this setting is configured.)

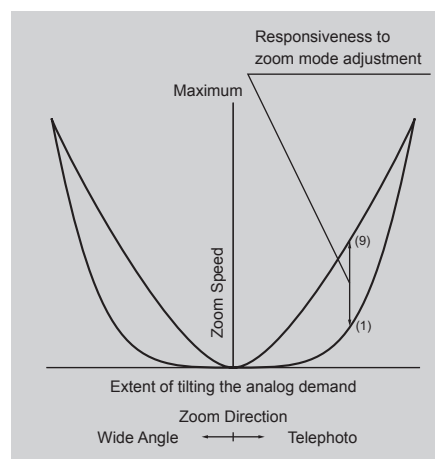
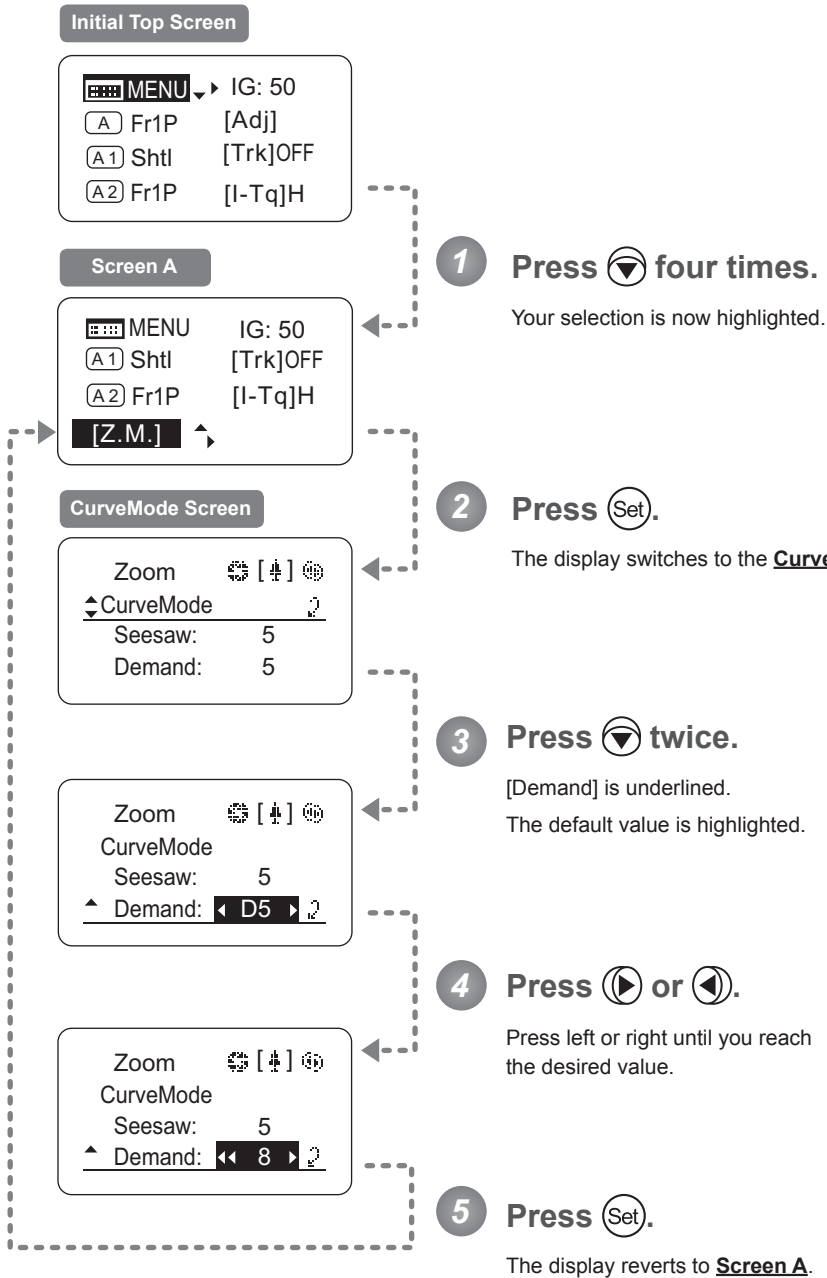

Options	1	2	3	4	(D) 5	6	7	8	9
---------	---	---	---	---	-------	---	---	---	---

(D): Default value



## 3.2 Configuration from the Menu Screen

In Basic mode, you can view and configure 21 setting items and a “follow” screen with three setting items that have relative values from the **Menu screen**.\*

Specifically, the **Menu screen** in Basic mode is organized into 8 screens by function: **User screen**, **Switch screen**, **Preset screen**, **Iris screen**, **Zoom screen**, **Focus screen**, **Info screen**, and **Fol. screen**.

Select [MENU] on the **Top screen** and press the Set key to access the **User screen** initially. Press left or right to access the 7 other screens. (See the following figure.)

\*: There is no single **Menu screen**. Instead, these 8 screens are collectively referred to as the **Menu screen**.

Setting items labeled **Top** next to the function title can also be configured from the **Top screen**.

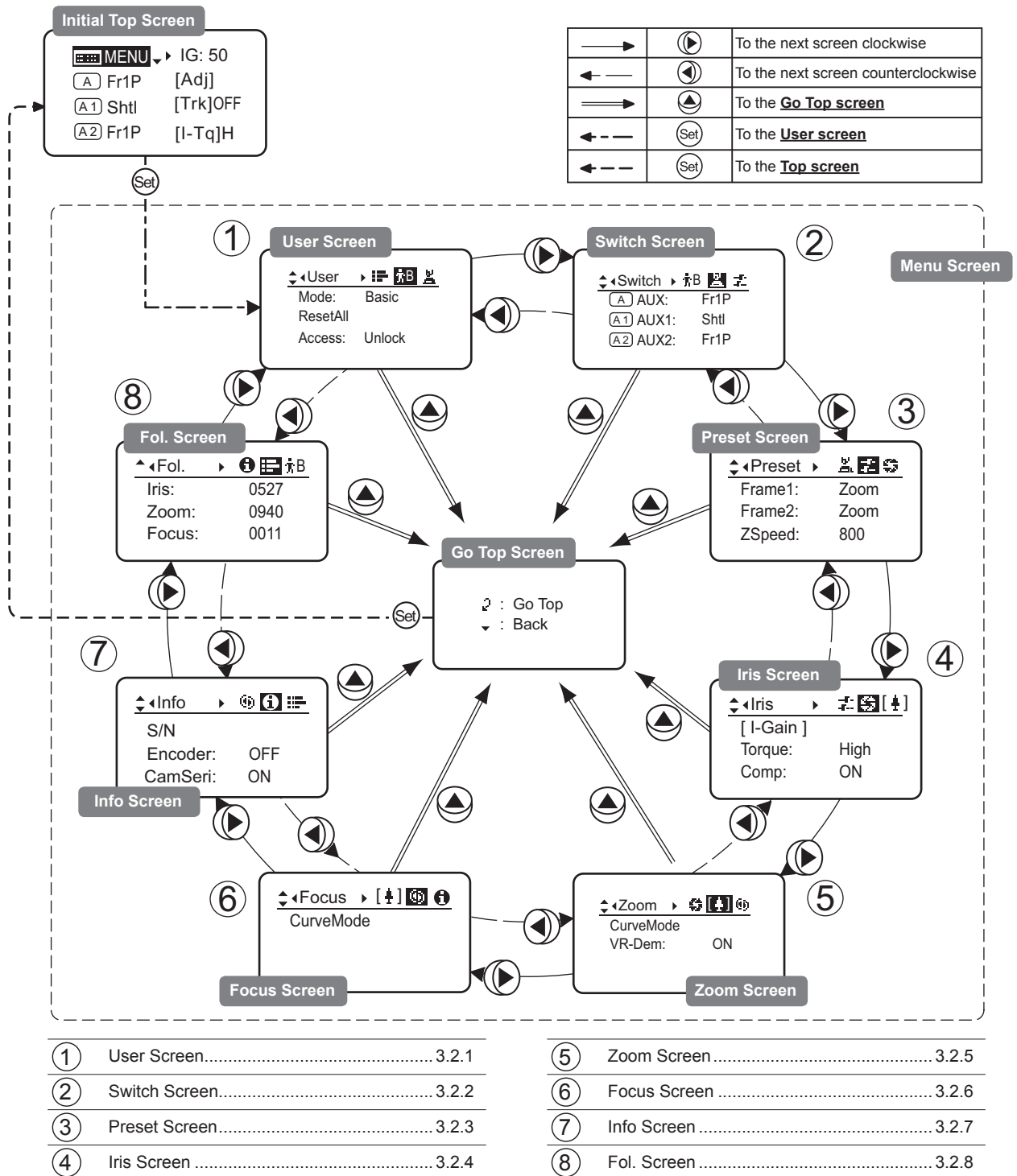

## 3.2.1 User Screen Settings

---

User B is the user in Basic mode.

The following setting items can be configured on the User Screen.

- Switching Modes
- Resetting Values
- Locking Functions

### User Screen in Basic Mode

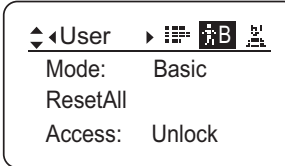

## Switching Modes

Switch to Full or Analog mode as needed.

### Important

The new mode setting is retained even after the lens is turned off.

#### Initial Top Screen

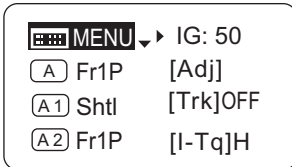

#### User Screen

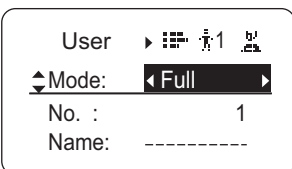
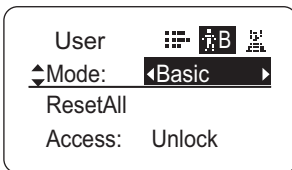
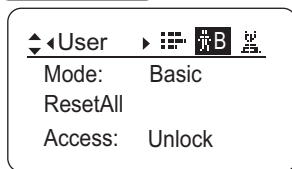

1 Press **Set**.

The display switches to the **User screen**.

2 Press **Down Arrow**.

[Mode] is underlined.  
The previous mode is highlighted.

3 Press **Right Arrow** or **Left Arrow**.

Press left or right until you reach the desired mode.

Options	<sup>(D)</sup> Basic	Full	Analog
Save Settings	Basic Mode	Full Mode	Analog Mode

(D): Default value



## Resetting Values

Reset a user's settings to default values as needed.

Note: Iris gain values are not reset. The current value is retained.

### Initial Top Screen

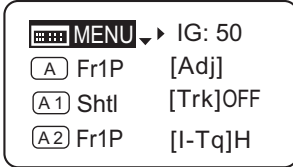

### User Screen

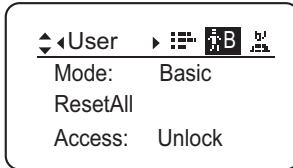

### Title: Reset

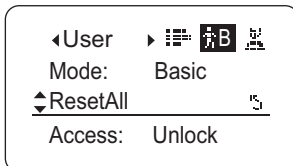

### Reset Screen

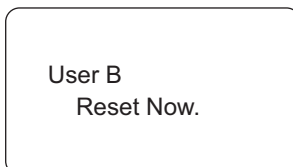
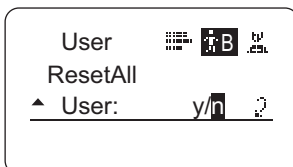
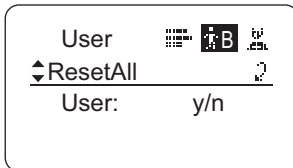

### Title: Reset

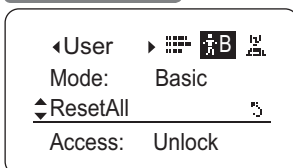

**1 Press .**  
The display switches to the **User screen**.

**2 Press twice.**  
[ResetAll] is underlined.

**3 Press .**  
The display switches to the **Reset screen**.

**4 Press .**  
A confirmation message is displayed about resetting information for the selected user.

**5 Press and then .**

After a message is displayed indicating that resetting is in progress, the display reverts to **Title: Reset**.  
The settings have now been reset.

Note: You can cancel resetting and restore the original values at any time before pressing in step 5. To return to the previous screen, press up. To cancel resetting and turn off the display, press the Display switch.



## Locking Functions

To ensure that configured functions cannot easily be changed, you can lock the settings of certain functions.



### Note

In lock mode, only the following items can still be configured, and other settings are locked.

- Preset data (Shuttle shot position, Frame preset position, Preset speed)
- Auto iris gain setting

### (1) Locking Settings

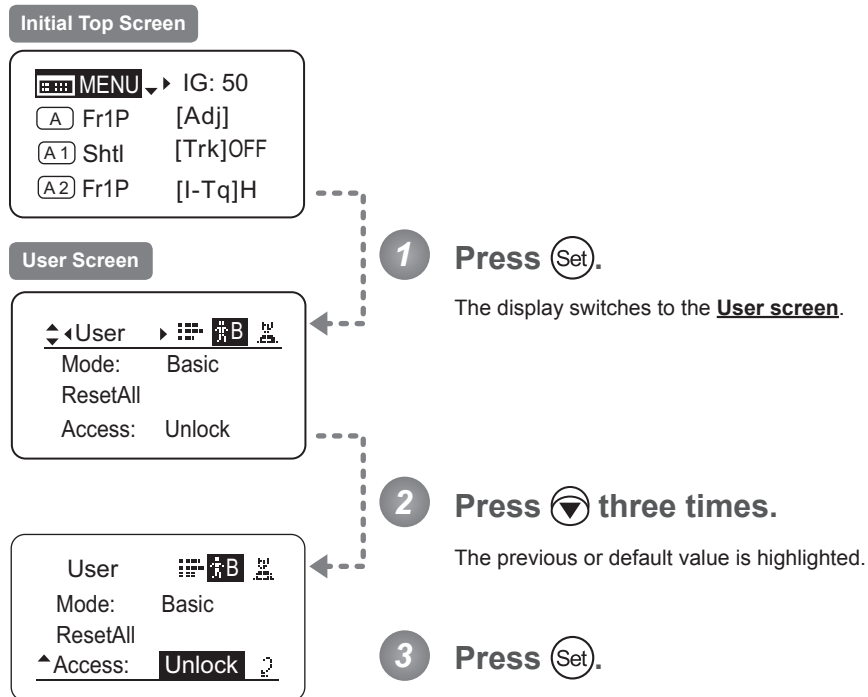

Continued on next page

Continued from previous page

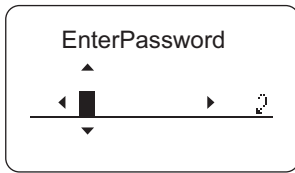

**4 Enter the password and press (Set).**

Entering Passwords

Press up/down to find characters and left/right to move the cursor or make corrections. Be careful not to press the Set key until you are finished entering the password.

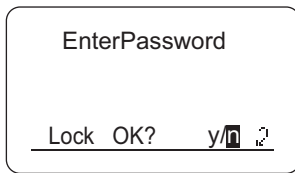

**5 Press (Left Arrow) and then (Set).**

The settings are now locked.

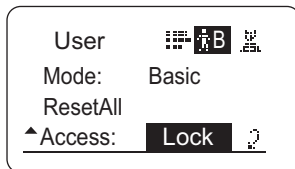

**Note**

**Passwords**

No master password is used on this model. The password you enter each time to lock settings is the password used to unlock them. For this reason, we recommend making a note of the password each time. If you forget the password, contact Canon or your dealer. Passwords can be blank or up to 8 digits.

Characters supported in passwords

<b>Options</b>	<sup>(D)</sup> _-ABCDEFGHIJKLMN OPQRSTUVWXYZabcdefghijklmnopqrstuvwxyz0123456789
<b>Max. Digits</b>	8

(D) : Default value  
\_ : Space

<b>Options</b>	<sup>(D)</sup> Unlock	Lock
----------------	-----------------------	------

(D): Default value

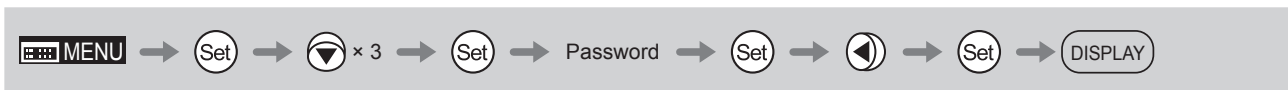



## (2) Unlocking Settings

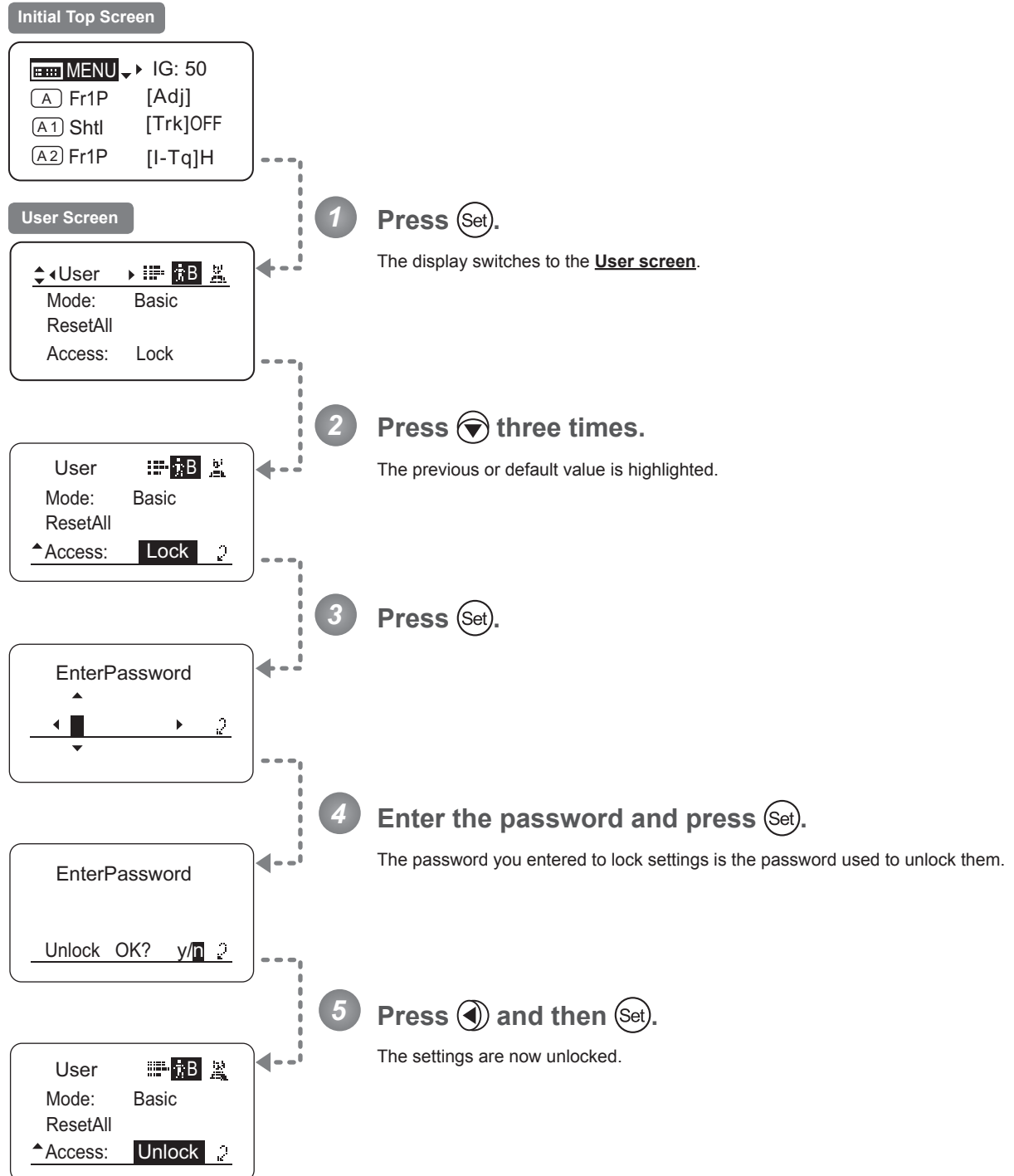

Options	<sup>(D)</sup> Unlock	Lock
---------	-----------------------	------

(D): Default value

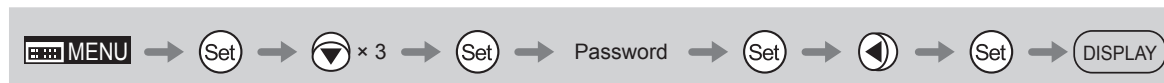

## 3.2.2 Switch Screen Settings

---

The following setting items can be configured on the Switch screen.

Assigning Functions to the AUX Switch **Top**

Assigning Functions to the AUX1 Switch **Top**

Assigning Functions to the AUX2 Switch **Top**

Items labeled **Top** can also be modified from the Top screen.

## Assigning Functions to the AUX Switch Top

The AUX switch can be programmed to activate a function of your choice.

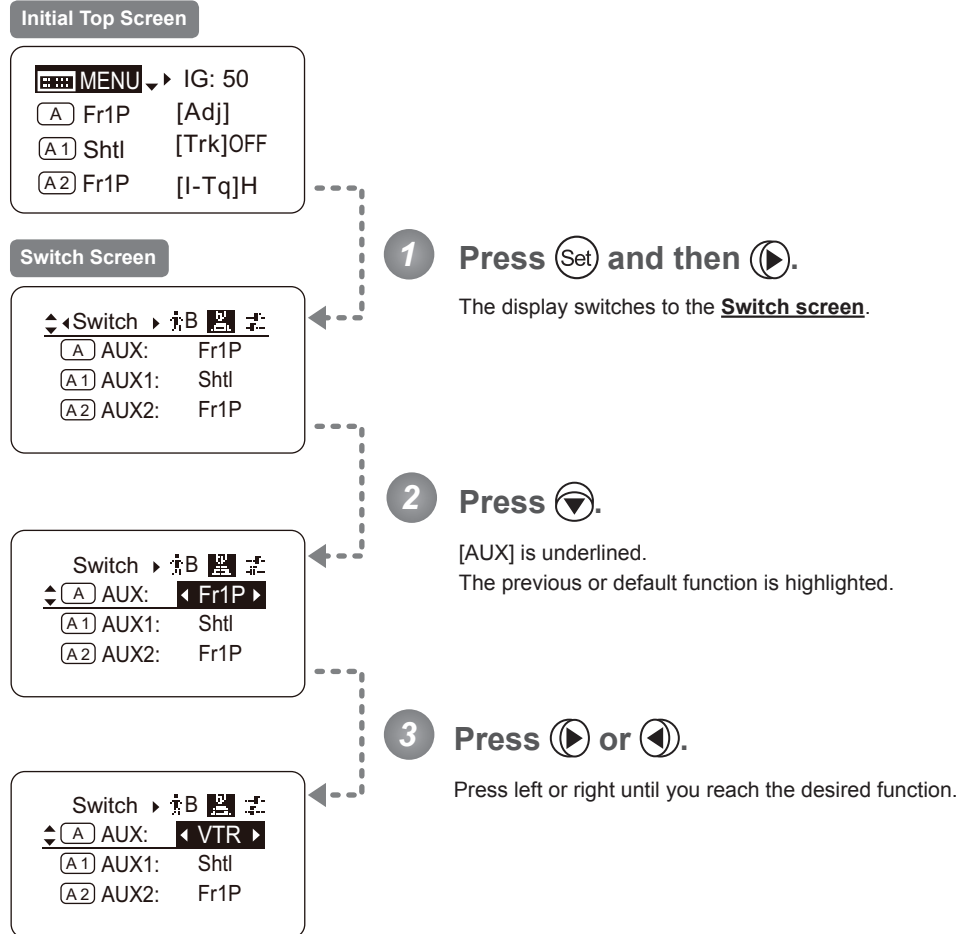

Options	<sup>(D)</sup> Fr1P	Fr1F	Fr2P	Fr2F	Sped	Shtl	NON	VTR	RET
Description	Framing Preset1 switch (preset speed)	Framing Preset1 switch (max. speed)	Framing Preset2 switch (preset speed)	Framing Preset2 switch (max. speed)	Speed Preset switch	Shuttle-Shot switch	No function	VTR switch	RET switch

(D): Default value

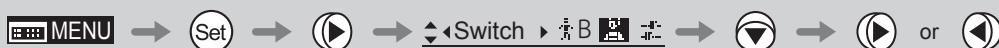

## Assigning Functions to the AUX1 Switch Top

The AUX1 switch for a zoom demand can be programmed to activate a function of your choice.

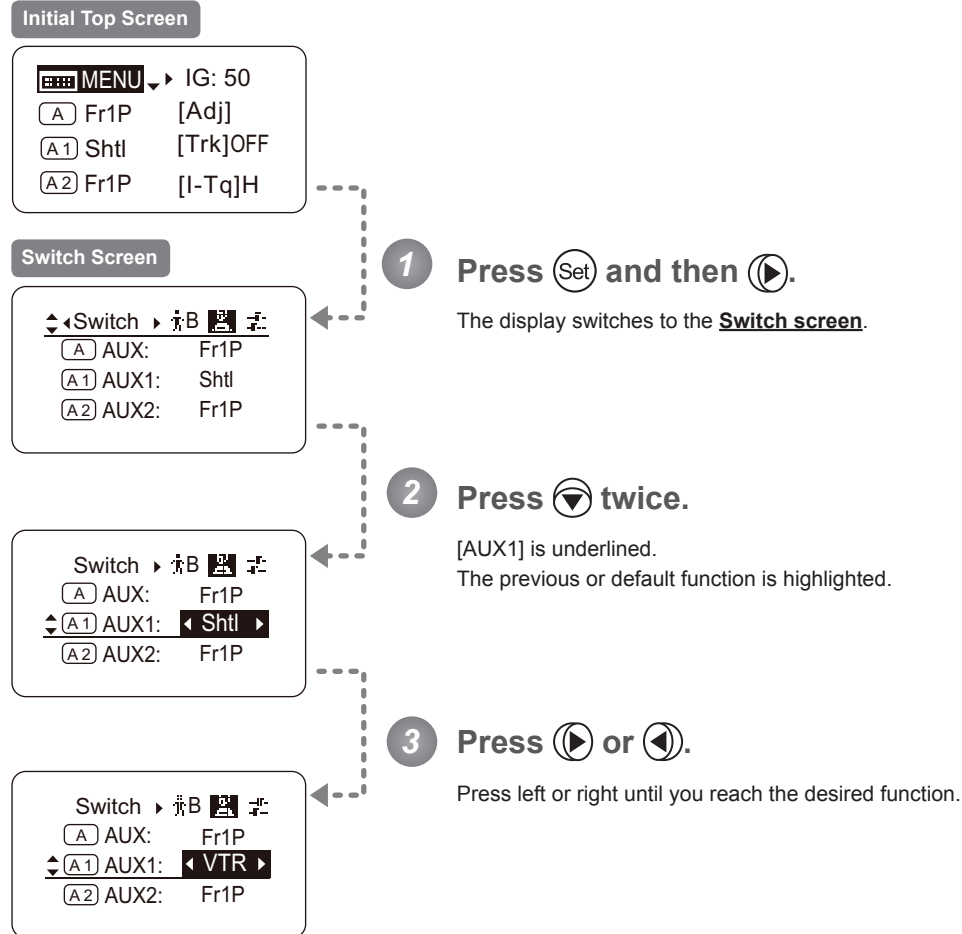

Options	Fr1P	Fr1F	Fr2P	Fr2F	Sped	<sup>(D)</sup> Shtl	NON	VTR	RET
Description	Framing Preset1 switch (preset speed)	Framing Preset1 switch (max. speed)	Framing Preset2 switch (preset speed)	Framing Preset2 switch (max. speed)	Speed Preset switch	Shuttle-Shot switch	No function	VTR switch	RET switch

(D): Default value



## Assigning Functions to the AUX2 Switch Top

The AUX2 switch for a zoom demand can be programmed to activate a function of your choice.

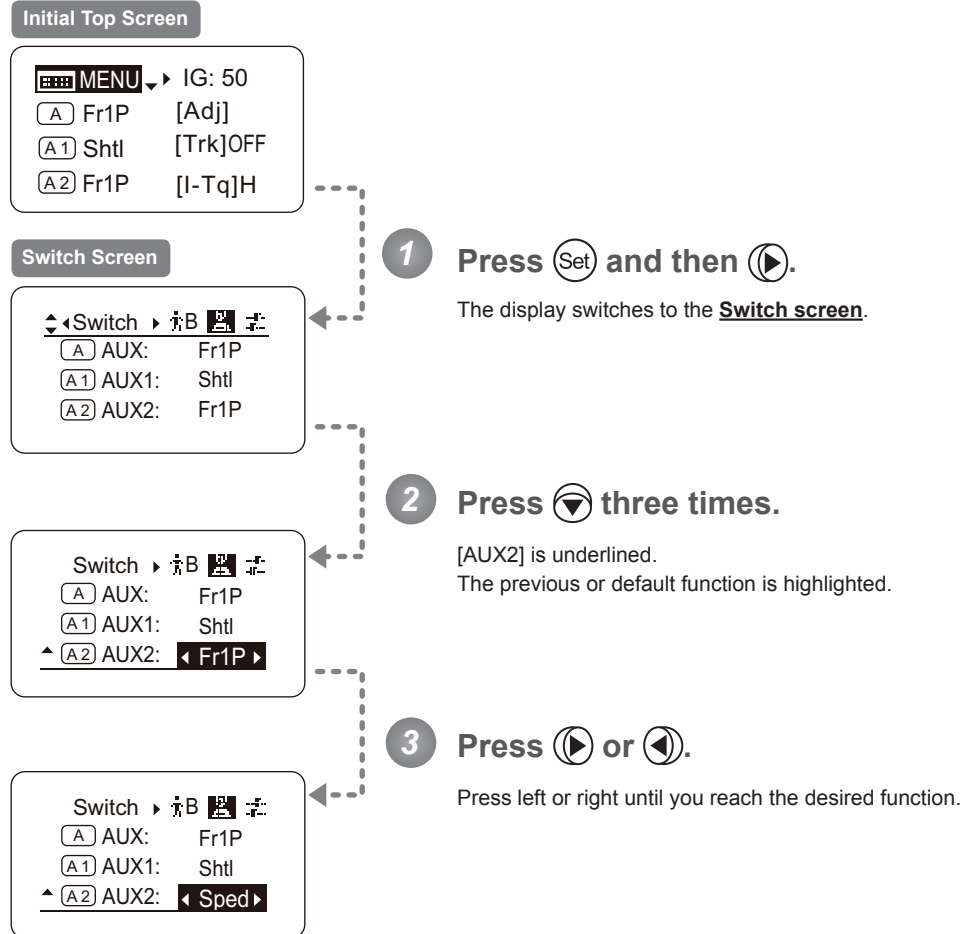

Options	<sup>(D)</sup> Fr1P	Fr1F	Fr2P	Fr2F	Sped	Shtl	NON	VTR	RET
<b>Description</b>	Framing Preset1 switch (preset speed)	Framing Preset1 switch (max. speed)	Framing Preset2 switch (preset speed)	Framing Preset2 switch (max. speed)	Speed Preset switch	Shuttle-Shot switch	No function	VTR switch	RET switch

(D): Default value



## 3.2.3 Preset Screen Settings

---

The following setting items can be configured on the **Preset screen**.

Switching What Frame Preset 1 Controls

Switching What Frame Preset 2 Controls

Specifying the Preset Mode Zoom Speed

## Switching What Frame Preset 1 Controls

Switch what frame preset 1 controls, as needed.

- Zoom : Move the zoom position to the position in memory
- Focus : Move the focus position to the position in memory
- Z+F : Move the zoom and focus position to the position in memory

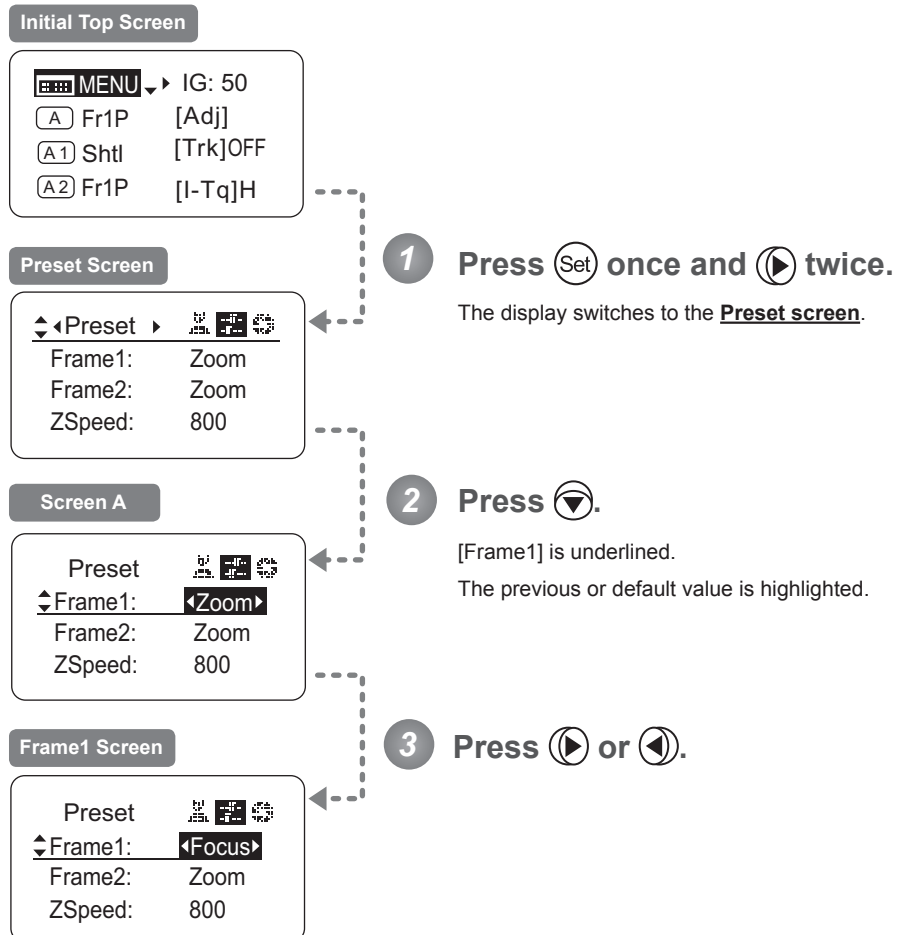

Options	<sup>(D)</sup> Zoom	Focus	Z+F
Description	Control zooming	Control focusing	Control zooming and focusing

(D): Default value



## Switching What Frame Preset 2 Controls

Switch what frame preset 2 controls, as needed.

- Zoom : Move the zoom position to the position in memory
- Focus : Move the focus position to the position in memory
- Z+F : Move the zoom and focus position to the position in memory

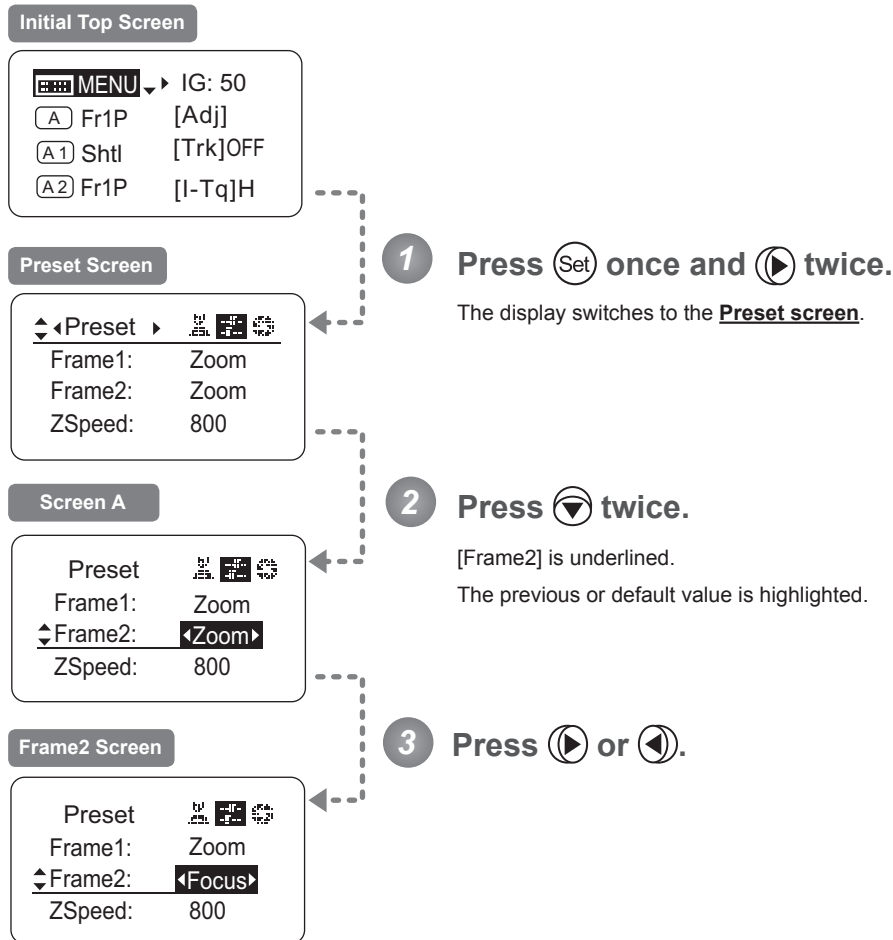

Options	<sup>(D)</sup> Zoom	Focus	Z+F
<b>Description</b>	Control zooming	Control focusing	Control zooming and focusing

(D): Default value





## Specifying the Preset Mode Zoom Speed

Configure the zoom speed from any position to the position in memory, as needed.

To adjust the value, use either the Memo button (refer to the Lens Manual) or display operations.

Regardless of the method of adjustment used, the most recent setting takes precedence.

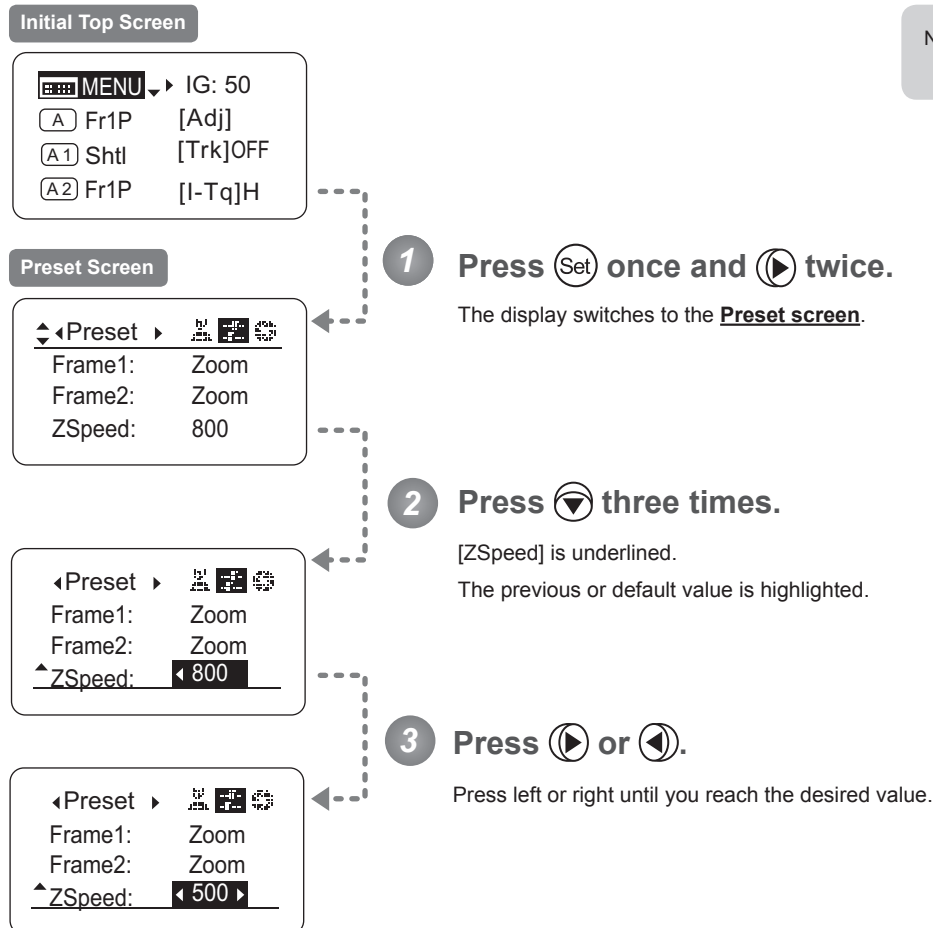

Note: Your specified values apply to both Fr1P and Fr2P.

Options	1	to	<sup>(D)</sup> 800
Description	Slowest		Fastest

(D): Default value



## 3.2.4 Iris Screen Settings

---

The following setting items can be configured on the **Iris screen**.

Specifying Iris Gain

(1) Specifying Auto Iris Gain

**Top**

(2) Specifying Remote Iris Gain

Specifying Iris Torque

**Top**

Iris Compensation ON/OFF

Iris Close Detection ON/OFF

Focus Demand Iris Control ON/OFF

Items labeled **Top** can also be modified from the **Top screen**.

## Specifying Iris Gain

### (1) Specifying Auto Iris Gain Top

Although this value is factory-set, it can be adjusted as needed.

To adjust the value, use either the auto iris gain adjustment trimmer (refer to the Lens Manual) or display operations.

Regardless of the method of adjustment used, the most recent setting takes precedence.

The same auto iris gain value applies to all users.

#### Initial Top Screen

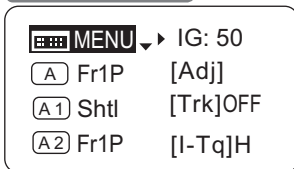

#### Iris Screen

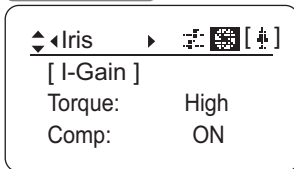

#### Screen A

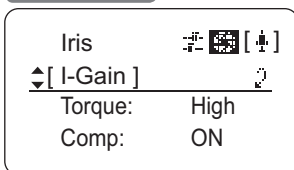

#### [I-Gain] Screen

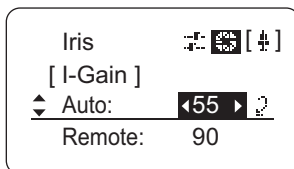
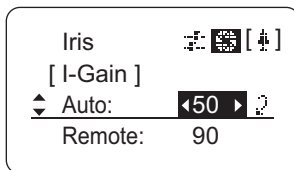
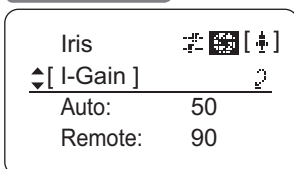

**1** Press **Set** once and **▶** three times.

The display switches to the **Iris screen**.

**2** Press **▼**.

[I-Gain] is underlined.

**3** Press **Set**.

The display switches to the **[I-Gain] screen**.

**4** Press **▼**.

[Auto] is underlined.  
The previous or default value is highlighted.

**5** Press **▶** or **◀**.

Press left or right until you reach the desired function.

**6** Press **Set**.

The display reverts to **Screen A**.

Note: Do the following when adjusting gain while checking iris operation.

- Confirm that the drive unit A/M switch is set to [Auto] mode.
- Set the camera iris mode to [Auto].

Note: As you look at the lens iris ring, set it to the position of maximum gain at which "focus hunting" does not occur.

Note: The current iris gain value is retained even if you reset other settings as described in "3.2.1 Resetting Values." For this reason, you will no longer be able to view the default setting. If necessary, make a note of the default setting before adjusting this value.

<b>Options</b>	01	to	99
<b>Description</b>	Minimum gain		Maximum gain

Default: Varies depending on the factory-set value, but corresponds to the value determined with the iris gain adjustment trimmer.



## (2) Specifying Remote Iris Gain

Although this value is factory-set, it can be adjusted as needed.  
The same remote iris gain value applies to all users.

**Note:** Do the following when adjusting gain while checking iris operation.

- Confirm that the drive unit A/M switch is set to [Auto] mode.
- Set the camera iris mode to [Remote].

**Note:** The current iris gain value is retained even if you reset other settings as described in “3.2.1 Resetting Values.” For this reason, you will no longer be able to view the default setting. If necessary, make a note of the default setting before adjusting this value.

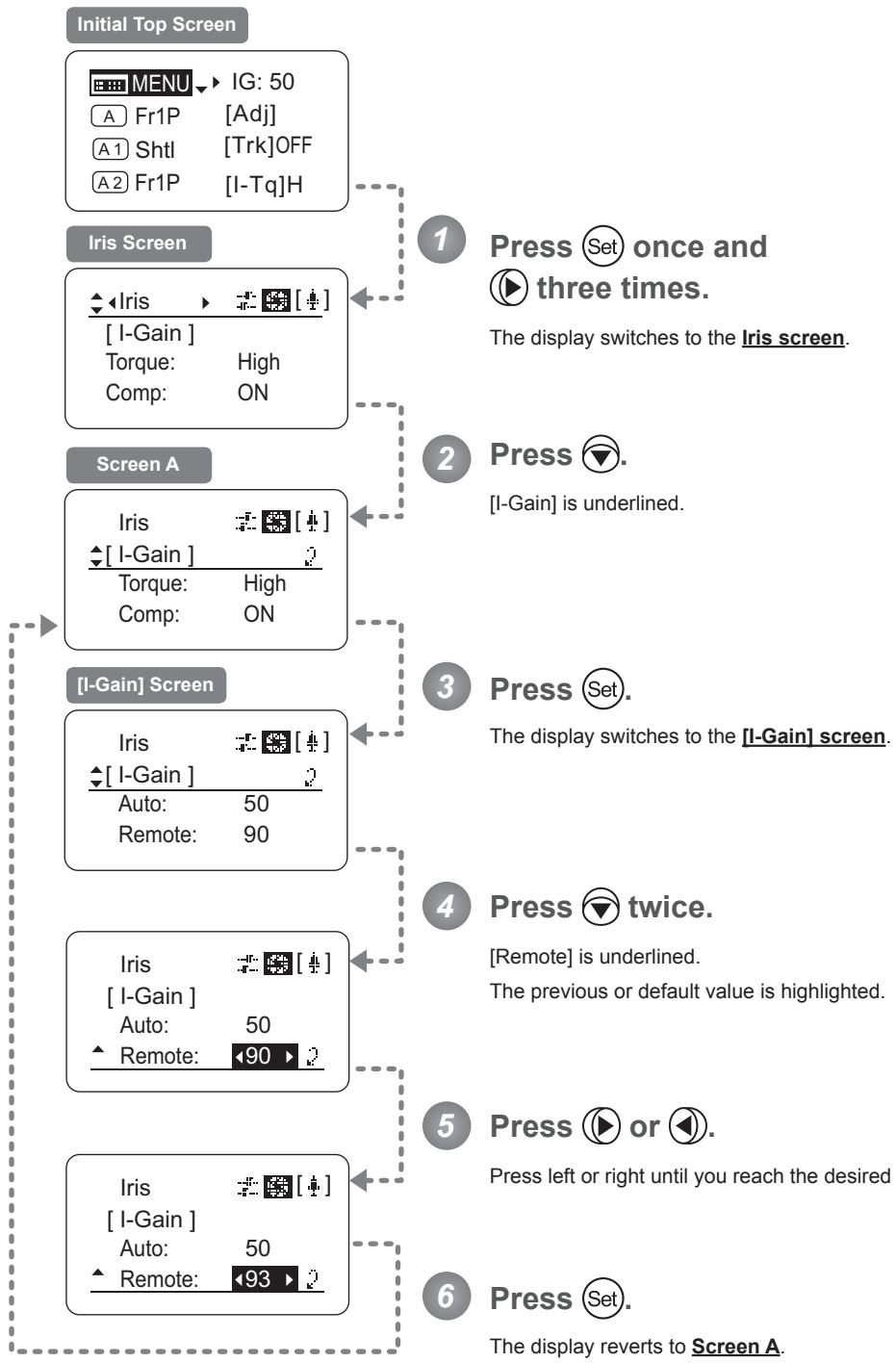

Options	01	to	99
Description	Minimum gain		Maximum gain

Default value: 90

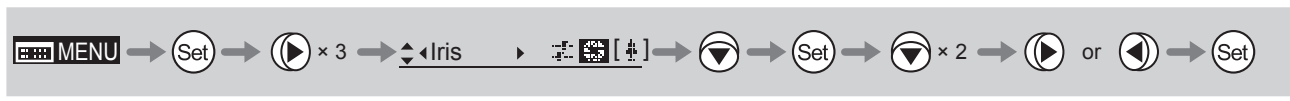

## Specifying Iris Torque Top

Specify the desired level of torque in manual control of the iris ring.

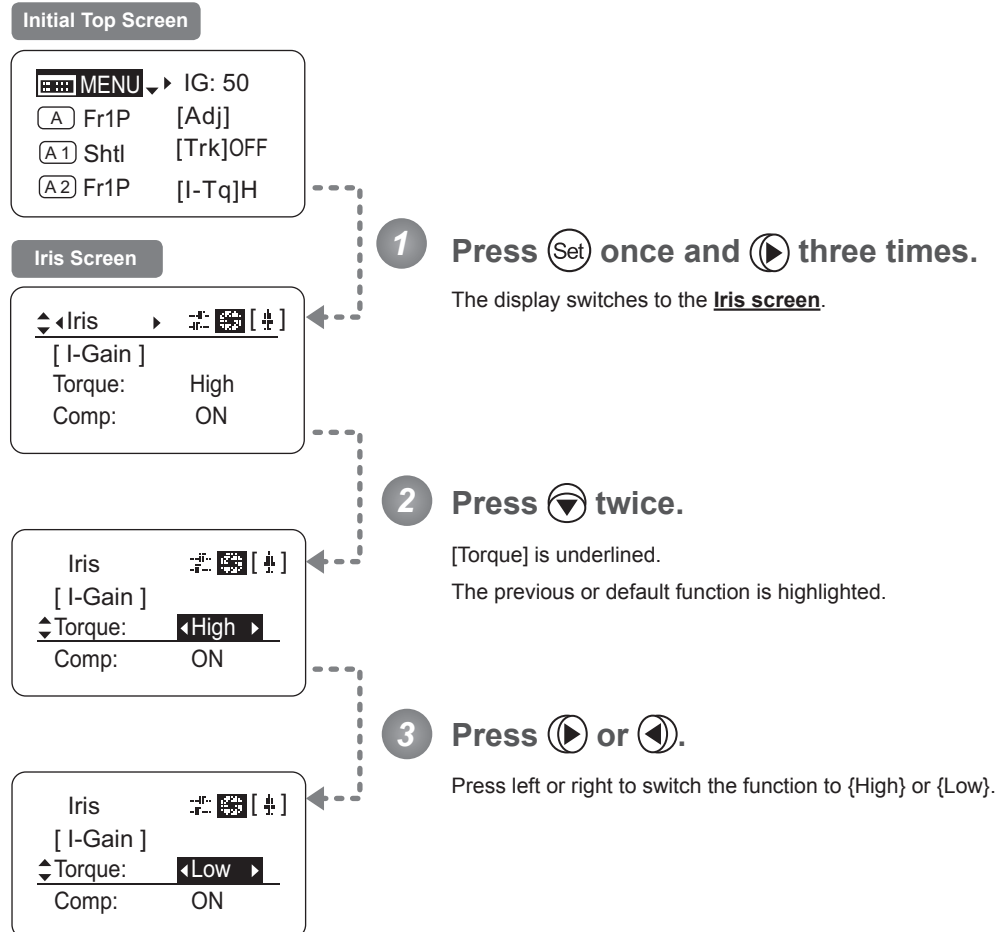

Options	<sup>(D)</sup> High	Low
Description	High torque	Low torque

(D): Default value

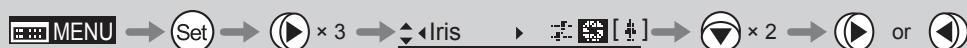

## Iris Compensation ON/OFF

The amount of light decreases when an extender (2.0×) is used. You can specify a function that compensates by opening the iris by an amount equivalent to f/2.

### Initial Top Screen

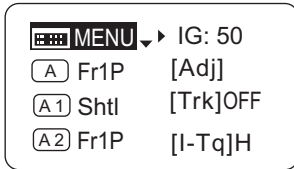

### Iris Screen

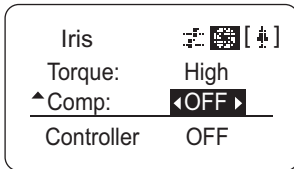
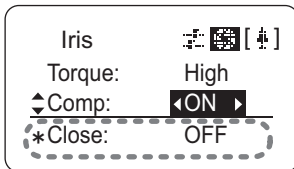
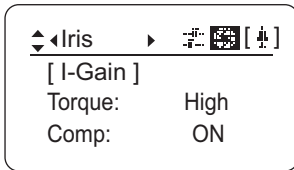

**1** Press **Set** once and **▶** three times.

The display switches to the **Iris screen**.

**2** Press **▼** three times.

[Comp] is underlined.

The previous or default function is highlighted.

**3** Press **▶** or **◀**.

Press left or right to switch the function {ON} or {OFF}.

\*: Displayed when {Comp} is set to ON.

**Note:** The iris may not fully close in some cases when the iris compensation is set to ON while an extender (2.0×) is used. If so, activate detection as described in "Iris Close Detection ON/OFF."

Options	<sup>(D)</sup> ON	OFF
Description	Iris compensation	No iris compensation

(D): Default value

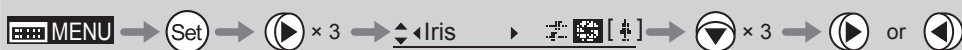

## Iris Close Detection ON/OFF

The iris cannot be fully closed when correction is active and an extender (2.0×) is used. As a countermeasure, you can specify a function to detect iris close and close the iris as needed.

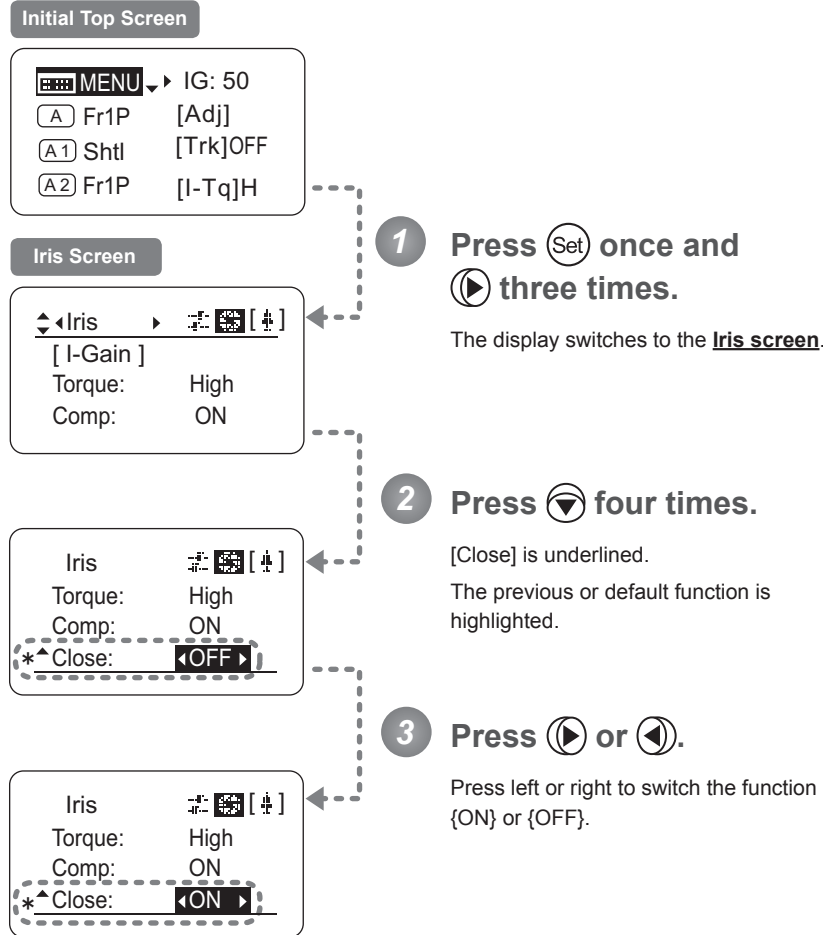

Note: With some cameras, iris compensation may conflict with iris control by the camera, preventing correct iris operation. If so, deactivate iris close detection.

\*: Displayed when {Comp} is set to ON.

Note: Iris close is detected only when iris compensation is enabled.

Options	<sup>(D)</sup> OFF	ON
Description	No close detection	Close detection

(D): Default value



## Focus Demand Iris Control ON/OFF

Iris operations using a focus demand can be switched on or off.

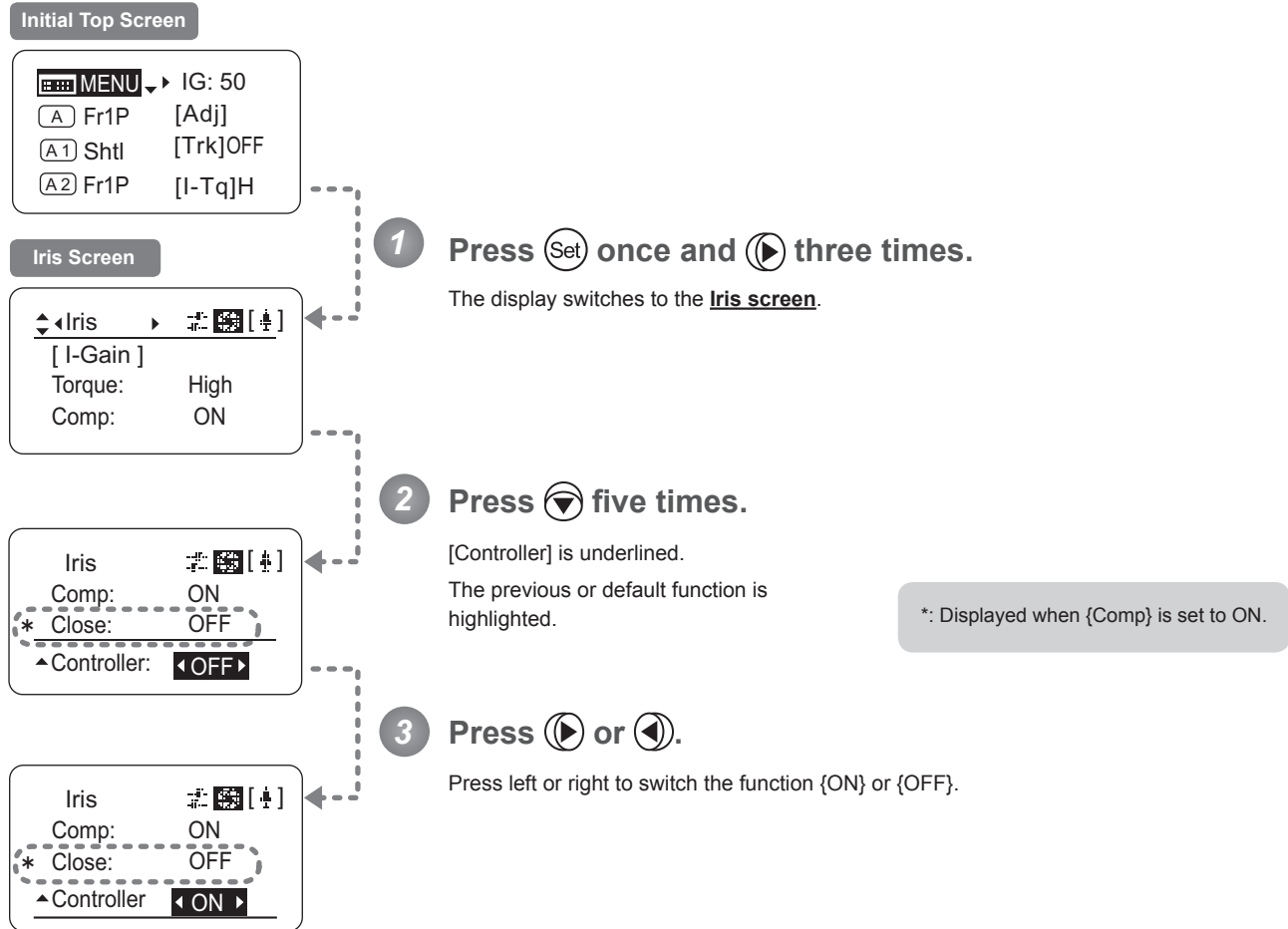

Options	ON	<sup>(D)</sup> OFF
Description	Iris controlled with focus demand	Iris not controlled with focus demand

(D): Default value

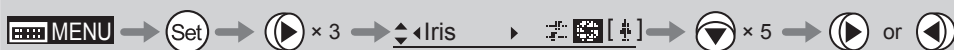



## 3.2.5 Zoom Screen Settings

---

The following setting items can be configured on the Zoom screen.

Specifying Seesaw Switch Responsiveness

Specifying Analog Demand Responsiveness

Demand-Based Zoom Speed Adjustment ON/OFF

## Specifying Seesaw Switch Responsiveness

Configure the responsiveness of zoom speed adjustment in response to pressing the zoom seesaw switch.  
 (Note: Another screen is displayed when this setting is configured.)

**Initial Top Screen**

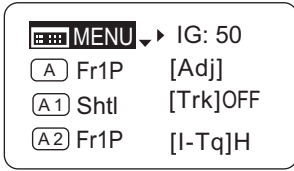

**Zoom Screen**

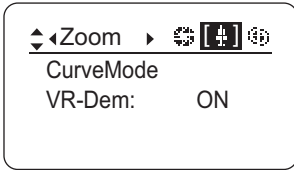

**Screen A**

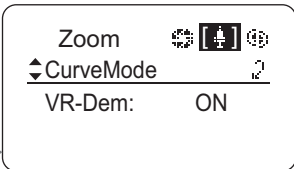

**CurveMode Screen**

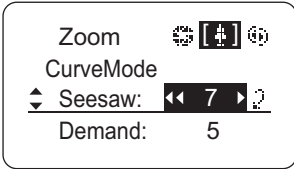
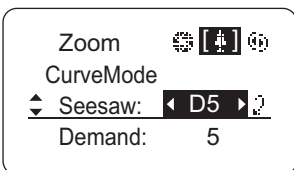
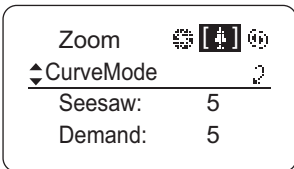

- 1 Press **Set** once and **Play** four times.  
The display switches to the **Zoom screen**.
- 2 Press **Down Arrow**.  
[CurveMode] is underlined.
- 3 Press **Set**.  
The display switches to the **CurveMode screen**.
- 4 Press **Down Arrow**.  
[Seesaw] is underlined.  
The previous or default value is highlighted.
- 5 Press **Play** or **Left Arrow**.  
Press left or right until you reach the desired function.
- 6 Press **Set**.  
The display reverts to **Screen A**.

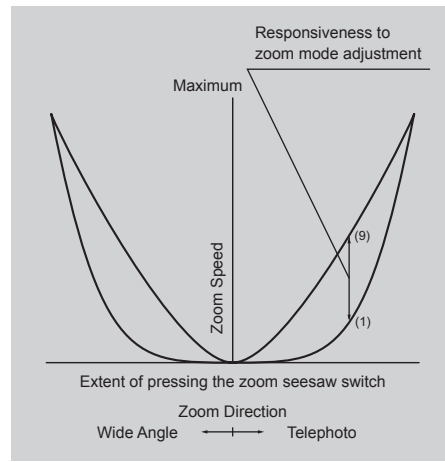

Options	1	2	3	4	(D) 5	6	7	8	9
---------	---	---	---	---	-------	---	---	---	---

(D): Default value

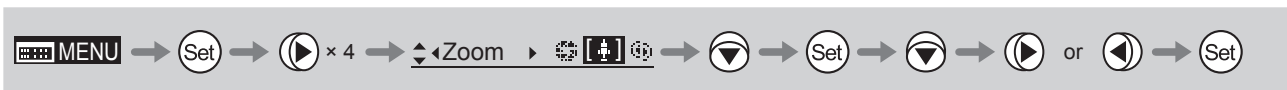

## Specifying Analog Demand Responsiveness

Configure the responsiveness of zoom speed adjustment in response to pressing the analog demand thumb ring.  
 (Note: Another screen is displayed when this setting is configured.)

### Initial Top Screen

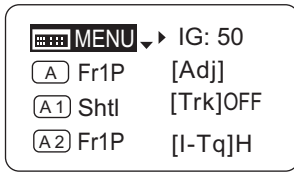

**1** Press **Set** once and **▶** four times.

The display switches to the **Zoom screen**.

### Zoom Screen

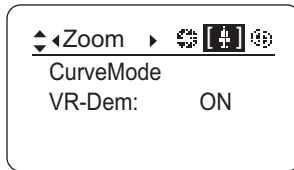

**2** Press **▼**.

[CurveMode] is underlined.

### Screen A

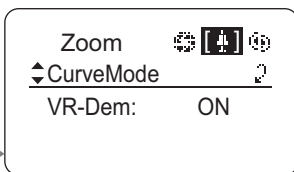

**3** Press **Set**.

The display switches to the **CurveMode screen**.

### CurveMode Screen

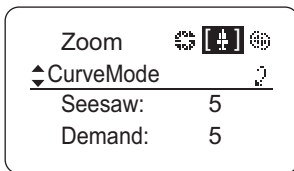

**4** Press **▼** twice.

[Demand] is underlined.  
 The previous or default value is highlighted.

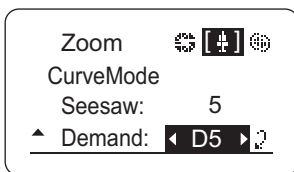

**5** Press **▶** or **◀**.

Press left or right until you reach the desired function.

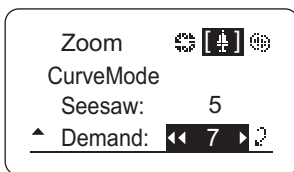

**6** Press **Set**.

The display reverts to **Screen A**.

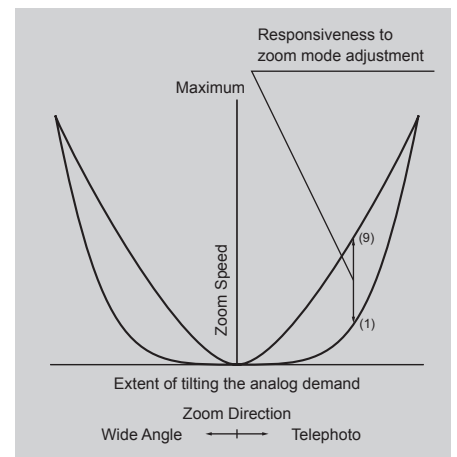

Options	1	2	3	4	(D) 5	6	7	8	9
---------	---	---	---	---	-------	---	---	---	---

(D): Default value



## Demand-Based Zoom Speed Adjustment ON/OFF

Enable or disable adjustment of the maximum drive unit zoom speed based on the zoom demand.

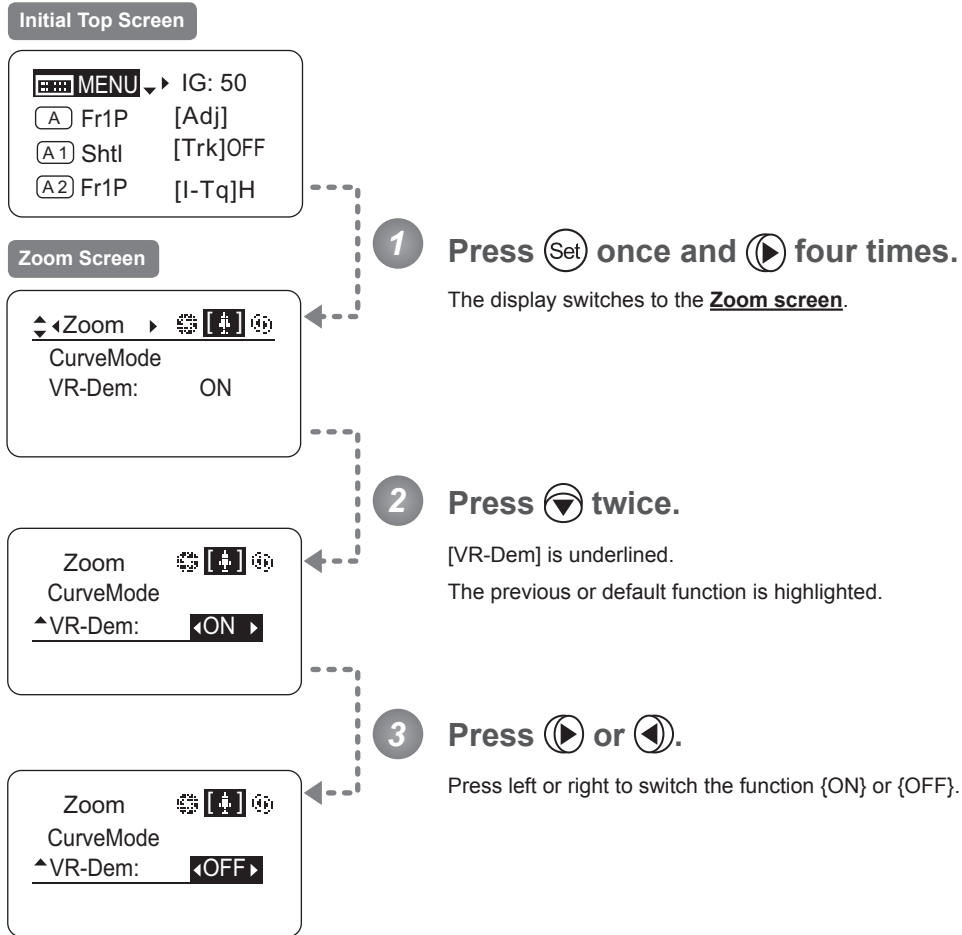

Options	<sup>(D)</sup> ON	OFF
Description	Enabled	Disabled

(D): Default value

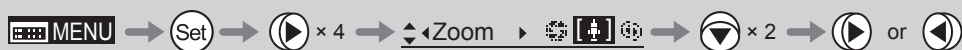

## 3.2.6 Focus Screen Settings

---

The following setting items can be configured on the **Focus screen**.

Specifying Focus Demand Responsiveness

## Specifying Focus Demand Responsiveness

Specify responsiveness in analog focus demand operations as needed.

Note: These settings take effect when the curve selection switch on the focus demand is set toward FAR.

### Initial Top Screen

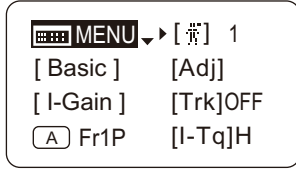

### Focus Screen

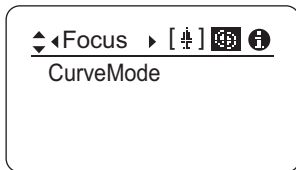

1 Press **Set** once and **Left Arrow** three times.

The display switches to the **Focus screen**.

### Screen A

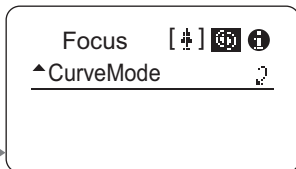

2 Press **Down Arrow**.

[CurveMode] is underlined.

### CurveMode Screen

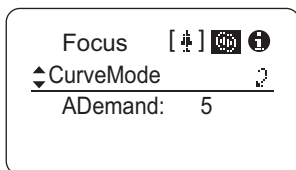

3 Press **Set**.

The display switches to the **CurveMode screen**.

4 Press **Down Arrow**.

[ADemand] is underlined.  
The previous or default value is highlighted.

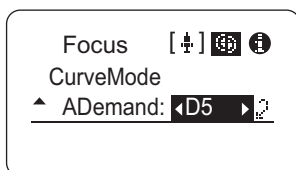

5 Press **Right Arrow** or **Left Arrow**.

Press left or right until you reach the desired function.

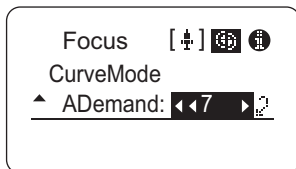

6 Press **Set**.

The display reverts to **Screen A**.

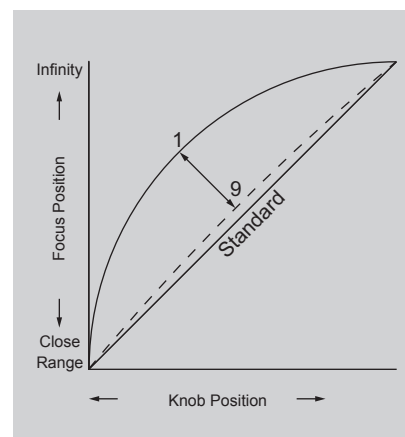

Options	1	to	9
Description	Large curve		Small curve

Default value: 5



## 3.2.7 Info Screen Settings

---

The following setting items can be configured on the **Info screen**.

Checking Serial Numbers

Specifying Encoder Output

Serial Communication with Camera ON/OFF

Specifying the / $\mu$ s Technology Distance Unit

Checking Lens–Drive Unit Communication

## Checking Serial Numbers

Check lens and drive unit serial numbers as needed.

### Initial Top Screen

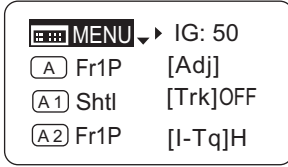

### Info Screen

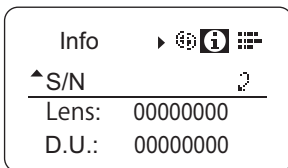
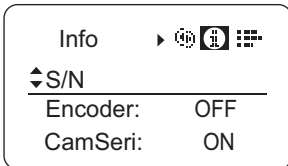
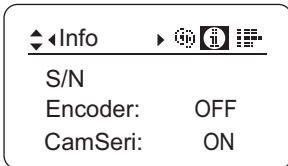

**1** Press **Set** once and **◀** twice.

The display switches to the Info screen.

**2** Press **▼**.

[S/N] is underlined.

**3** Press **Set**.

The lens and drive unit serial numbers are displayed.

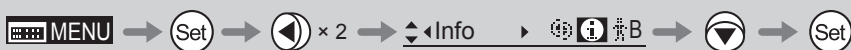



## Specifying Encoder Output

Enable or disable encoder output as needed. Enabling output enables virtual connector output. For details, contact Canon or your dealer.

### Initial Top Screen

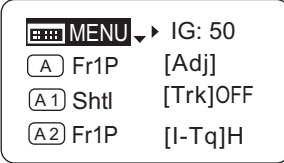

### Info Screen

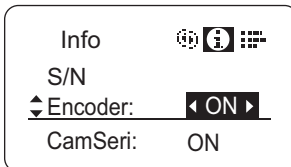
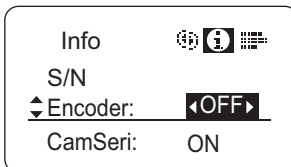
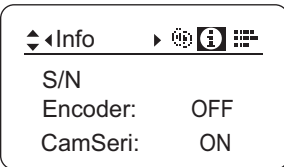

**1** Press **Set** once and **Left Arrow** twice.

The display switches to the **Info screen**.

**2** Press **Down Arrow** twice.

[Encoder] is underlined.

**3** Press **Right Arrow** or **Left Arrow**.

Press left or right to switch the function {ON} or {OFF}.

Options	<sup>(D)</sup> OFF	ON
Description	Output disabled	Output enabled

(D): Default value

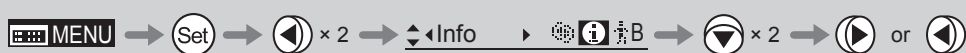

## Serial Communication with Camera ON/OFF

Two types of camera–lens interfaces are available: analog control or control via serial communication. This setting enables you to switch between auto control detection and analog control.

By default, this setting is ON, enabling auto detection of whether serial or analog control is used.

To restrict the interface to analog control, set it to OFF.

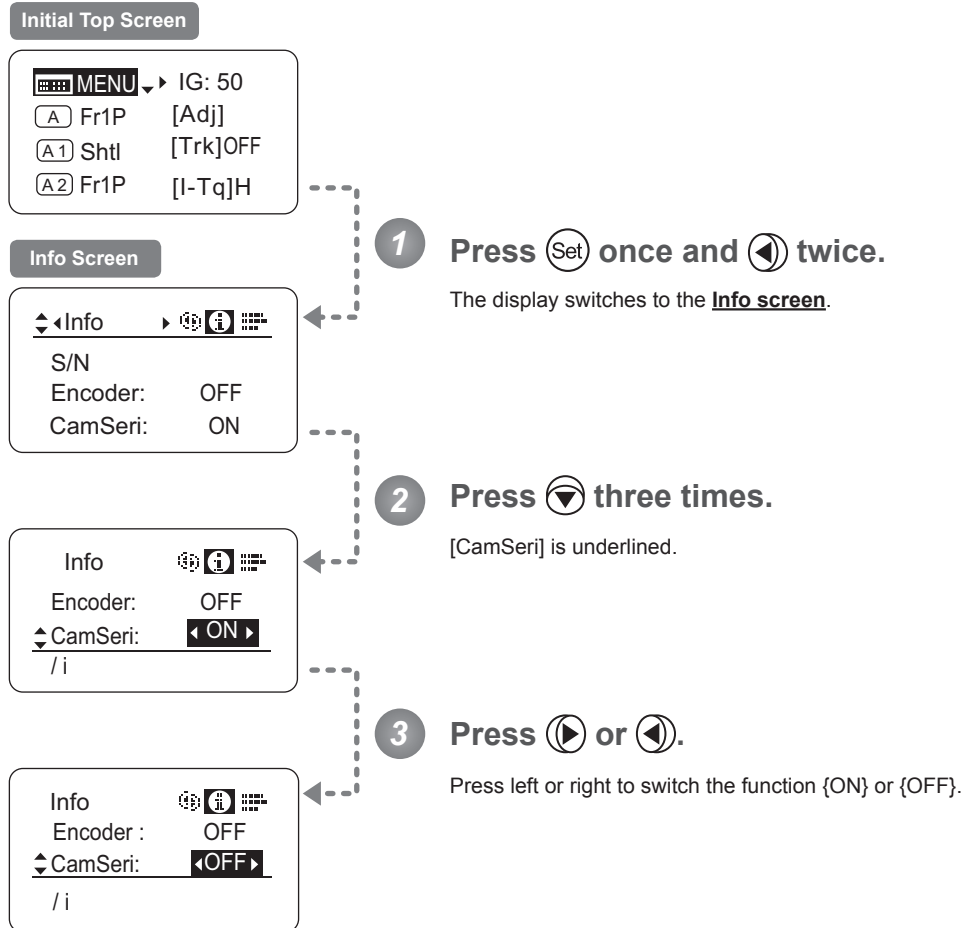

Options	(D) ON	OFF
Description	Serial communication with the camera Enabled	Serial communication with the camera Disabled

(D): Default value

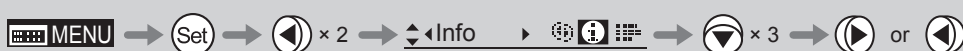

## Specifying the $\frac{1}{i}$ Technology Distance Unit

When  $\frac{1}{i}$  Technology is used, the distance in information sent to the camera can be expressed in feet or meters (only when a PL mount camera is attached). Accordingly, information sent for the actual subject distance, hyperfocal distance, subject distance at close range and infinity, and entrance pupil position is expressed in the specified unit.

### Note

Any distance unit set on the camera takes precedence.

#### Initial Top Screen

**MENU** IG: 50  
 (A) Fr1P [Adj]  
 (A1) Shtl [Trk]OFF  
 (A2) Fr1P [I-Tq]H

#### Info Screen

Info S/N  
 Encoder: OFF  
 CamSeri: ON

Info CamSeri: ON  
/i ?  
 State:

Info /i  
 Units: Feet

Info /i  
 Units: **Feet**

Info /i  
 Units: **Meters**

1 Press **Set** once and **Left** twice.

The display switches to the **Info screen**.

2 Press **Down** four times.

[/ i] is underlined.

3 Press **Set**.

4 Press **Down**.

[Units] is underlined.

The previous or default value is highlighted.

5 Press **Right** or **Left**.

Press left or right to switch the function {Feet} or {Meters}.

Options	<sup>(D)</sup> Feet	Meters
Description	Expressed in feet	Expressed in meters

(D): Default value



## Checking Lens–Drive Unit Communication

View the status of communication between the lens and drive unit as follows.

### Initial Top Screen

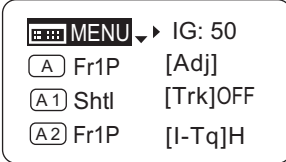

### Info Screen

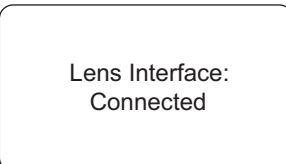
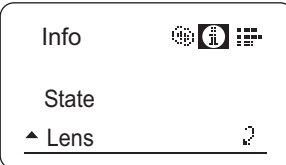
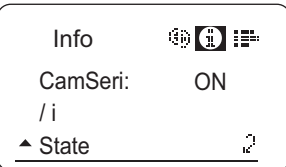
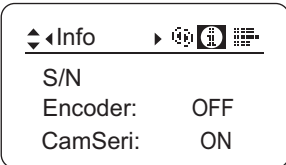

1 Press **Set** once and **Left Arrow** twice.

The display switches to the **Info screen**.

2 Press **Down Arrow** five times.

[State] is underlined.

3 Press **Set**.

4 Press **Down Arrow**.

[Lens] is underlined.

5 Press **Set**.

This screen indicates normal communication.

If “Unconnected” is displayed, contact Canon or your dealer.



## 3.2.8 Fol. Screen Settings

---

The following setting items can be configured on the **Fol. screen**.

Viewing Lens Follow Settings (Iris, Zoom, Focus)

## Viewing Lens Follow Settings (Iris, Zoom, Focus)

Indicates values in the full range of mechanical iris, zoom, and focus operations, expressed as relative values in the range of 0–1000.

### Initial Top Screen

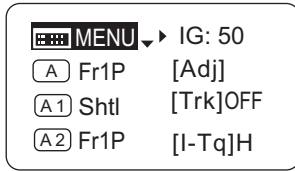

**Note:** As long as the **Fol. screen** is shown, the display will not turn off automatically after 2 minutes if left idle. To turn off the display, press the Display switch.

### Fol. Screen

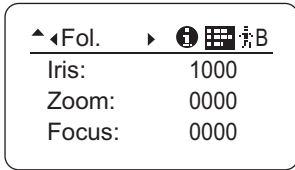

1 Press (Set) and then (◀).

The display switches to the **Fol. screen**, showing relative follow iris, zoom, and focus values.



## 3.3 List of Settings

	Default Value	Options	Page
Top			
MENU		To *1 on the next page	
IG	50	01-99	
[A]	Fr1P	VTR / RET / Fr1P / Fr1F / Fr2P / Fr2F / Sped / Shtl / NON	
[Adj]	n	y / n	
[A 1]	Shtl	VTR / RET / Fr1P / Fr1F / Fr2P / Fr2F / Sped / Shtl / NON	
[Trk]	OFF	OFF / ON	
[A 2]	Fr1P	VTR / RET / Fr1P / Fr1F / Fr2P / Fr2F / Sped / Shtl / NON	
[I-Tq]	H	H / L	
[Z.M.]			

To \*2 on the next page

Escape Operation	Jump to user 0 setting status	Hold down both the Display switch and Set key for at least 2 seconds.	
------------------	-------------------------------	---	--

### 3. Operation in Basic Mode

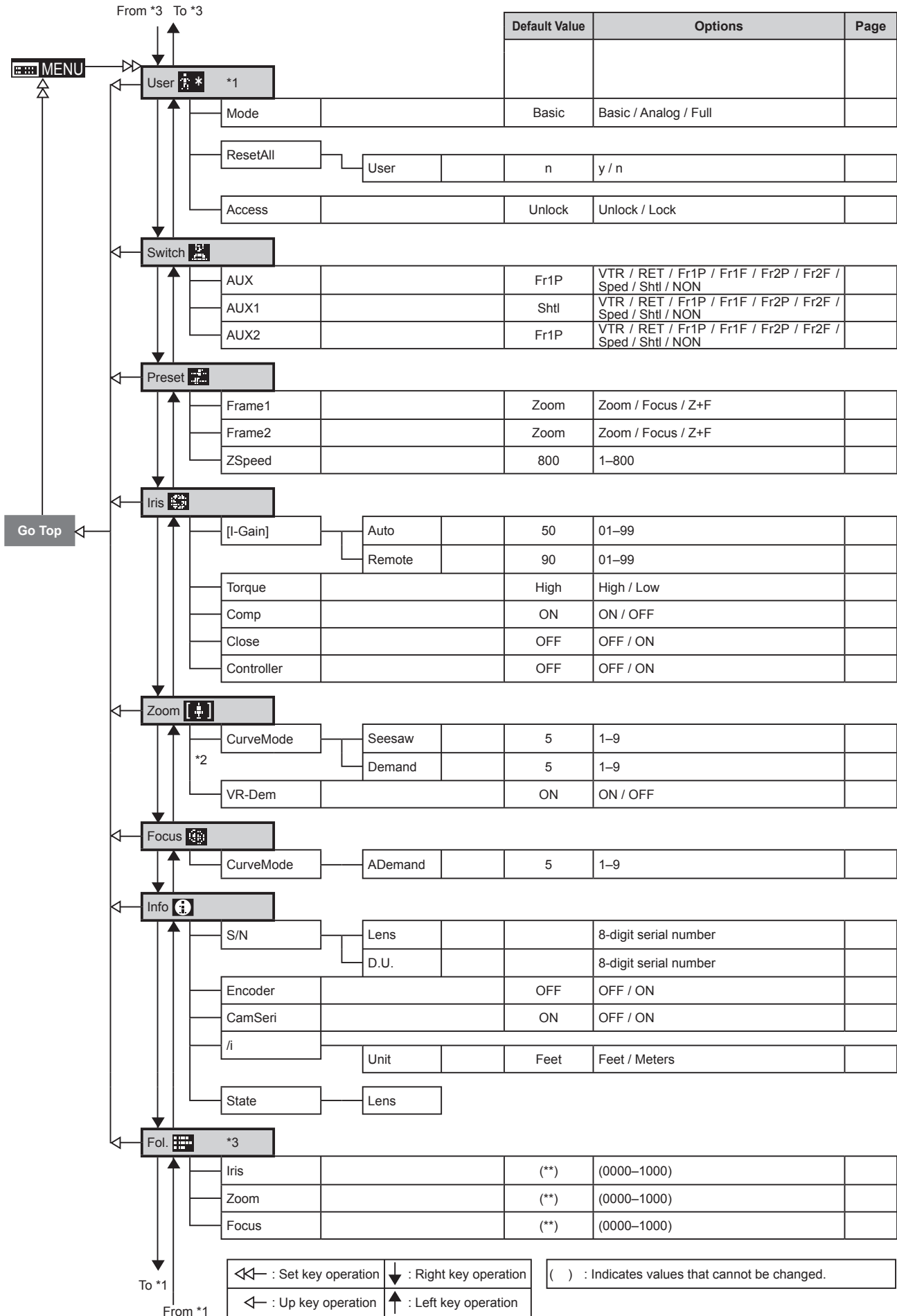



# 4

## Operation in Full Mode

---

# 4. Operation in Full Mode

## 4.1 Configuration from the Top Screen

To access the **Top screen**, press the Display switch.

A total of 15 items can be configured on the **Top screen** in Full mode. The first screen displayed is referred to as the **Initial Top screen**. Status of some items can be checked simply by accessing this screen.

Initial Top Screen in Full Mode

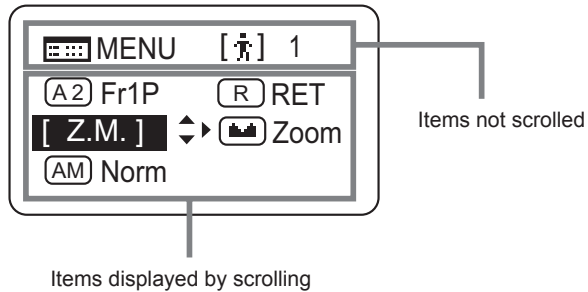
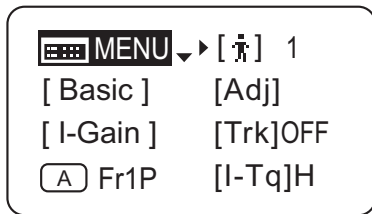

## 4.1.1 Selecting Full Mode

Basic mode is the default mode, but Full mode can be accessed as follows.

### Switching from Basic to Full Mode

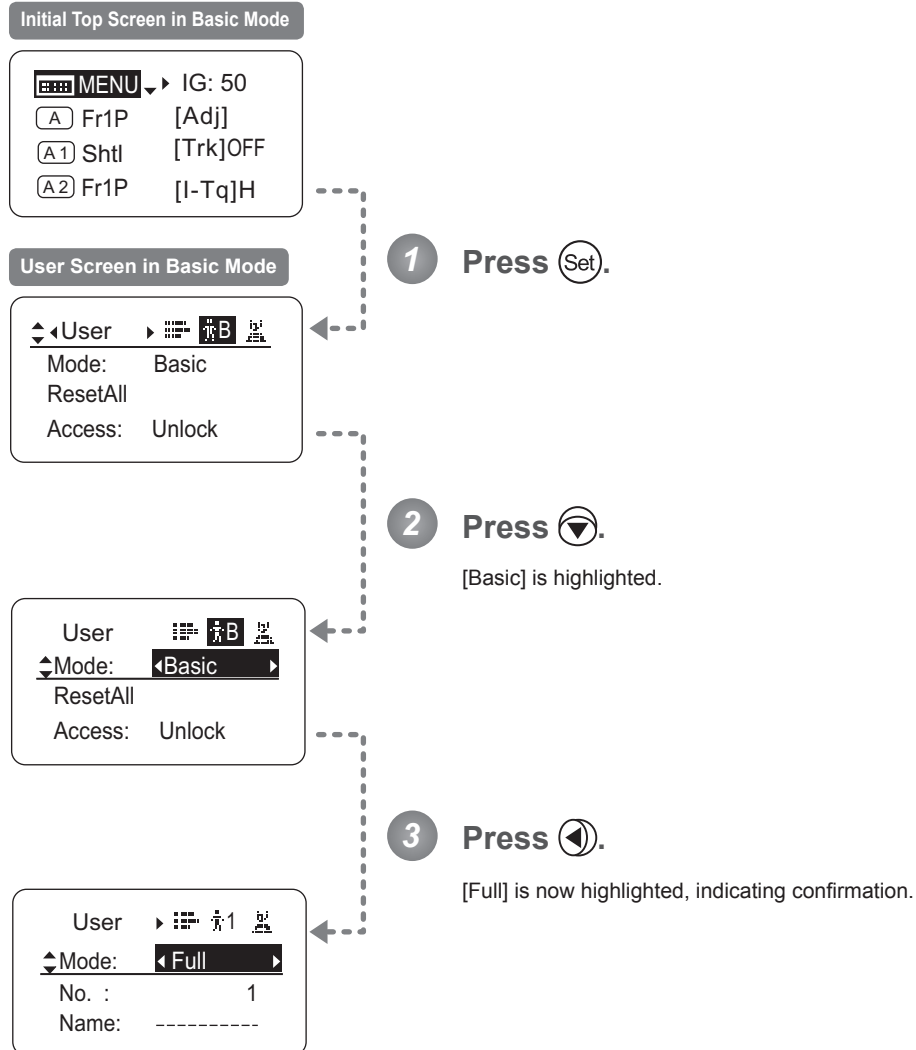

MENU → (Set) → (Down Arrow) → (Left Arrow) → [ Full ]

## 4.1.2 Top Screen

A total of 15 items can be configured on the **Top screen** in Full mode, and 8 items are shown on the **Initial Top screen**. The other 7 can be accessed by pressing down to scroll down the screen.

(See the following figure.)

Status of some items can be checked simply by accessing this screen. (Shown in the figure below.<sup>1)</sup>)

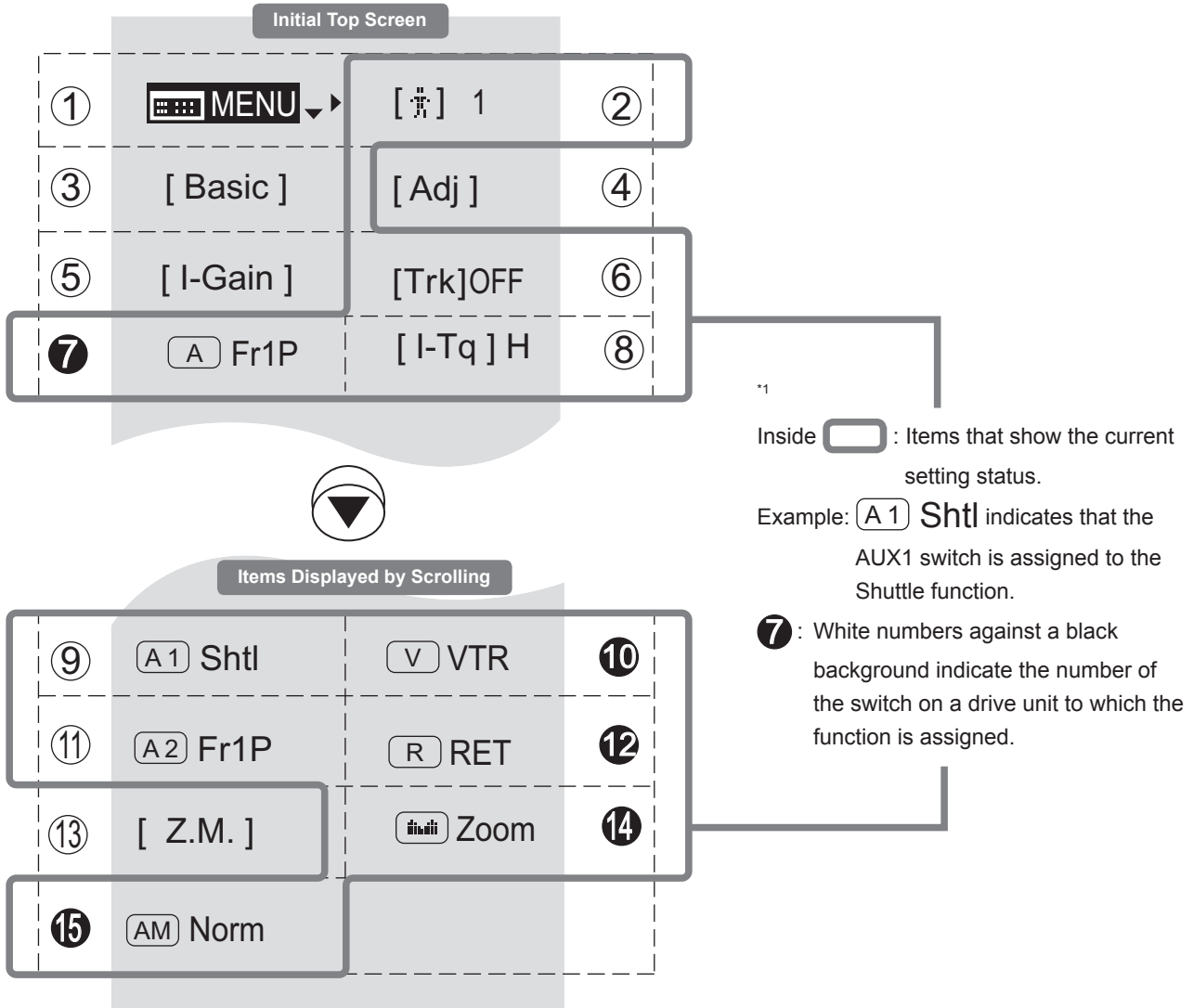

---

**①**  **Menu screen**

See “4.2 Configuration from the Menu Screen.”

---

**②**  **User**

Adjust settings for up to ten users (0–9), to distinguish settings by user. Switch users from this screen, either to use or change the settings.

See “4.1.3 Switching Users.”

---

**③** [Basic] **Switching to Basic Mode**

Switch to Basic mode as needed.

See “4.1.4 Switching to Basic Mode.”

---

**④** [Adj] **Mechanical end auto-adjustment**

Perform automatic adjustment of the mechanical end in zoom, focus, and iris operations on the lens and drive unit.

See “4.1.5 Auto-Adjusting the Mechanical End.”

---

**⑤** [I-Gain] **Iris gain**

Adjust the auto iris gain or the remote iris gain value as needed.

See “4.1.6 Specifying Iris Gain.”

---

**⑥** [Trk] **Zoom tracking**

Switch to ON when using zoom tracking.

See “4.1.7 Zoom Tracking ON/OFF.”

---

**⑦**  **AUX switch**

By default, the AUX switch for a drive unit is assigned to the “Frame Preset 1” function, but it can be reassigned as needed.

See “4.1.8 Assigning Functions to the AUX Switch.”

---

**⑧** [I-Tq] **Iris torque**

Adjust the level of torque in manual control of the iris ring as needed.

See “4.1.9 Specifying Iris Torque.”

---

**⑨**  **AUX1 switch**

By default, the AUX1 switch for a zoom demand is assigned to the {Shuttle} function, but it can be reassigned as needed.

See “4.1.10 Assigning Functions to the AUX1 Switch.”

---

**⑩**  **VTR switch**

By default, the VTR switch for a drive unit is assigned to the {VTR} function, but it can be reassigned as needed.

See “4.1.11 Assigning Functions to the VTR Switch.”

---

**⑪**  **AUX2 switch**

By default, the AUX2 switch for a zoom demand is assigned to the {Frame Preset 1} function, but it can be reassigned as needed.

See “4.1.12 Assigning Functions to the AUX2 Switch.”

---

**⑫**  **RET switch**

By default, the RET switch for a drive unit is assigned to the {Return} function, but it can be reassigned as needed.

See “4.1.13 Assigning Functions to the RET Switch.”

---

**⑬** [Z.M.] **Zoom curve mode**

Adjust zoom speed in response to pressing the zoom seesaw switch or tilting the analog demand thumb ring.

See “4.1.14 Specifying Zoom Curve Mode.”

---

**⑭**  **Seesaw**

Enable iris control using the zoom seesaw switch.

See “4.1.15 Assigning Functions to the Seesaw.”

---

**⑮**  **Iris A/M switch**

Adjust movement of the iris A/M switch on the drive unit.

See “4.1.16 Specifying Iris A/M Switch.”

### 4.1.3 Switching Users



Settings for users 0–9 can be configured in Full mode.

**User 1–9**

Configure advanced settings for each user needed. Settings for the users can then be saved.

**User 0**

User 0 is the default user. Thus, for this user you can adjust settings temporarily but not save them.

Setting information is cleared when you switch to users 1–9 or turn the lens off. User 0 is used if you perform an escape operation. For details, see “4.1.17 Escape Operation.” Selecting user 0 restores the default settings, except for the auto and remote iris gain values and encoder output setting.

Switch to the desired user (0–9) from the **Top screen**.

Configure advanced settings for these users from the **Menu screen**. See “4.2 Configuration from the Menu Screen.”

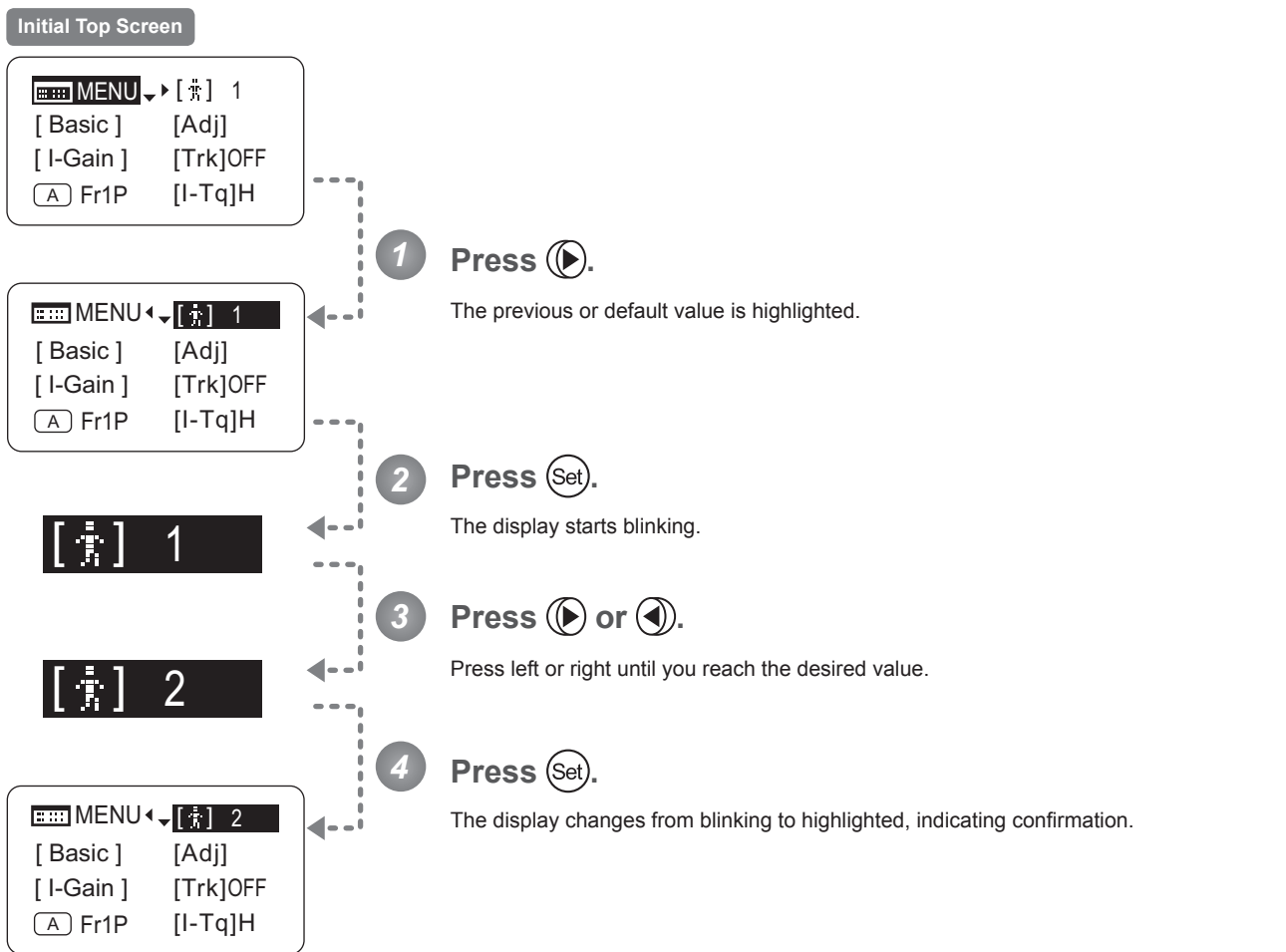

Options	0	<sup>(D)</sup> 1	2	3	4	5	6	7	8	9
<b>Save Settings</b>	Not supported Although settings cannot be saved, they can be changed temporarily. Switching users or turning the lens off will restore default values.	Can be saved for each user								

(D): Default value



## 4.1.4 Switching to Basic Mode

[Basic]

Switch to Basic mode from the **Top screen** as needed.

### Switching from Full to Basic Mode

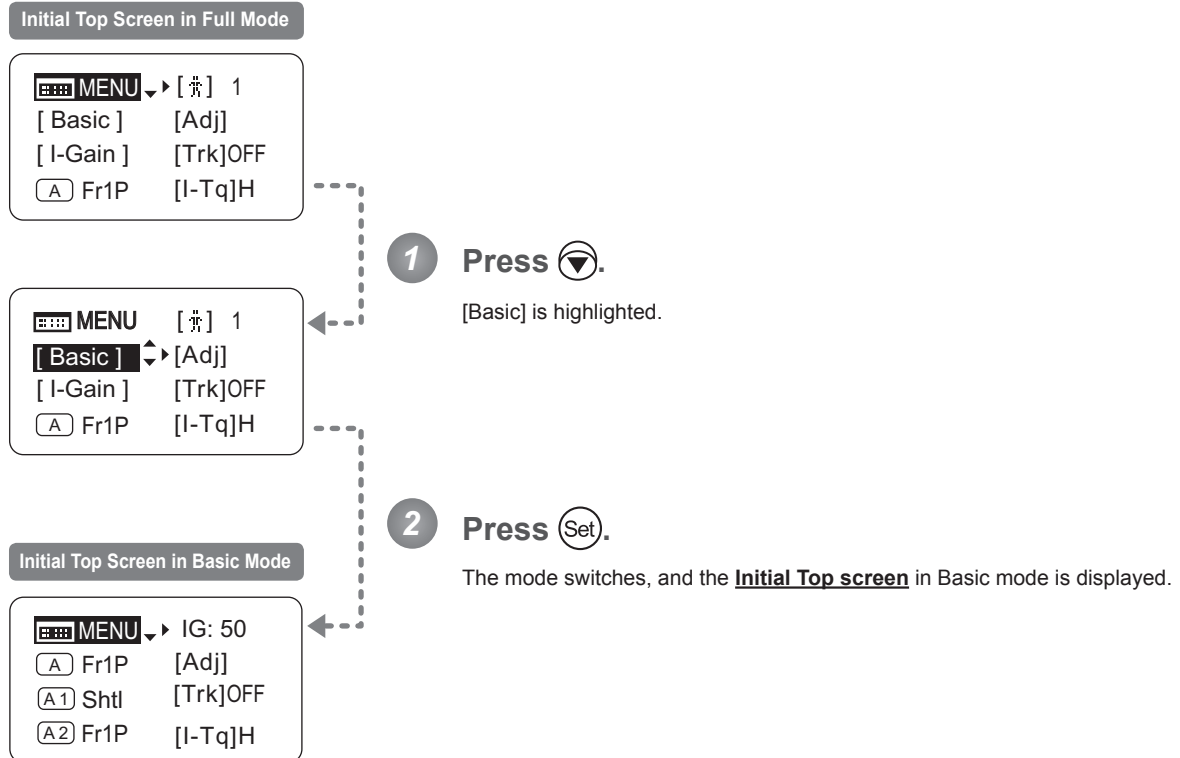

## 4.1.5 Auto-Adjusting the Mechanical End

[Adj]

Perform automatic adjustment of the mechanical end in zoom, focus, and iris operations on the lens and drive unit.

### Note

If “Auto-Adjustment: Error/Lens Interface: Non-Connected” is displayed after adjustment, contact Canon or your dealer.

#### Initial Top Screen

```

MENU ▾ [ 1
[ Basic ] [Adj]
[ I-Gain ] [Trk]OFF
(A) Fr1P [I-Tq]H
  
```

#### Screen A

```

MENU [ 1
[ Basic ] ◀ [Adj]
[ I-Gain ] [Trk]OFF
(A) Fr1P [I-Tq]H
  
```

```

Lens
AutoAdjust
OK? y/n
  
```

```

Auto-Adjustment:
Succeeded
Lens Interface:
Connected
  
```

**1** Press  and then .

Your selection is now highlighted.

**2** Press .

The display switches to the **Auto-Adjustment screen**.

**3** Press  and then .

Adjustment now begins.

During adjustment, the screen blinks.

After this, adjustment is finished.

Press  after adjustment to return to **Screen A**.





## 4.1.6 Specifying Iris Gain

[I-Gain]

### Specifying Auto Iris Gain

Although this value is factory-set, it can be adjusted as needed.

To adjust the value, use either the auto iris gain adjustment trimmer (refer to the Lens Manual) or display operations.

Regardless of the method of adjustment used, the most recent setting takes precedence.

The same auto iris gain value applies to all users, regardless of the current user. Thus, there is no need to switch users in advance. Unlike most other setting adjustments, any changes to this setting also apply to user 0.

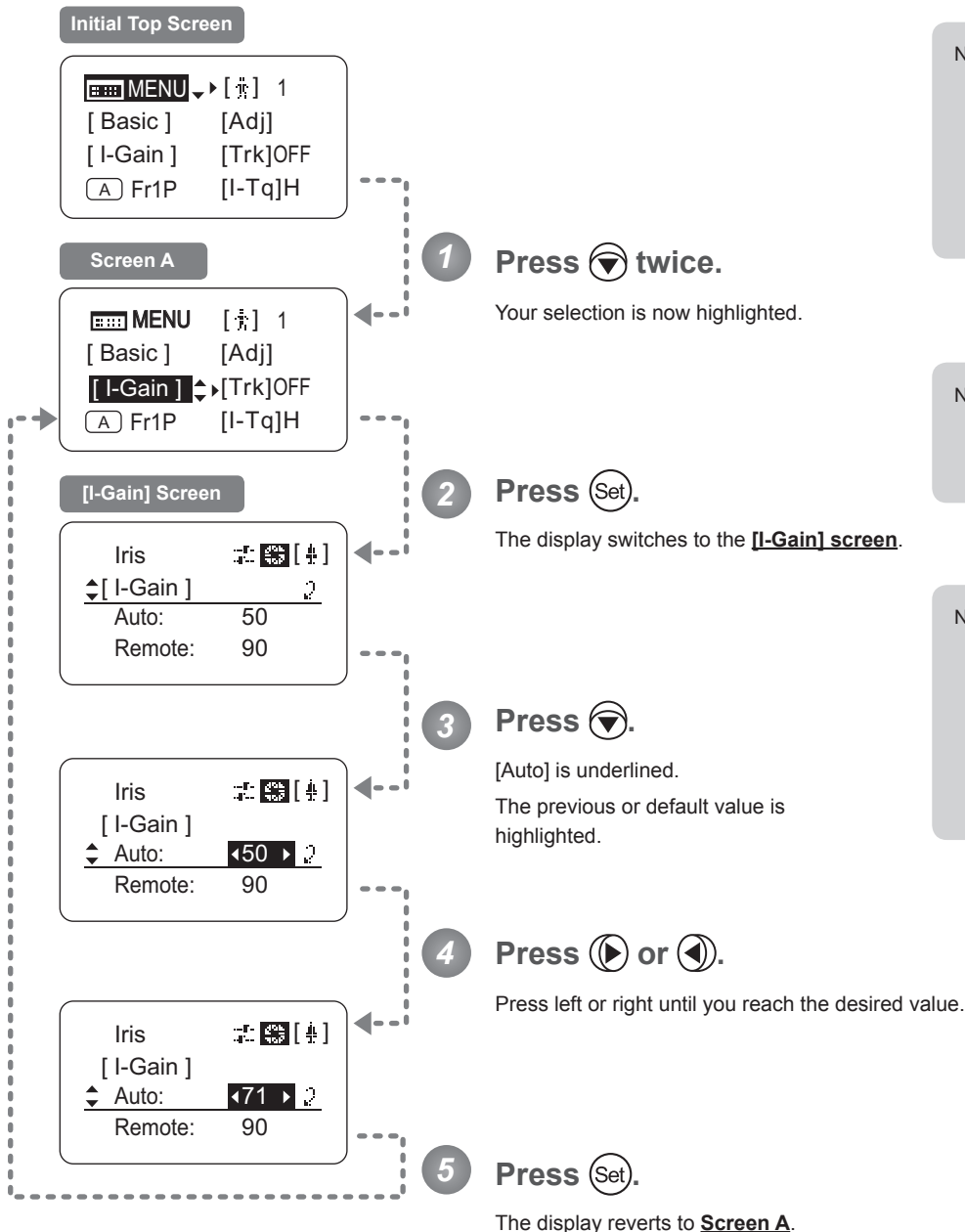

Note: Do the following when adjusting gain while checking iris operation.

- Confirm that the drive unit A/M switch is set to [Auto] mode.
- Set the camera iris mode to [Auto].

Note: As you look at the lens iris ring, set it to the position of maximum gain at which "focus hunting" does not occur.

Note: The current iris gain value is retained even if you reset other settings as described in "4.2.1 Resetting Values." For this reason, you will no longer be able to view the default setting. If necessary, make a note of the default setting before adjusting this value.

<b>Options</b>	01	to	99
<b>Description</b>	Minimum gain		Maximum gain

Default: Varies depending on the factory-set value, but corresponds to the value determined with the iris gain adjustment trimmer.



## Specifying Remote Iris Gain

Although this value is factory-set, it can be adjusted as needed.

The same remote iris gain value applies to all users, regardless of the current user. Thus, there is no need to switch users in advance. Unlike most other setting adjustments, any changes to this setting also apply to user 0.

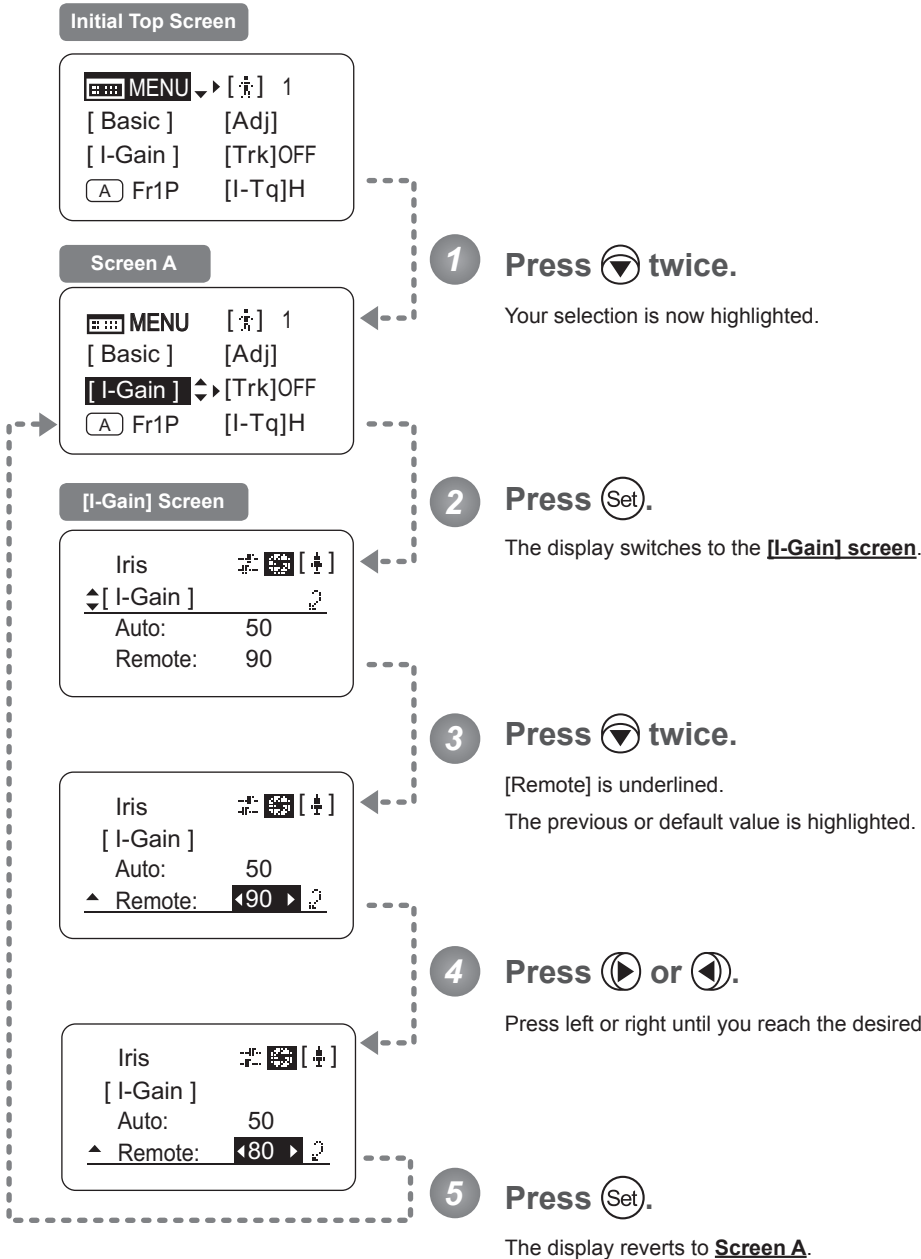

**Note:** Do the following when adjusting gain while checking iris operation.

- Confirm that the drive unit A/M switch is set to [Auto] mode.
- Set the camera iris mode to [Remote].

**Note:** The current iris gain value is retained even if you reset other settings as described in “4.2.1 Resetting Values.” For this reason, you will no longer be able to view the default setting. If necessary, make a note of the default setting before adjusting this value.

<b>Options</b>	01	to	99
<b>Description</b>	Minimum gain		Maximum gain

Default value: 90



## 4.1.7 Zoom Tracking ON/OFF

[Trk]

Activate or deactivate zoom tracking as needed.

### Important

First, switch to the user for whom the settings apply.  
(For instructions, see “4.1.3 Switching Users” or “4.2.1 User Screen Settings: Switching Users.”)

#### Initial Top Screen

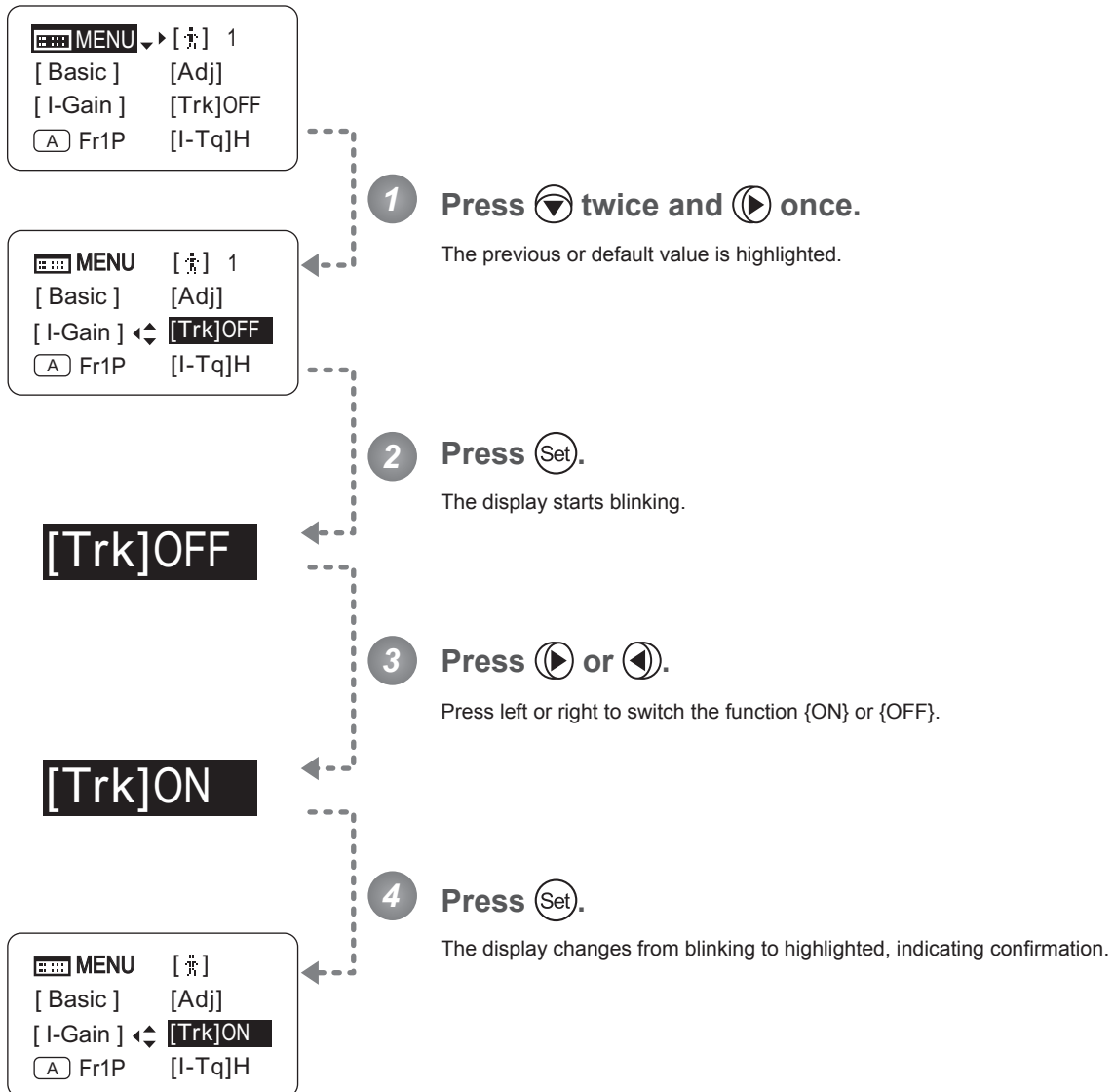

Options	<sup>(D)</sup> OFF	ON

(D): Default value



## 4.1.8 Assigning Functions to the AUX Switch

A

Assign your desired functions to the AUX switch.

### Important

First, switch to the user for whom the settings apply.  
(For instructions, see “4.1.3 Switching Users” or “4.2.1 User Screen Settings: Switching Users.”)

#### Initial Top Screen

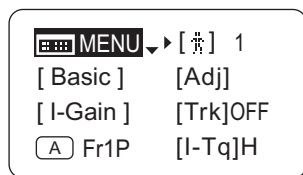

1 Press three times.

The previous or default function is highlighted.

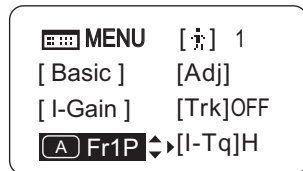

2 Press .

The display starts blinking.



3 Press or .

Press left or right until you reach the desired function.



4 Press .

The display changes from blinking to highlighted, indicating confirmation.

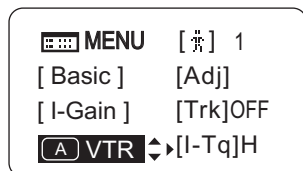

Options	<sup>(D)</sup> Fr1P	Fr1F	Fr2P	Fr2F	Sped	Shtl	NON	VTR	RET
Description	Framing Preset1 switch (preset speed)	Framing Preset1 switch (max. speed)	Framing Preset2 switch (preset speed)	Framing Preset2 switch (max. speed)	Speed Preset switch	Shuttle-Shot switch	No function	VTR switch	RET switch

(D): Default value

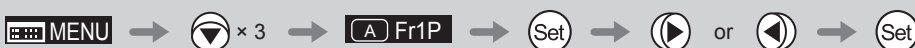

## 4.1.9 Specifying Iris Torque

[I-Tq]

Specify the desired level of torque in manual control of the iris ring.

### Important

First, switch to the user for whom the settings apply.  
(For instructions, see “4.1.3 Switching Users” or “4.2.1 User Screen Settings: Switching Users.”)

#### Initial Top Screen

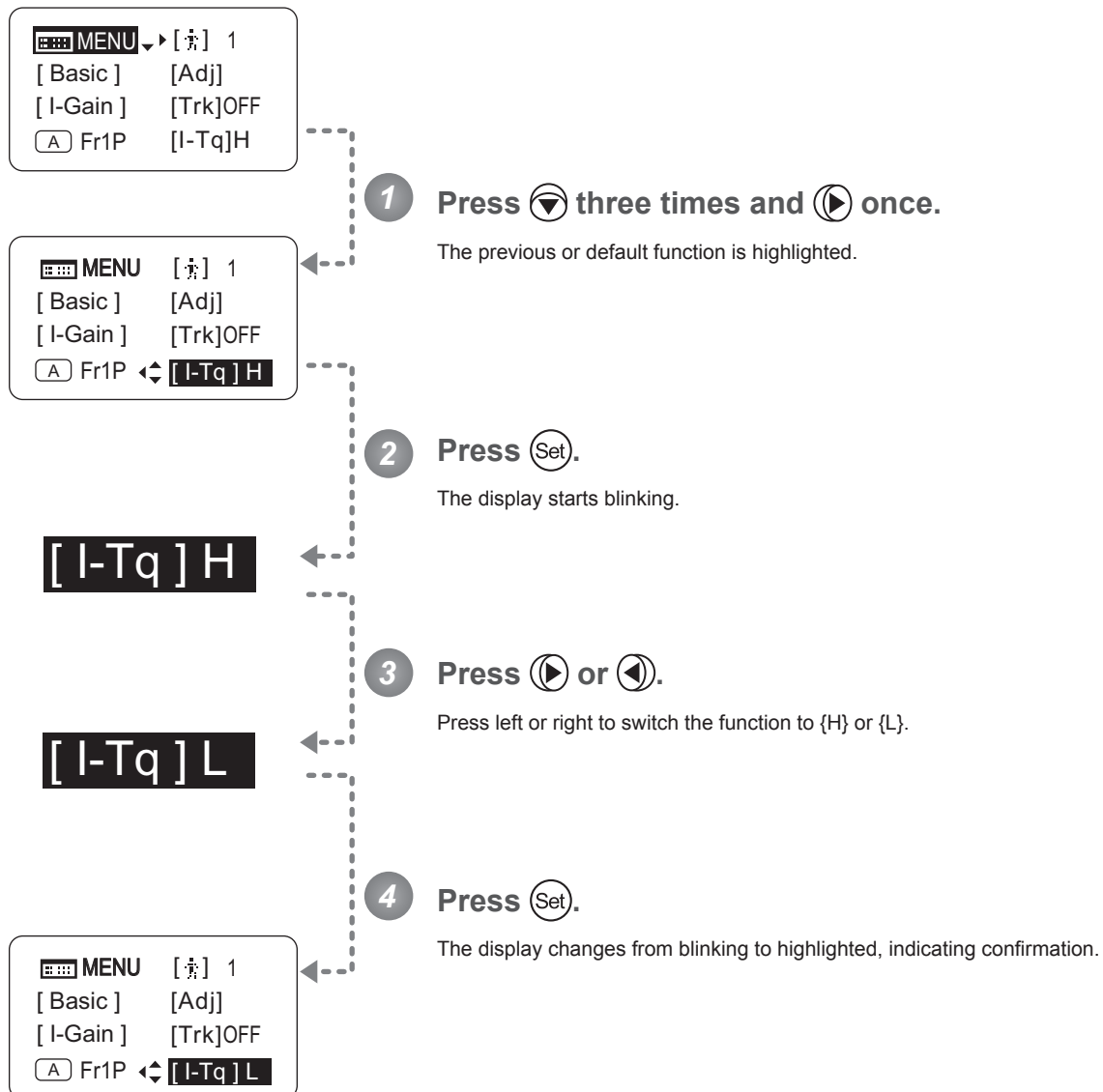

Options	<sup>(D)</sup> H	L
Description	High torque	Low torque

(D): Default value

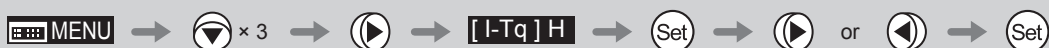

## 4.1.10 Assigning Functions to the AUX1 Switch

A1

Assign your desired functions to the AUX1 switch.

### Important

First, switch to the user for whom the settings apply.  
(For instructions, see “4.1.3 Switching Users” or “4.2.1 User Screen Settings: Switching Users.”)

#### Initial Top Screen

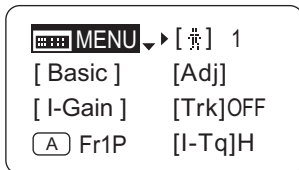

1 Press four times.

The previous or default function is highlighted.

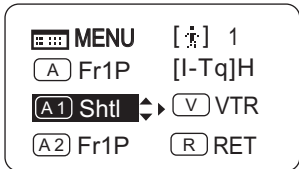

2 Press .

The display starts blinking.



3 Press or .

Press left or right until you reach the desired function.



4 Press .

The display changes from blinking to highlighted, indicating confirmation.

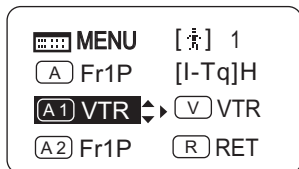

Options	Fr1P	Fr1F	Fr2P	Fr2F	Sped	<sup>(D)</sup> Shtl	NON	VTR	RET
Description	Framing Preset1 switch (preset speed)	Framing Preset1 switch (max. speed)	Framing Preset2 switch (preset speed)	Framing Preset2 switch (max. speed)	Speed Preset switch	Shuttle-Shot switch	No function	VTR switch	RET switch

(D): Default value



## 4.1.11 Assigning Functions to the VTR Switch



Assign your desired functions to the VTR switch.

### Important

First, switch to the user for whom the settings apply.  
(For instructions, see “4.1.3 Switching Users” or “4.2.1 User Screen Settings: Switching Users.”)

#### Initial Top Screen

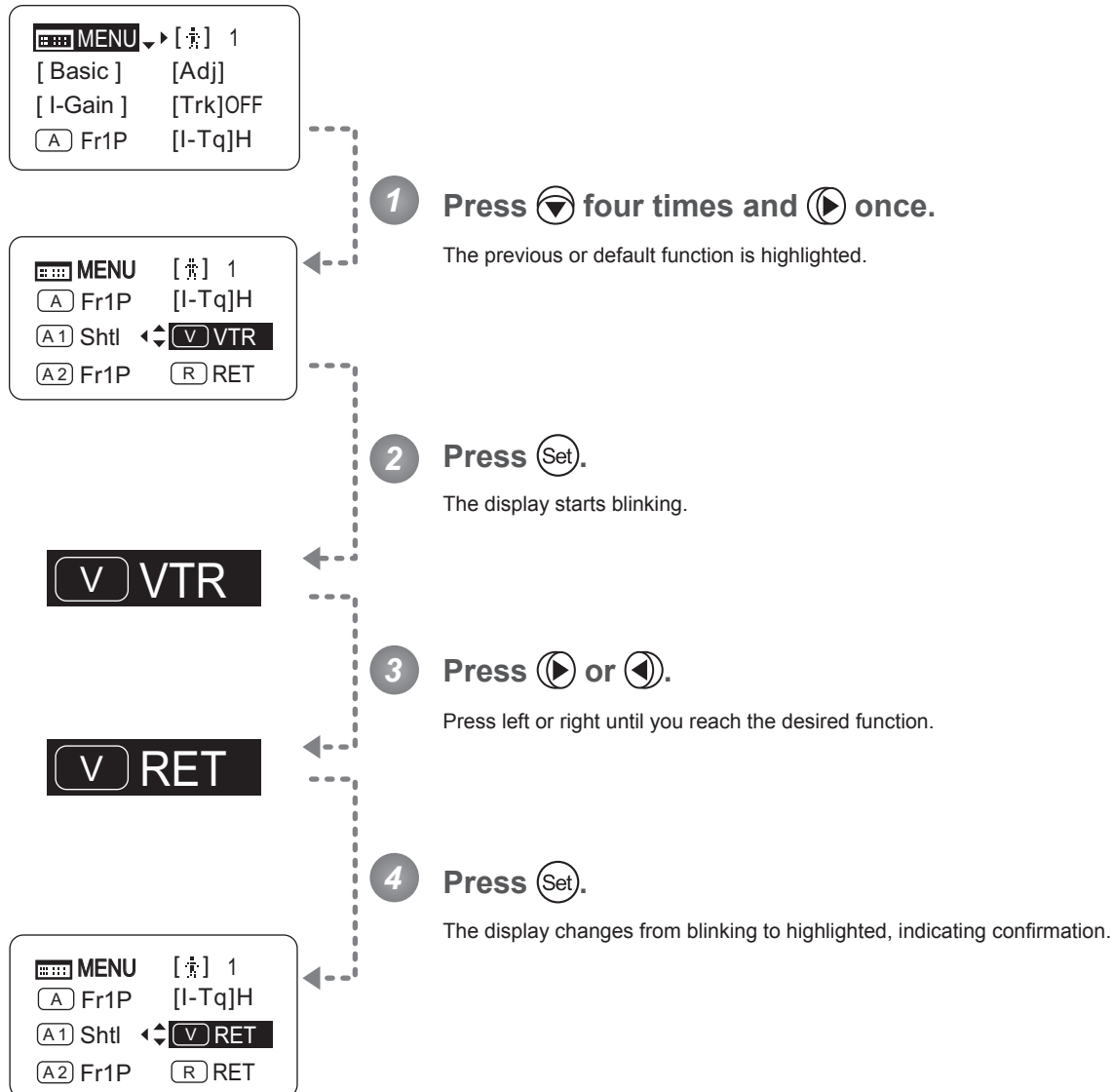

Options	<sup>(D)</sup> VTR	RET	Fr1P	Fr1F	Fr2P	Fr2F	Sped	Shtl
Description	VTR switch	RET switch	Framing Preset1 switch (preset speed)	Framing Preset1 switch (max. speed)	Framing Preset2 switch (preset speed)	Framing Preset2 switch (max. speed)	Speed Preset switch	Shuttle-Shot switch

(D): Default value



## 4.1.12 Assigning Functions to the AUX2 Switch

A2

Assign your desired functions to the AUX2 switch.

### Important

First, switch to the user for whom the settings apply.  
(For instructions, see “4.1.3 Switching Users” or “4.2.1 User Screen Settings: Switching Users.”)

#### Initial Top Screen

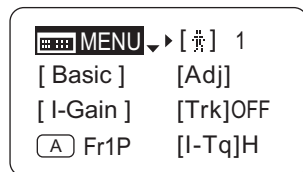

1 Press five times.

The previous or default function is highlighted.

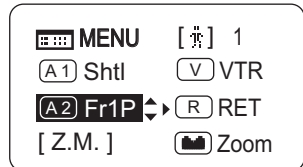

2 Press .

The display starts blinking.



3 Press or .

Press left or right until you reach the desired function.



4 Press .

The display changes from blinking to highlighted, indicating confirmation.

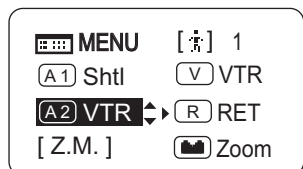

Options	<sup>(D)</sup> Fr1P	Fr1F	Fr2P	Fr2F	Sped	Shtl	NON	VTR	RET
Description	Framing Preset1 switch (preset speed)	Framing Preset1 switch (max. speed)	Framing Preset2 switch (preset speed)	Framing Preset2 switch (max. speed)	Speed Preset switch	Shuttle-Shot switch	No function	VTR switch	RET switch

(D): Default value





## 4.1.13 Assigning Functions to the RET Switch

R

Assign your desired functions to the RET switch.

### Important

First, switch to the user for whom the settings apply.  
(For instructions, see “4.1.3 Switching Users” or “4.2.1 User Screen Settings: Switching Users.”)

#### Initial Top Screen

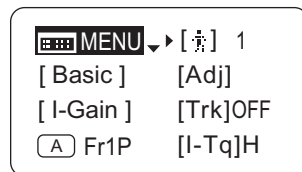

**1** Press five times and once.

The previous or default function is highlighted.

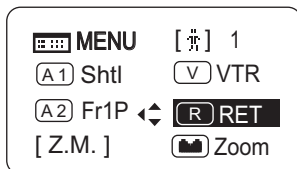

**2** Press .

The display starts blinking.



**3** Press or .

Press left or right until you reach the desired function.



**4** Press .

The display changes from blinking to highlighted, indicating confirmation.

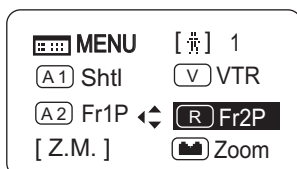

Options	VTR	<sup>(D)</sup> RET	Fr1P	Fr1F	Fr2P	Fr2F	Sped	Shtl
Description	VTR switch	RET switch	Framing Preset1 switch (preset speed)	Framing Preset1 switch (max. speed)	Framing Preset2 switch (preset speed)	Framing Preset2 switch (max. speed)	Speed Preset switch	Shuttle-Shot switch

(D): Default value



## 4.1.14 Specifying Zoom Curve Mode

[Z.M.]

### Specifying Seesaw Switch Responsiveness

Configure the responsiveness of zoom speed adjustment in response to pressing the zoom seesaw switch.

(Note: Another screen is displayed when this setting is configured.)

#### Important

First, switch to the user for whom the settings apply.

(For instructions, see “4.1.3 Switching Users” or “4.2.1 User Screen Settings: Switching Users.”)

#### Initial Top Screen

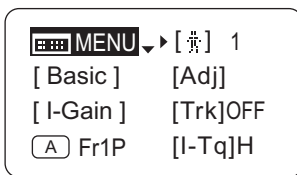

#### Screen A

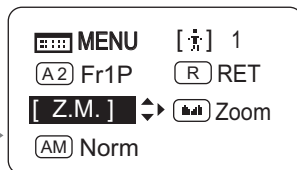

#### CurveMode Screen

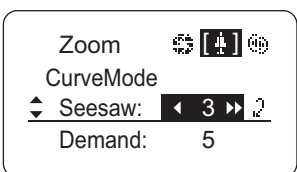
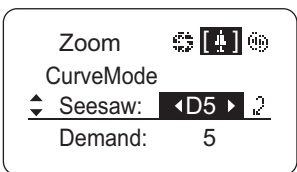
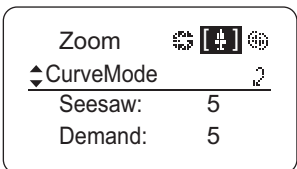

**1** Press seven times.

Your selection is now highlighted.

**2** Press .

The display switches to the **CurveMode screen**.

**3** Press .

[Seesaw] is underlined.  
The previous or default value is highlighted.

**4** Press or .

Press left or right until you reach the desired value.

**5** Press .

The display reverts to **Screen A**.

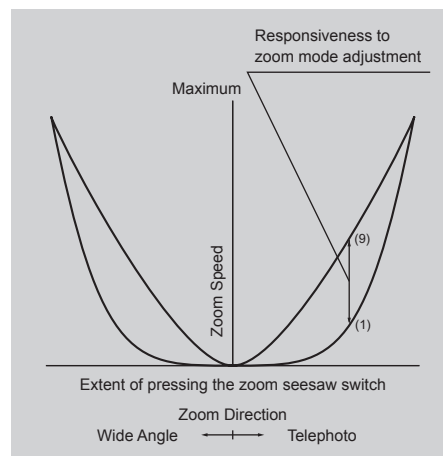

Options	1	2	3	4	(D) 5	6	7	8	9
---------	---	---	---	---	-------	---	---	---	---

(D): Default value



## Specifying Analog Demand Responsiveness

Configure the responsiveness of zoom speed adjustment in response to pressing the analog demand thumb ring.  
 (Note: Another screen is displayed when this setting is configured.)

**Important**

First, switch to the user for whom the settings apply.  
 (For instructions, see “4.1.3 Switching Users” or “4.2.1 User Screen Settings: Switching Users.”)

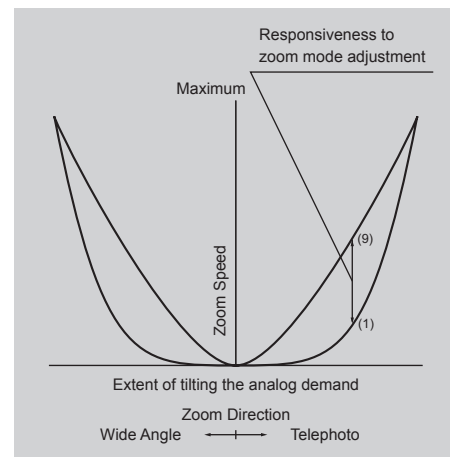
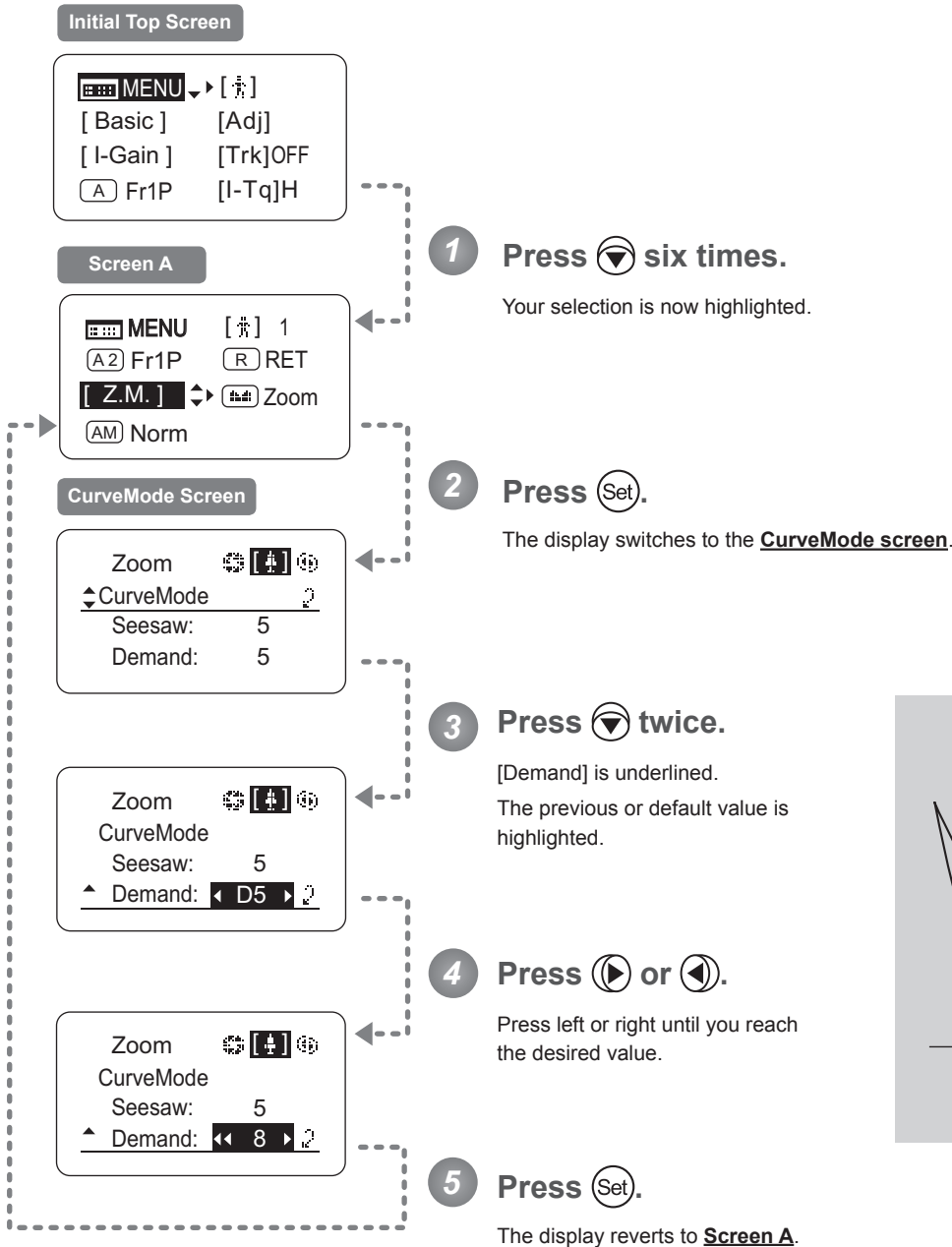

Options	1	2	3	4	(D) 5	6	7	8	9
---------	---	---	---	---	-------	---	---	---	---

(D): Default value



## 4.1.15 Assigning Functions to the Seesaw



The zoom seesaw switch can be programmed to control either the {Zoom} or {Iris}.

### Important

First, switch to the user for whom the settings apply.  
(For instructions, see “4.1.3 Switching Users” or “4.2.1 User Screen Settings: Switching Users.”)

#### Initial Top Screen

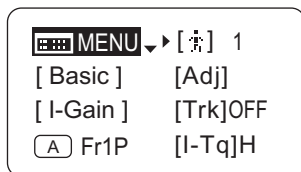

**1** Press six times and once.

The previous or default function is highlighted.

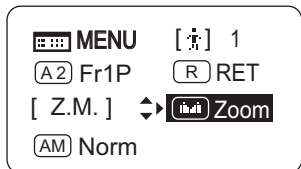

**2** Press .

The display starts blinking.



**3** Press or .

Press left or right to switch the function to {Zoom} or {Iris}.



**4** Press .

The display changes from blinking to highlighted, indicating confirmation.

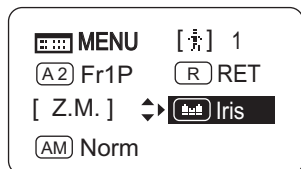

#### Note: Note on Iris Assignment

1. The seesaw switch will no longer control zooming.
2. To control the iris with the rocker switch, you must set the iris mode to manual.
3. Press the Telephoto side to open the iris, or press the Wide end side to close it.
4. Zoom speed control adjustments also apply to iris control, and you can specify the maximum iris speed. (See “4.2.5 Zoom Screen Settings: Specifying Maximum Zoom Speed Control.”)

Options	<sup>(D)</sup> Zoom	Iris
Description	Zoom operation	Iris operation

(D): Default value



## 4.1.16 Specifying Iris A/M Switch

The iris A/M switch on the top of the drive unit can be programmed to activate a function of your choice.

### Important

First, switch to the user for whom the settings apply.

(For instructions, see “4.1.3 Switching Users” or “4.2.1 User Screen Settings: Switching Users.”)

#### Initial Top Screen

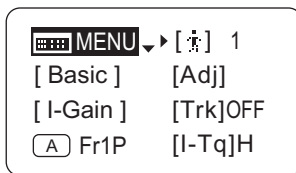

#### 1 Press seven times.

The previous or default function is highlighted.

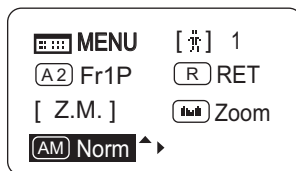

#### 2 Press .

The display starts blinking.

**AM Norm**

#### 3 Press or .

Press left or right until you reach the desired function.

**AM Reve**

#### 4 Press .

The display changes from blinking to highlighted, indicating confirmation.

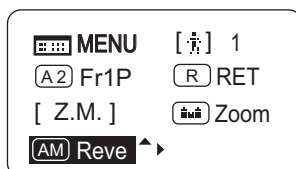

Options	<sup>(D)</sup> Norm	Reve	Auto	Manu
Description	Normal operation A : Auto / M : Manual	Reverse operation A : Manual / M : Auto	Auto only A : Auto / M : Auto	Manual only A : Manual / M : Manual

(D): Default value



## 4.1.17 Escape Operation

Instantly jump to user 0, with default settings, from the current user (0–9).

### Note

Not available when settings are locked.

### Note

The following settings remain the same even after jumping to user 0.  
Auto and remote iris gain values, encoder output setting, and camera follow voltage adjustments

- 1 Hold down both the Display switch and **(Set)** for at least 2 seconds.

One of the following messages is displayed, depending on the current user before the operation.

User 0 : User 0 Reset Now  
User 1–9 : Escape To User 0

#### Desired Screen

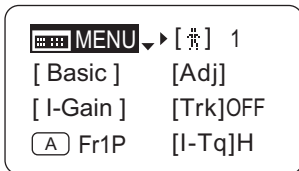

From User 0

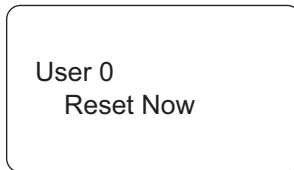

From Users 1–9

or

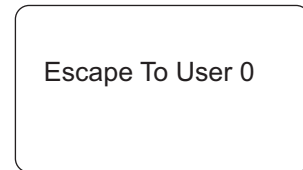

#### Initial Top Screen

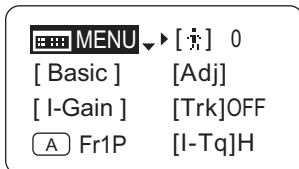

- 2 The Initial Top screen is displayed.

Note: Initial User When Restarted  
After restarting, control reverts to the user before this operation.  
However, if you switched users after this operation, control reverts to that user.

[ **(DISPLAY)** and **(Set)** ] 2 seconds

## 4.2 Configuration from the Menu Screen

In Full mode, you can view and configure 37 setting items and a “follow” screen with three setting items that have relative values from the **Menu screen**.\*

Specifically, the **Menu screen** in Full mode is organized into 8 screens by function: **User screen**, **Switch screen**, **Preset screen**, **Iris screen**, **Zoom screen**, **Focus screen**, **Info screen**, and **Fol. screen**.

Select [MENU] on the **Top screen** and press the Set key to access the **User screen** initially. Press left or right to access the 7 other screens. (See the following figure.)

\*: There is no single **Menu screen**. Instead, these 8 screens are collectively referred to as the **Menu screen**.

Setting items labeled **Top** next to the function title can also be configured from the **Top screen**.

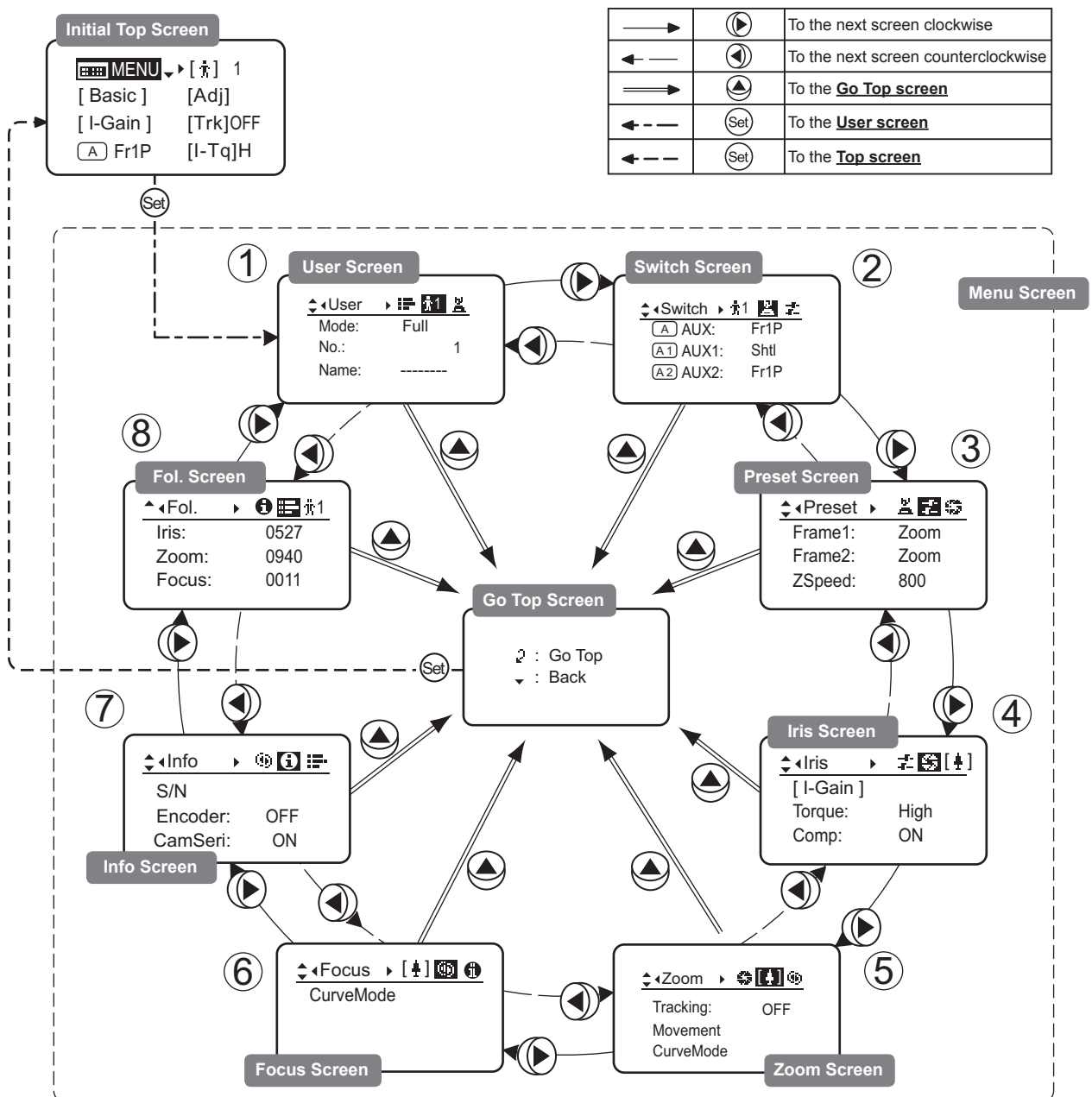

① User Screen.....	4.2.1	⑤ Zoom Screen.....	4.2.5
② Switch Screen.....	4.2.2	⑥ Focus Screen.....	4.2.6
③ Preset Screen.....	4.2.3	⑦ Info Screen.....	4.2.7
④ Iris Screen.....	4.2.4	⑧ Fol. Screen.....	4.2.8

## 4.2.1 User Screen Settings

For details on users available in Full mode, see “4.1.3 Switching Users.”

The following setting items can be configured on the User screen.

Switching Modes

Switching Users **Top**

Naming Users

Resetting Values

- (1) Resetting One User’s Settings
- (2) Resetting All Users’ Settings

Copying Settings Between Individual Users

Copying Settings Between Lenses

- (1) Copying One User’s Settings to Another Lens
- (2) Copying All Users’ Settings to Another Lens
- (3) Responding to Errors

Locking Functions

Items labeled **Top** can also be modified from the Top screen.

User Screen in Full Mode

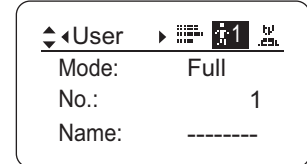



## Switching Modes

Switch to Basic or Analog mode as needed.

Important
The new mode setting is retained even after the lens is turned off.

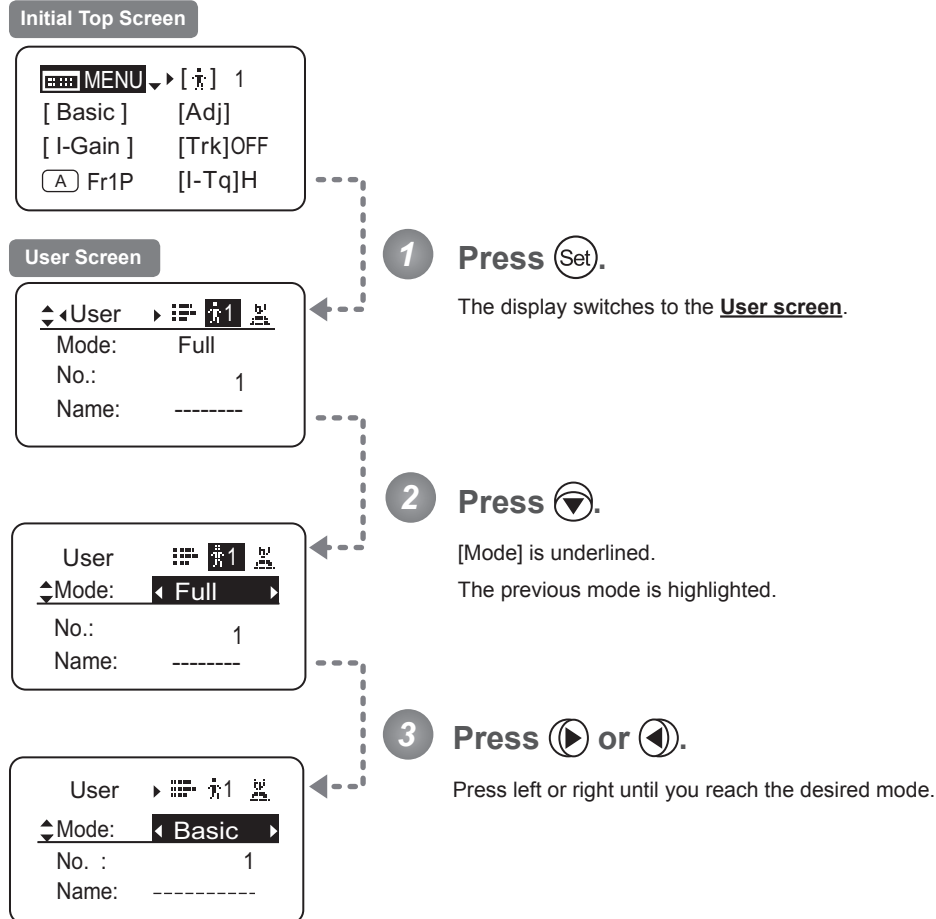

Options	<sup>(D)</sup> Basic	Full	Analog
Save Settings	Basic Mode	Full Mode	Analog Mode

(D): Default value



## Switching Users Top

Switch Users (0–9) as needed. To configure settings for individual users, switch to that user number.

### Initial Top Screen

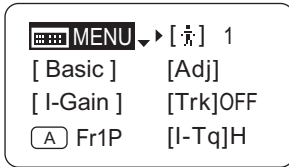

### User Screen

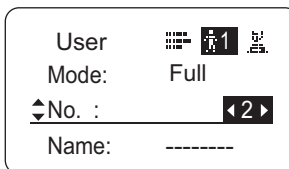
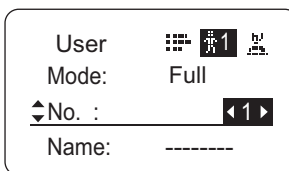
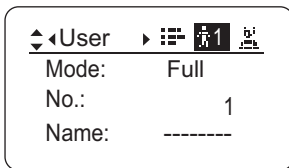

**1** Press .

The display switches to the **User screen**.

**2** Press twice.

[No.] is underlined.

The previous or default value is highlighted.

**3** Press or .

Press left or right until you reach the desired mode.

Options	0	<sup>(D)</sup> 1	2	3	4	5	6	7	8	9
<b>Save Settings</b>	Not supported Although settings cannot be saved, they can be changed temporarily. Switching users or turning the lens off will restore default values.	Can be saved for each user								

(D): Default value



## Naming Users

Users can be named, as needed.

### Initial Top Screen

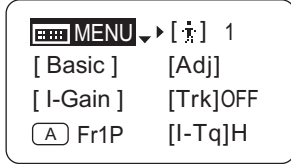

### User Screen

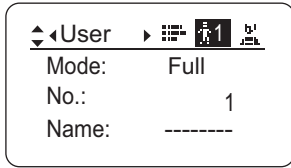

### Title: Name

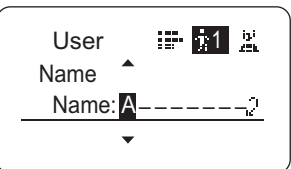
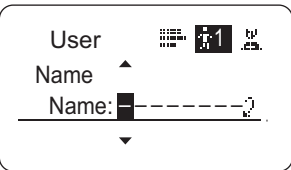
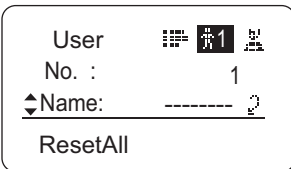

### Title: Name

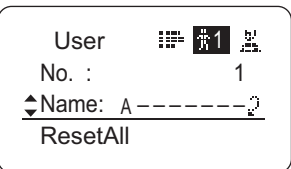

## Important

First, switch to the user for whom the settings apply.  
(For instructions, see “4.1.3 Switching Users” or “4.2.1 User Screen Settings: Switching Users.”)

**1** Press .

The display switches to the **User screen**.

**2** Press three times.

[Name] is underlined.

**3** Press .

The first dash is highlighted, indicating that you can edit it.

**4** Press or .

Press left or right until you reach the desired value.

**5** Press the to confirm the name.

The display reverts to **Title: Name**.

Options	— <sup>(D)</sup> -ABCDEFGHIJKLMN O PQRSTU VWXYZ abcdefghijklmnopqrstuvwxy z0123456789
Max. Digits	8

(D) : Default value

\_ : Space



## Resetting Values

### (1) Resetting One User's Settings

Reset a user's settings to default values as needed.

**Initial Top Screen**

```

MENU [i] 1
[ Basic ] [Adj]
[ I-Gain ] [Trk]OFF
[A] Fr1P [I-Tq]H
        
```

**User Screen**

```

User [i] 1 [u]
Mode: Full
No.: 1
Name: -----
        
```

**Title: Reset**

```

User [i] 1 [u]
Name: -----
ResetAll [i] 2
Copy
        
```

**Reset Screen**

```

User [i] 1 [u]
ResetAll [i] 2
User: y/n
AllUser: y/n
        
```

```

User [i] 1 [u]
ResetAll [i] 2
^ User: y/n [i]
AllUser: y/n
        
```

User 1  
Reset Now.

**Title: Reset**

```

User [i] 1 [u]
Name: -----
ResetAll [i] 2
Copy
        
```

**Important**

First, switch to the user for whom the settings apply.  
(For instructions, see “4.1.3 Switching Users” or “4.2.1 User Screen Settings: Switching Users.”)

- 1 Press .**

The display switches to the **User screen**.
- 2 Press four times.**

[ResetAll] is underlined.
- 3 Press .**

The display switches to the **Reset screen**.
- 4 Press .**

A confirmation message is displayed about resetting information for the selected user.
- 5 Press and then .**

After a message is displayed indicating that resetting is in progress, the display reverts to **Title: Reset**.  
The settings have now been reset.

Note: Iris gain values, encoder output setting, and camera follow voltage adjustments are not reset. The current value is retained.

Note: You can cancel resetting and restore the original values at any time before pressing in step 5. To return to the previous screen, press up. To cancel resetting and turn off the display, press the Display switch.

## (2) Resetting All Users' Settings

Reset all users' settings to default values as needed.

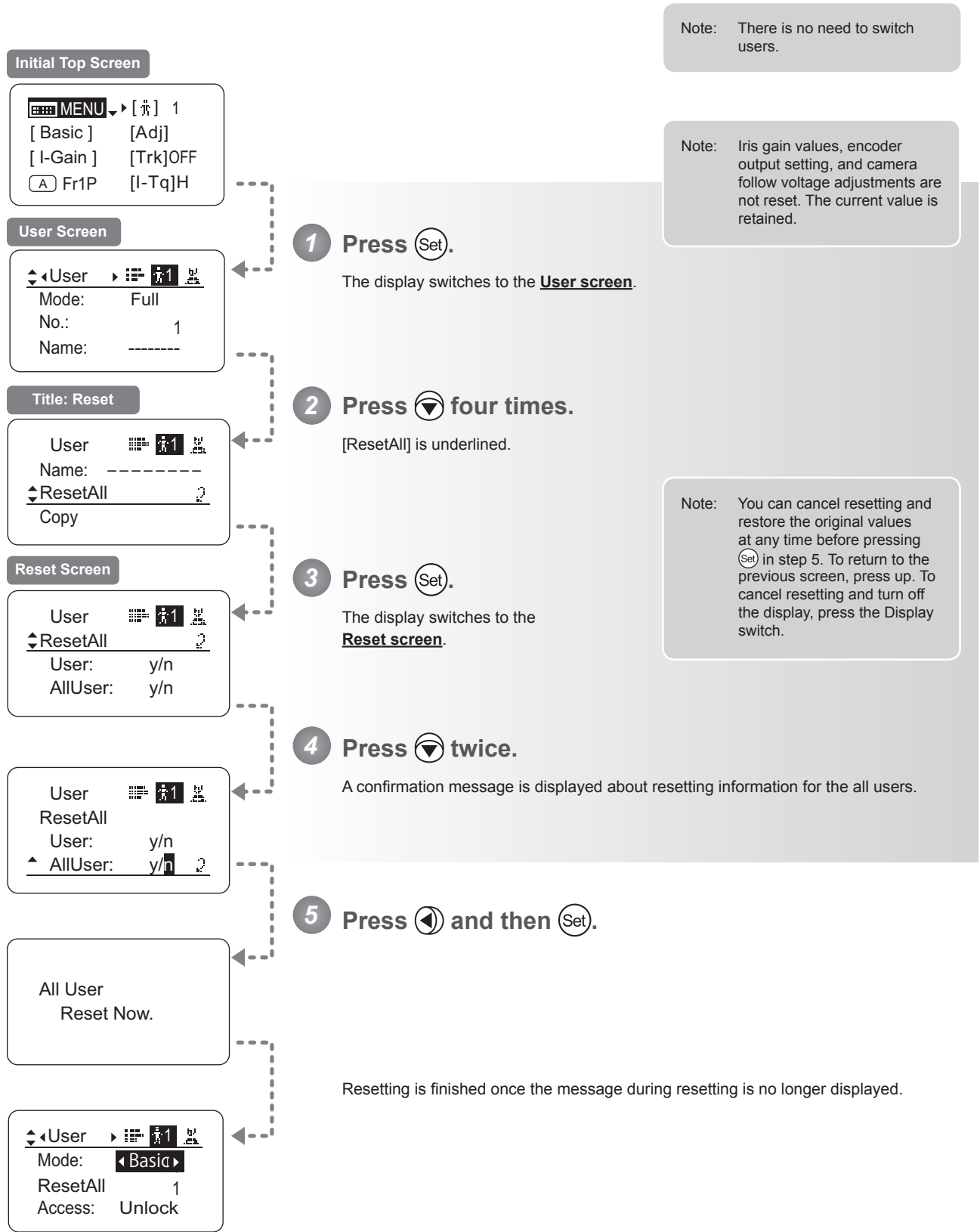

## Copying Settings Between Individual Users

Settings configured for one user can be copied to another user.

**Important**

First, switch to the user for whom the settings apply.  
(For instructions, see “4.1.3 Switching Users” or “4.2.1 User Screen Settings: Switching Users.”)

**Initial Top Screen**

MENU [Basic] [Adj] 1  
[I-Gain] [Trk]OFF  
[A] Fr1P [I-Tq]H

**User Screen**

User Mode: Full  
No.: 1  
Name: -----

**Screen A**

User  
ResetAll  
Copy ToOtherLens

**Copy Screen**

User  
Copy  
To No. : 1  
Copy: y/n

User  
Copy  
To No. : 1  
Copy: y/n

User  
Copy  
To No. : 3  
Copy: y/n

User  
Copy  
To No. : 3  
Copy: y/n

- 1 Press [Set].**  
The display switches to the User screen.
- 2 Press [Down] five times.**  
[Copy] is underlined.
- 3 Press [Set].**  
The display switches to the Copy screen.
- 4 Press [Down].**  
[To No.] is underlined.
- 5 Press [Right] or [Left].**  
Press left or right until you reach the user to copy settings to.
- 6 Press [Down].**  
[Copy] is underlined, and you can select {y} (yes) or {n} (no).

**Note:** You can cancel copying and restore the original values at any time before pressing [Set] in step 7. To return to the previous screen, press up. To cancel copying and turn off the display, press the Display switch.

Continued from previous page

7 Press  and then .

Screen A

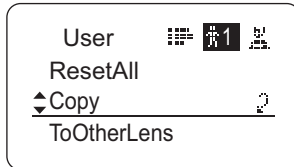

Settings are copied to the specified user number, and the display reverts to **Screen A**.

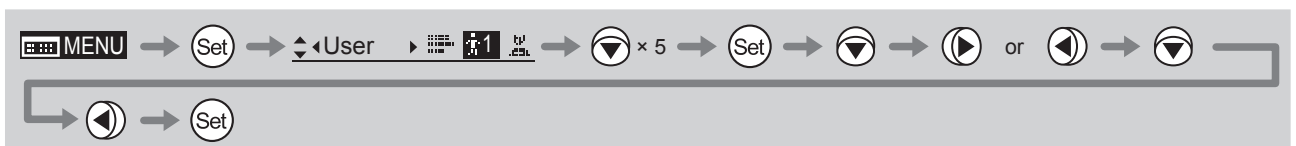

## Copying Settings Between Lenses

Setting information can be copied between information displays of drive units mounted on the display. You can copy either settings for individual users or for all users. Copying requires a dedicated cable, sold separately. For details, contact Canon or your dealer.

### (1) Copying One User's Settings to Another Lens

**Note:** Required Preparation

1. Plug one end of the dedicated cable (20 pin–20 pin) into the source lens and the other end into the 20-pin connector of the zoom/focus remote of the target lens.
2. Turn on the source and target lenses.
3. Press the Display switch on the source lens to turn on the display. (Leave the source lens display off.)

**Initial Top Screen**

```

MENU [ ] 1
[ Basic ] [Adj]
[ I-Gain ] [Trk]OFF
[A] Fr1P [I-Tq]H
                    
```

**User Screen**

```

User
Mode: Full
No.: 1
Name: -----
                    
```

**Screen A**

```

User
Copy
ToOtherLens
Access: Unlock
                    
```

**ToOtherLens Screen**

```

User
ToOtherLens
Connect: y/n
                    
```

**Screen B**

```

User
ToOtherLens
UserCopy : y/n
AllCopy : y/n
                    
```

- 1 Press (Set).**  
The display switches to the User screen.
- 2 Press (Down Arrow) six times.**  
[ToOtherLens] is underlined.
- 3 Press (Set).**  
The display switches to the ToOtherLens screen.
- 4 Press (Down Arrow).**  
[Connect] is underlined, and you can select {y} (yes) or {n} (no).
- 5 Press (Left Arrow) and then (Set).**  
The display switches to Screen B.
- 6 Press (Down Arrow).**

**Important**

First, switch to the user for whom the settings apply. (For instructions, see “4.1.3 Switching Users” or “4.2.1 User Screen Settings: Switching Users.”)

**Note:** You can cancel copying and restore the original values at any time before pressing (Set) in step 11. To return to the previous screen, press up. To cancel copying and turn off the display, press the Display switch.



Continued from previous page

**Copy Selection Screen**

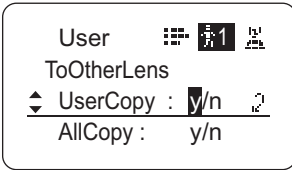

The display switches to the Copy selection screen.

**Target User Selection Screen**

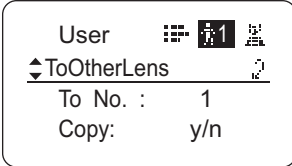

**7 Press (Set).**  
The display switches to the Target user selection screen.

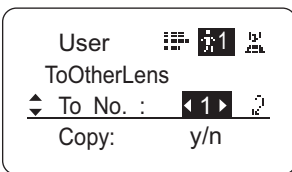

**8 Press (Down Arrow).**  
[To No.] is underlined.

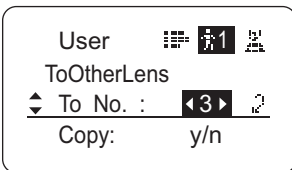

**9 Press (Right Arrow) or (Left Arrow).**  
Press left or right until you reach the number of the user on the target lens to copy settings to.

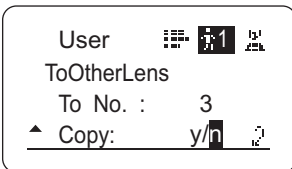

**10 Press (Down Arrow).**  
[Copy] is underlined, and you can select {y} (yes) or {n} (no).

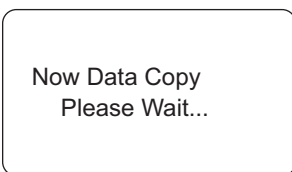

**11 Press (Left Arrow) and then (Set).**<sup>\*1</sup>

**Screen A**

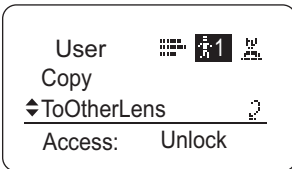

After a message is displayed indicating that copying is in progress, the display reverts to Screen A.

The settings have now been copied between lenses.<sup>\*2</sup>

<sup>\*1:</sup> Pressing the Set key in this step begins the copying process. Note that once copying begins, you cannot restore the original settings.

<sup>\*2:</sup> To avoid problems during copying, do not operate controls or press the Display switch on the source or target lenses. Do not perform other operations.

**Note:** If copying fails, an error message is displayed. Respond as described in "(3) Responding to Errors."

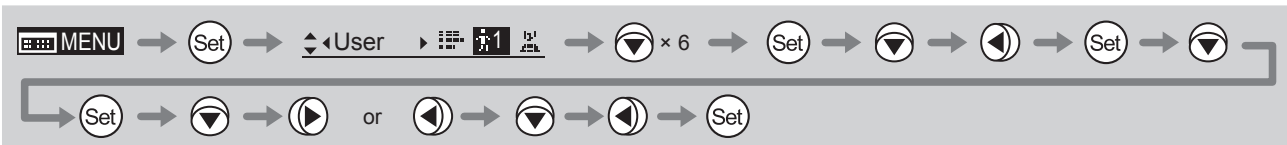

## (2) Copying All Users' Settings to Another Lens

Copying requires a dedicated cable, sold separately. For details, contact Canon or your dealer.

Note: Required Preparation

1. Plug one end of the dedicated cable (20 pin–20 pin) into the source lens and the other end into the 20-pin connector of the zoom/focus remote of the target lens.
2. Turn on the source and target lenses.
3. Press the Display switch on the source lens to turn on the display. (Leave the source lens display off.)

### Initial Top Screen

```

MENU [ 1
[ Basic ] [Adj]
[ I-Gain ] [Trk]OFF
[A] Fr1P [I-Tq]H
    
```

### User Screen

```

User [ 1
Mode: Full
No.: 1
Name: -----
    
```

### Screen A

```

User [ 1
Copy
ToOtherLens
Access: Unlock
    
```

### ToOtherLens Screen

```

User [ 1
ToOtherLens
Connect: y/n
    
```

```

User [ 1
ToOtherLens
Connect: y/n
    
```

### 1 Press (Set).

The display switches to the User screen.

### 2 Press (Down Arrow) six times.

[ToOtherLens] is underlined.

### 3 Press (Set).

The display switches to the ToOtherLens screen.

### 4 Press (Down Arrow).

[Connect] is underlined, and you can select {y} (yes) or {n} (no).

### 5 Press (Left Arrow) and then (Set).

Note: You can cancel copying and restore the original values at any time before pressing (Set) in step 9. To return to the previous screen, press up. To cancel copying and turn off the display, press the Display switch.

Continued on next page

Continued from previous page

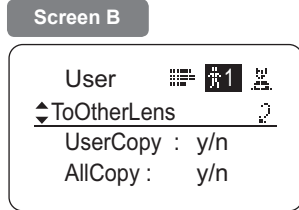

The display switches to **Screen B**.

**6** Press twice.

[AllCopy] is underlined, and you can select {y} (yes) or {n} (no).

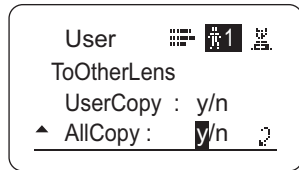

**7** Press .

The display switches to the **AllCopy screen**.

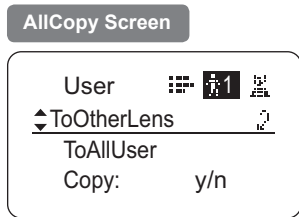

**8** Press .

[Copy] is underlined, and you can select {y} (yes) or {n} (no).

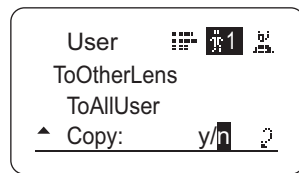

**9** Press and then .

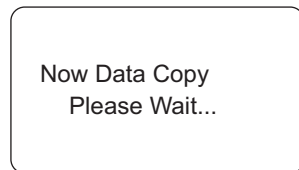

After a message is displayed indicating that copying is in progress, the display reverts to **Screen A**.

The settings have now been copied between lenses. <sup>\*2</sup>

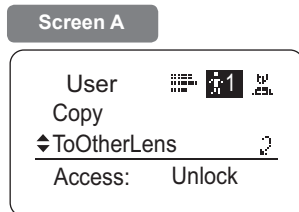

\*1: Pressing the Set key in this step begins the copying process. Note that once copying begins, you cannot restore the original settings.

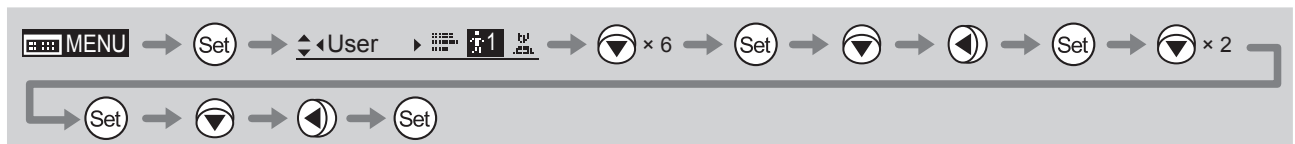

\*2: To avoid problems during copying, do not operate controls or press the Display switch on the source or target lenses. Do not perform other operations.

Note: If copying fails, an error message is displayed. Respond as described in "(3) Responding to Errors."

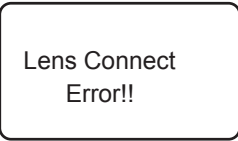

### (3) Responding to Errors

If copying between lenses fails, check the following.

Error Screen	Checking Item	Problem	Responding
	Confirm that the dedicated cable (20 pin–20 pin) is connected.	Settings cannot be copied between lenses unless the cable is connected.	Securely connect the cable between the source and target lenses, and follow the steps to copy again, from the start.
	Confirm that the target lens is on.	Settings cannot be copied unless both the source and target lenses are on.	Turn on both the source and target lenses, and follow the steps to copy again, from the start.
	Confirm that the drive unit of the target lens is the same model.	Settings cannot be copied between lenses of different generations of drive units.	Contact Canon or your dealer for details on models of drive unit that can be used to copy settings.
	Confirm that the dedicated cable (20 pin–20 pin) is connected.	The message at left is displayed if the lenses are disconnected during copying, if a power outage occurs, or if a lens is turned off. In this case, copying is interrupted, which prevents the settings from being copied correctly.	Confirm that the source and target lenses are on, and that the cable is securely connected. Press the Display switch to return to <b>Screen A</b> , and follow the steps to copy again, from the start.
	Confirm that the source and target lenses are on.		

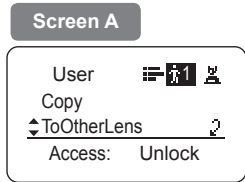

## Lock Functions

To ensure that configured functions cannot easily be changed, you can lock the settings of certain functions. Once functions are locked, they are locked for all users.

For instructions on locking settings in Analog mode, see “5. Operation in Analog Mode.”



### Note

User numbers 0–9 in the user number field indicate users that are unlocked.  
“Lock” in the user number field indicate users that are locked.

### Note

In lock mode, only the following items can still be configured, and other settings are locked.

- Preset data (Shuttle shot position, Frame preset position, Preset speed)
- Zoom tracking position, on/off
- Auto iris gain setting
- Specifying encoder output
- Camera follow voltage adjustments

## (1) Locking Settings

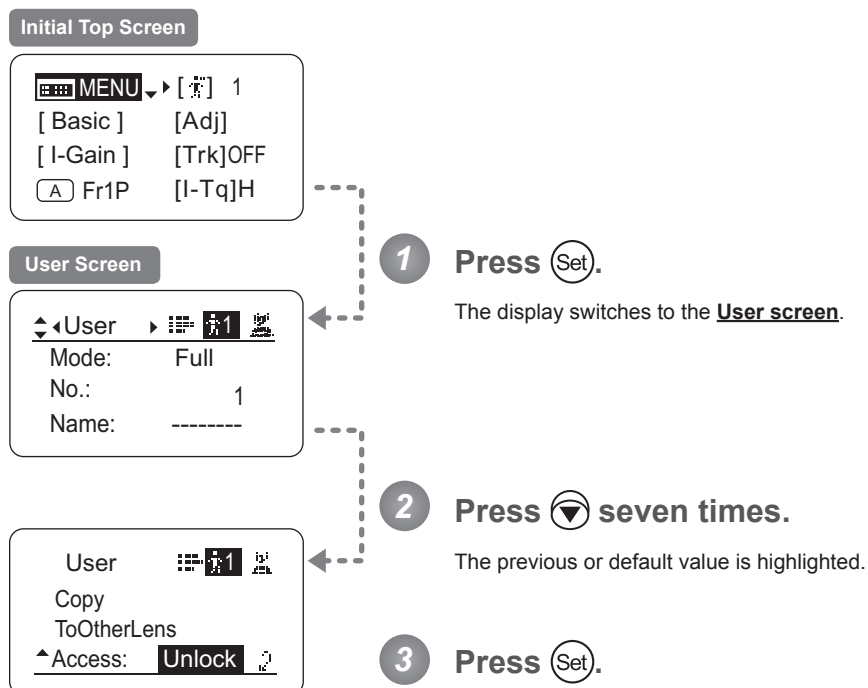

Continued on next page

Continued from previous page

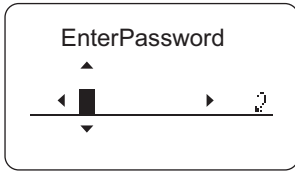

**4 Enter the password and press (Set).**

Entering Passwords

Press up/down to find characters and left/right to move the cursor or make corrections. Be careful not to press the Set key until you are finished entering the password.

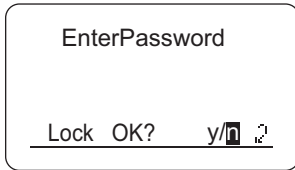

**5 Press (Left Arrow) and then (Set).**

The settings are now locked.

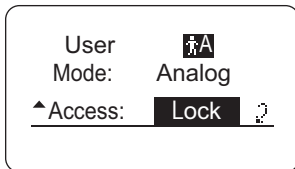

**Note**

**Passwords**

No master password is used on this model. The password you enter each time to lock settings is the password used to unlock them. For this reason, we recommend making a note of the password each time. If you forget the password, contact Canon or your dealer. Passwords can be blank or up to 8 digits.

Characters supported in passwords

<b>Options</b>	(D) _-ABCDEFGHIJKLMN OPQRSTUVWXYZabcdefghijklmnopqrstuvwxyz0123456789
<b>Max. Digits</b>	8

(D) : Default value  
\_ : Space

<b>Options</b>	(D) Unlock	Lock
----------------	------------	------

(D): Default value

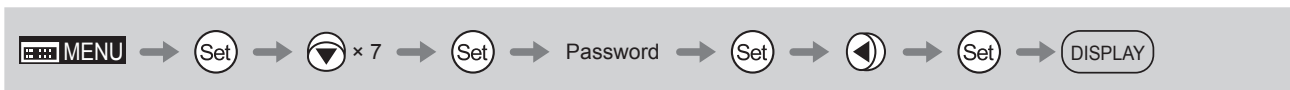

## (2) Unlocking Settings

Settings can be unlocked in two ways, as follows.

### (Unlocking Setting 1)

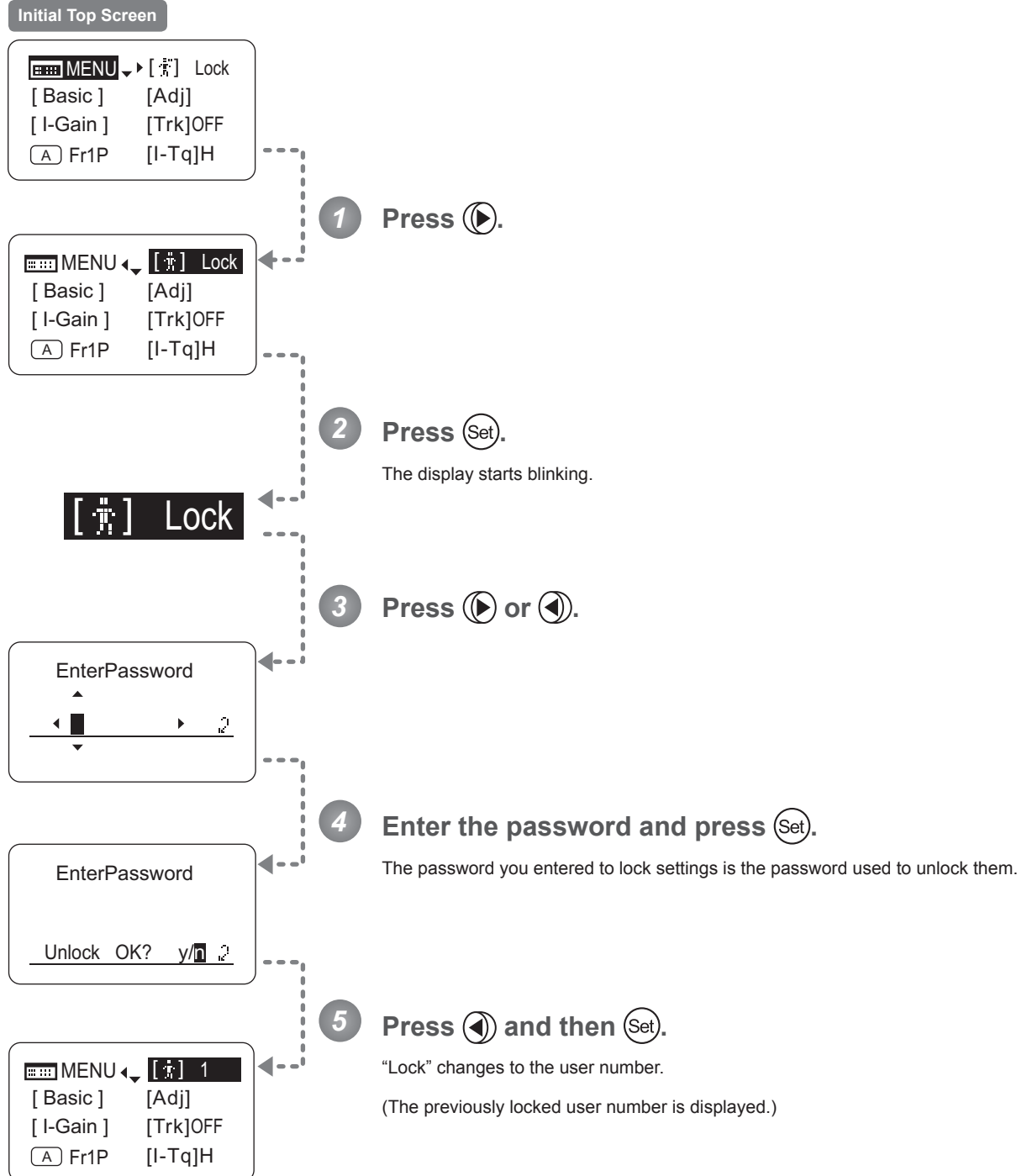

Options	<sup>(D)</sup> Unlock	Lock
---------	-----------------------	------

(D): Default value



**(Unlocking Setting 2)**

**Initial Top Screen**

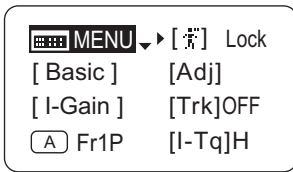

**User Screen**

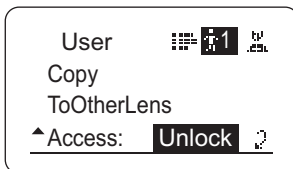
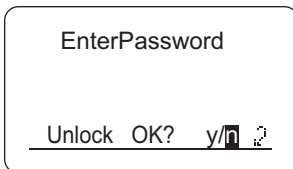
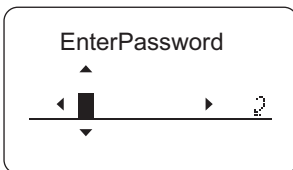
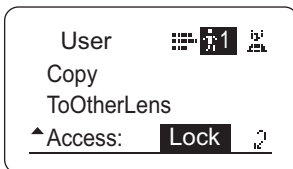
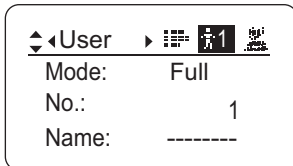

**1** Press .

The display switches to the User screen.

**2** Press seven times.

**3** Press .

**4** Enter the password and press .

The password you entered to lock settings is the password used to unlock them.

**5** Press and then .

The settings are now unlocked.





## 4.2.2 Switch Screen Settings

---

The following setting items can be configured on the Switch screen.

Assigning Functions to the AUX Switch	<b>Top</b>
Assigning Functions to the AUX1 Switch	<b>Top</b>
Assigning Functions to the AUX2 Switch	<b>Top</b>
Assigning Functions to the VTR Switch	<b>Top</b>
Assigning Functions to the RET Switch	<b>Top</b>
Specifying Iris A/M Switch	<b>Top</b>
Assigning Functions to the Seesaw	<b>Top</b>

Items labeled **Top** can also be modified from the Top screen.

## Assigning Functions to the AUX Switch Top

The AUX switch can be programmed to activate a function of your choice.

### Important

First, switch to the user for whom the settings apply.

(For instructions, see “4.1.3 Switching Users” or “4.2.1 User Screen Settings: Switching Users.”)

#### Initial Top Screen

```

MENU [Basic] [Adj]
[I-Gain] [Trk]OFF
[A] Fr1P [I-Tq]H
    
```

#### Switch Screen

```

Switch 1
[A] AUX: Fr1P
[A1] AUX1: Shtl
[A2] AUX2: Fr1P
    
```

**1** Press **Set** and then **▶**.

The display switches to the **Switch screen**.

**2** Press **▼**.

[AUX] is underlined.

The previous or default function is highlighted.

```

Switch 1
[A] AUX: Fr1P
[A1] AUX1: Shtl
[A2] AUX2: Fr1P
    
```

**3** Press **▶** or **◀**.

Press left or right until you reach the desired function.

```

Switch 1
[A] AUX: VTR
[A1] AUX1: Shtl
[A2] AUX2: Fr1P
    
```

Options	<sup>(D)</sup> Fr1P	Fr1F	Fr2P	Fr2F	Sped	Shtl	NON	VTR	RET
<b>Description</b>	Framing Preset1 switch (preset speed)	Framing Preset1 switch (max. speed)	Framing Preset2 switch (preset speed)	Framing Preset2 switch (max. speed)	Speed Preset switch	Shuttle-Shot switch	No function	VTR switch	RET switch

(D): Default value

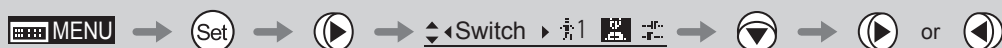

## Assigning Functions to the AUX1 Switch Top

The AUX1 switch can be programmed to activate a function of your choice.

### Important

First, switch to the user for whom the settings apply.

(For instructions, see “4.1.3 Switching Users” or “4.2.1 User Screen Settings: Switching Users.”)

#### Initial Top Screen

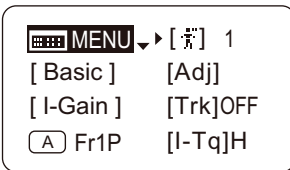

#### Switch Screen

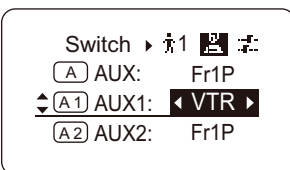
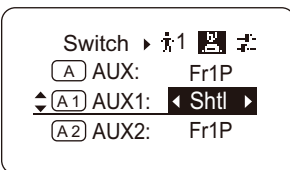
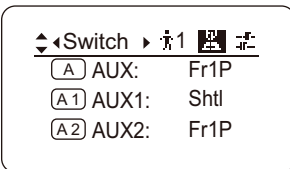

### 1 Press **Set** and then **▶**.

The display switches to the **Switch screen**.

### 2 Press **▼** twice.

[AUX1] is underlined.  
The previous or default function is highlighted.

### 3 Press **▶** or **◀**.

Press left or right until you reach the desired function.

Options	Fr1P	Fr1F	Fr2P	Fr2F	Sped	<sup>(D)</sup> Shtl	NON	VTR	RET
Description	Framing Preset1 switch (preset speed)	Framing Preset1 switch (max. speed)	Framing Preset2 switch (preset speed)	Framing Preset2 switch (max. speed)	Speed Preset switch	Shuttle-Shot switch	No function	VTR switch	RET switch

(D): Default value



## Assigning Functions to the AUX2 Switch Top

The AUX2 switch can be programmed to activate a function of your choice.

### Important

First, switch to the user for whom the settings apply.

(For instructions, see “4.1.3 Switching Users” or “4.2.1 User Screen Settings: Switching Users.”)

#### Initial Top Screen

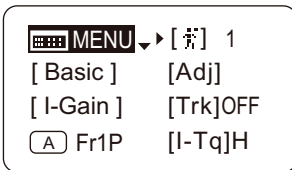

#### Switch Screen

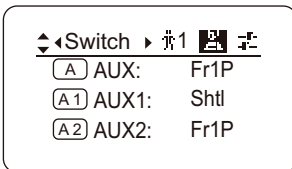

**1** Press and then .

The display switches to the **Switch screen**.

**2** Press three times.

[AUX2] is underlined.

The previous or default function is highlighted.

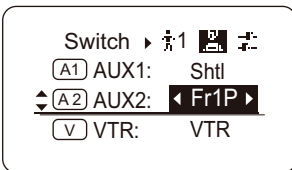

**3** Press or .

Press left or right until you reach the desired function.

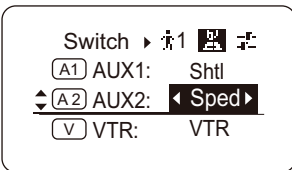

Options	<sup>(D)</sup> Fr1P	Fr1F	Fr2P	Fr2F	Sped	Shtl	NON	VTR	RET
<b>Description</b>	Framing Preset1 switch (preset speed)	Framing Preset1 switch (max. speed)	Framing Preset2 switch (preset speed)	Framing Preset2 switch (max. speed)	Speed Preset switch	Shuttle-Shot switch	No function	VTR switch	RET switch

(D): Default value



## Assigning Functions to the VTR Switch Top

The VTR switch can be programmed to activate a function of your choice.

### Important

First, switch to the user for whom the settings apply.

(For instructions, see “4.1.3 Switching Users” or “4.2.1 User Screen Settings: Switching Users.”)

#### Initial Top Screen

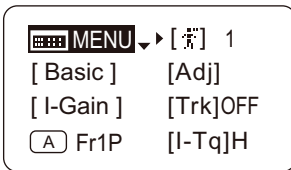

#### Switch Screen

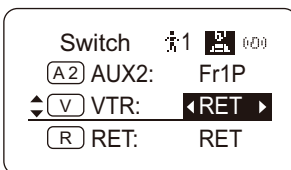
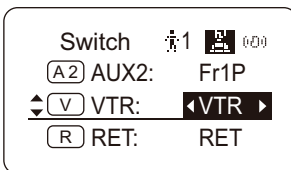
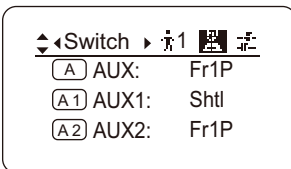

### 1 Press Set and then ▶.

The display switches to the **Switch screen**.

### 2 Press ▼ four times.

[VTR] is underlined.  
The previous or default function is highlighted.

### 3 Press ▶ or ◀.

Press left or right until you reach the desired function.

Options	Fr1P	Fr1F	Fr2P	Fr2F	Sped	Shtl	<sup>(D)</sup> VTR	RET
Description	Framing Preset1 switch (preset speed)	Framing Preset1 switch (max. speed)	Framing Preset2 switch (preset speed)	Framing Preset2 switch (max. speed)	Speed Preset switch	Shuttle-Shot switch	VTR switch	RET switch

(D): Default value



## Assigning Functions to the RET Switch Top

The RET switch can be programmed to activate a function of your choice.

### Important

First, switch to the user for whom the settings apply.

(For instructions, see “4.1.3 Switching Users” or “4.2.1 User Screen Settings: Switching Users.”)

#### Initial Top Screen

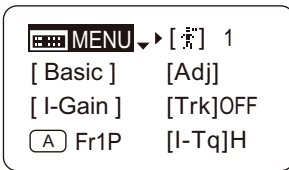

#### Switch Screen

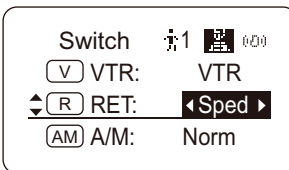
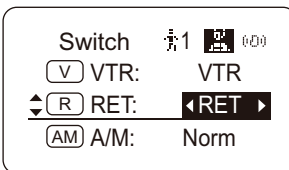
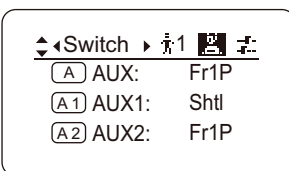

**1** Press and then .

The display switches to the **Switch screen**.

**2** Press five times.

[RET] is underlined.

The previous or default function is highlighted.

**3** Press or .

Press left or right until you reach the desired function.

Options	Fr1P	Fr1F	Fr2P	Fr2F	Sped	Shtl	VTR	<sup>(D)</sup> RET
Description	Framing Preset1 switch (preset speed)	Framing Preset1 switch (max. speed)	Framing Preset2 switch (preset speed)	Framing Preset2 switch (max. speed)	Speed Preset switch	Shuttle-Shot switch	VTR switch	RET switch

(D): Default value



## Specifying Iris A/M Switch Top

The Iris A/M switch can be programmed to activate a function of your choice.

### Important

First, switch to the user for whom the settings apply.

(For instructions, see “4.1.3 Switching Users” or “4.2.1 User Screen Settings: Switching Users.”)

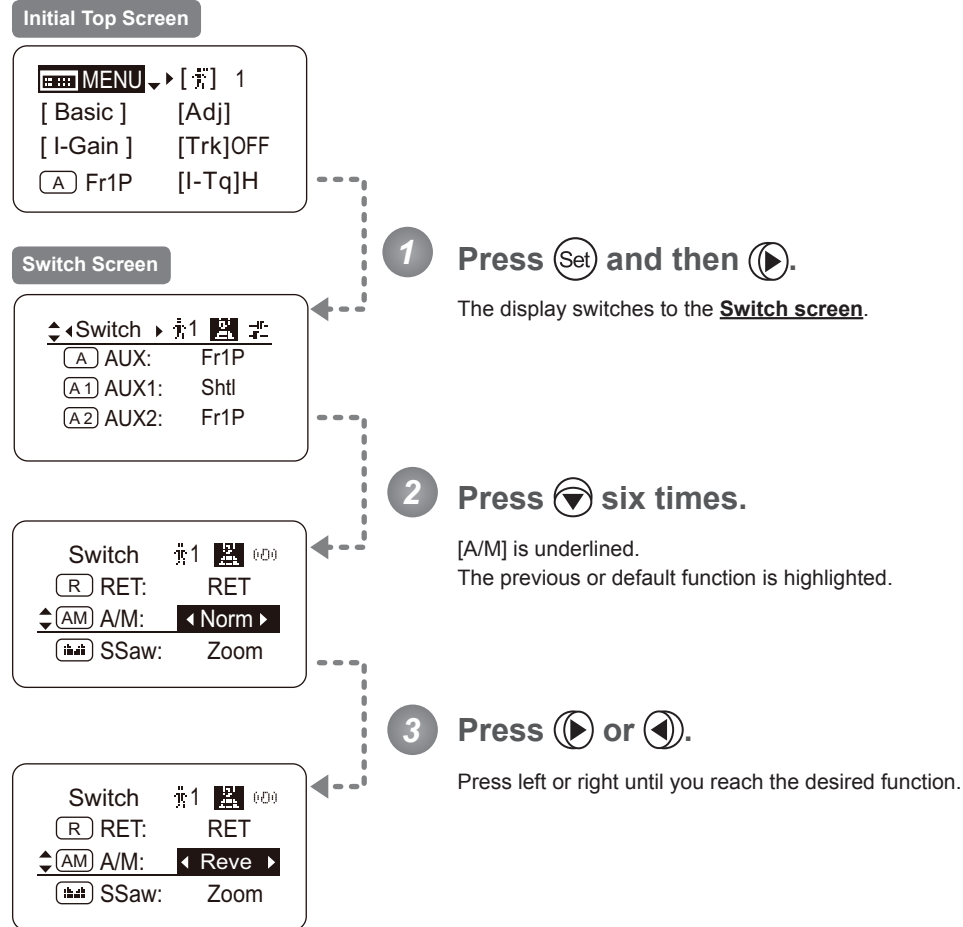

Options	<sup>(D)</sup> Norm	Reve	Auto	Manu
Description	Normal operation A: Auto / M: Manual	Reverse operation A: Manual / M: Auto	Auto Only A: Auto / M: Auto	Manual Only A: Manual / M: Manual

(D): Default value



## Assigning Functions to the Seesaw Top

The zoom seesaw switch can be programmed to control either the {Zoom} or {Iris}.

### Important

First, switch to the user for whom the settings apply.

(For instructions, see “4.1.3 Switching Users” or “4.2.1 User Screen Settings: Switching Users.”)

#### Initial Top Screen

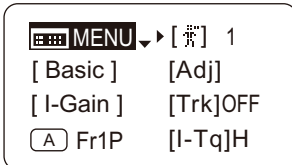

#### Switch Screen

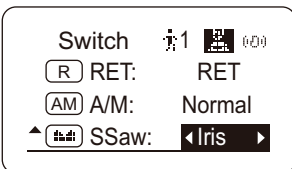
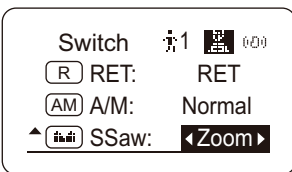
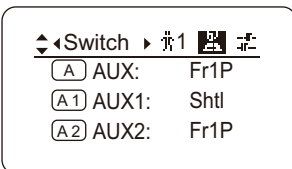

**1** Press **Set** and then **▶**.

The display switches to the **Switch screen**.

**2** Press **▼** seven times.

[SSaw] is underlined.

The previous or default function is highlighted.

**3** Press **▶** or **◀**.

Press left or right until you reach the desired function.

#### Note: Note on Iris Assignment

1. The seesaw switch will no longer control zooming.
2. To control the iris with the rocker switch, you must set the iris mode to manual. Operation is not possible in Auto or Remote mode.
3. Press the Telephoto side to open the iris, or press the Wide end side to close it.
4. Zoom speed control adjustments also apply to iris control, and you can specify the maximum iris speed. (See “4.2.5 Zoom Screen Settings: Specifying Maximum Zoom Speed Control.”)

Options	<sup>(D)</sup> Zoom	Iris
<b>Description</b>	Zoom operation	Iris operation

(D): Default value





## 4.2.3 Preset Screen Settings

---

The following setting items can be configured on the **Preset screen**.

Switching What Frame Preset 1 Controls

Switching What Frame Preset 2 Controls

Specifying the Preset Mode Zoom Speed

Specifying Zoom Start Responsiveness for Presets

Specifying Zoom Stop Responsiveness for Presets

## Switching What Frame Preset 1 Controls

Switch what frame preset 1 controls, as needed.

- Zoom : Move the zoom position to the position in memory
- Focus : Move the focus position to the position in memory
- Z+F : Move the zoom and focus position to the position in memory

### Important

First, switch to the user for whom the settings apply.  
 (For instructions, see “4.1.3 Switching Users” or “4.2.1 User Screen Settings: Switching Users.”)

#### Initial Top Screen

```

MENU [ ] 1
[ Basic ] [Adj]
[ I-Gain ] [Trk]OFF
[A] Fr1P [I-Tq]H
    
```

#### Preset Screen

```

Preset
Frame1: Zoom
Frame2: Zoom
ZSpeed: 800
    
```

#### Screen A

```

Preset
Frame1: Zoom
Frame2: Zoom
ZSpeed: 800
    
```

#### Frame1 Screen

```

Preset
Frame1: Focus
Frame2: Zoom
ZSpeed: 800
    
```

**1** Press **Set** once and **Play** twice.

The display switches to the **Preset screen**.

**2** Press **Down Arrow**.

[Frame1] is underlined.  
 The previous or default value is highlighted.

**3** Press **Play** or **Left Arrow**.

Options	<sup>(D)</sup> Zoom	Focus	Z+F
<b>Description</b>	Control zooming	Control focusing	Control zooming and focusing

(D): Default value



## Switching What Frame Preset 2 Controls

Switch what frame preset 2 controls, as needed.

- Zoom : Move the zoom position to the position in memory
- Focus : Move the focus position to the position in memory
- Z+F : Move the zoom and focus position to the position in memory

### Important

First, switch to the user for whom the settings apply.

(For instructions, see “4.1.3 Switching Users” or “4.2.1 User Screen Settings: Switching Users.”)

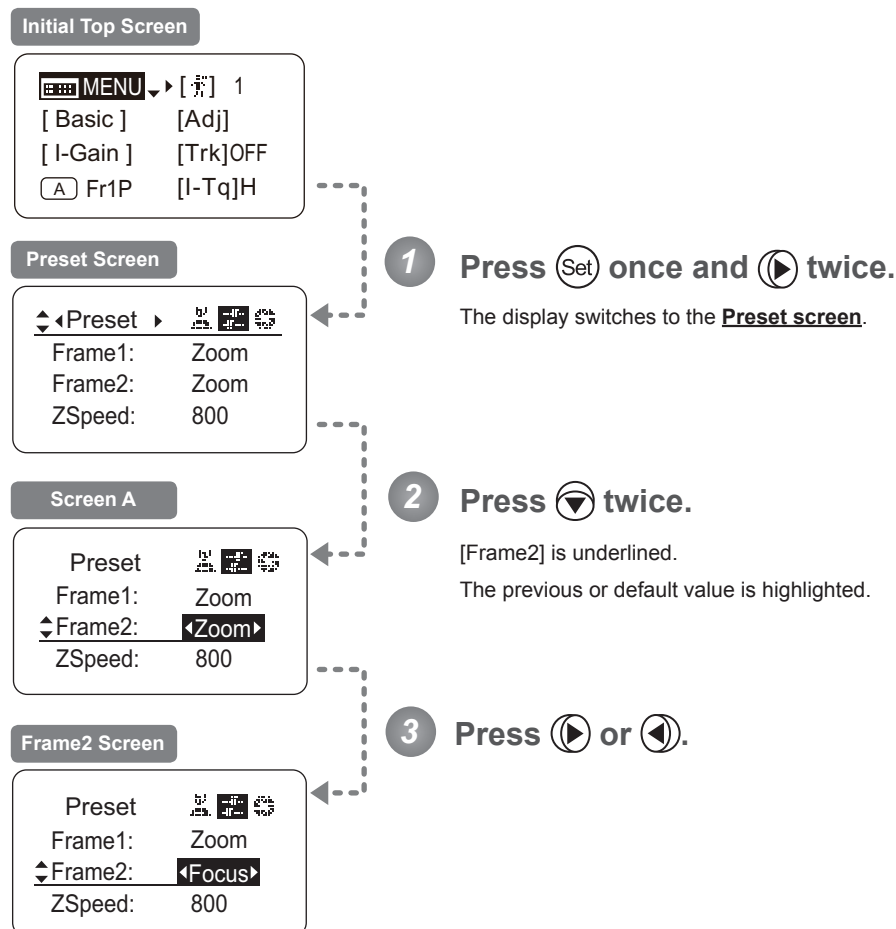

Options	<sup>(D)</sup> Zoom	Focus	Z+F
Description	Control zooming	Control focusing	Control zooming and focusing

(D): Default value



## Specifying the Preset Mode Zoom Speed

Configure the zoom speed from any position to the position in memory, as needed.

To adjust the value, use either the Memo button (refer to the Lens Manual) or display operations.

Regardless of the method of adjustment used, the most recent setting takes precedence.

### Important

First, switch to the user for whom the settings apply.

(For instructions, see “4.1.3 Switching Users” or “4.2.1 User Screen Settings: Switching Users.”)

#### Initial Top Screen

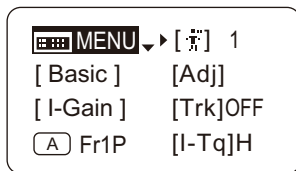

#### Preset Screen

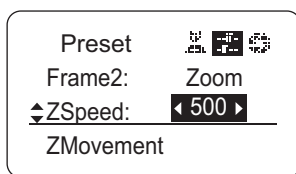
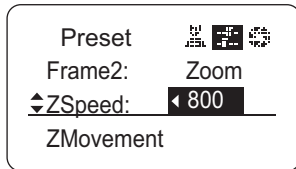
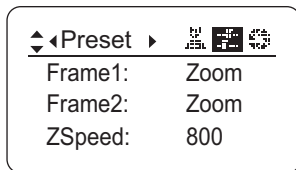

Note: Your specified values apply to both Fr1P and Fr2P.

**1** Press **Set** once and **▶** twice.

The display switches to the **Preset screen**.

**2** Press **▼** three times.

[ZSpeed] is underlined.

The previous or default value is highlighted.

**3** Press **▶** or **◀**.

Press left or right until you reach the desired value.

<b>Options</b>	1	to	(D) 800
<b>Description</b>	Slowest		Fastest

(D): Default value

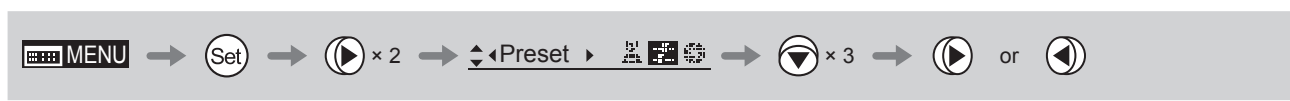

## Specifying Zoom Start Responsiveness for Presets

Specify initial responsiveness in zooming for preset operations.

### Initial Top Screen

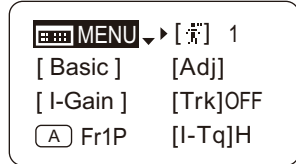

### Preset Screen

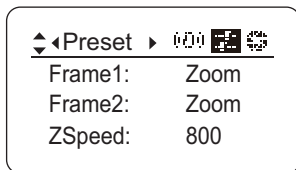

### Screen A

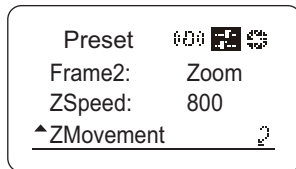

### ZMovement Screen

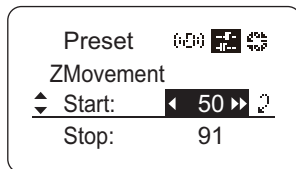
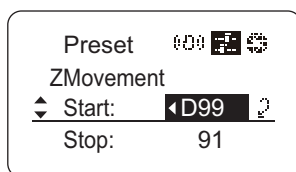
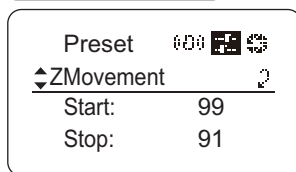

### Important

First, switch to the user for whom the settings apply.  
(For instructions, see “4.1.3 Switching Users” or “4.2.1 User Screen Settings: Switching Users.”)

**1** Press **Set** once and **Play** twice.

The display switches to the **Preset screen**.

**2** Press **Down Arrow** four times.

[ZMovement] is underlined.

**3** Press **Set**.

The display switches to the **ZMovement screen**.

**4** Press **Down Arrow**.

[Start] is underlined.

The previous or default value is highlighted.

**5** Press **Play** or **Left Arrow**.

Press left or right until you reach the desired value.

**6** Press **Set**.

The display reverts to **Screen A**.

<b>Options</b>	00	to	<sup>(D)</sup> 99
<b>Description</b>	Start gradually		Start quickly

(D): Default value



## Specifying Zoom Stop Responsiveness for Presets

Specify final responsiveness in zooming for preset operations.

**Important**

First, switch to the user for whom the settings apply.  
(For instructions, see “4.1.3 Switching Users” or “4.2.1 User Screen Settings: Switching Users.”)

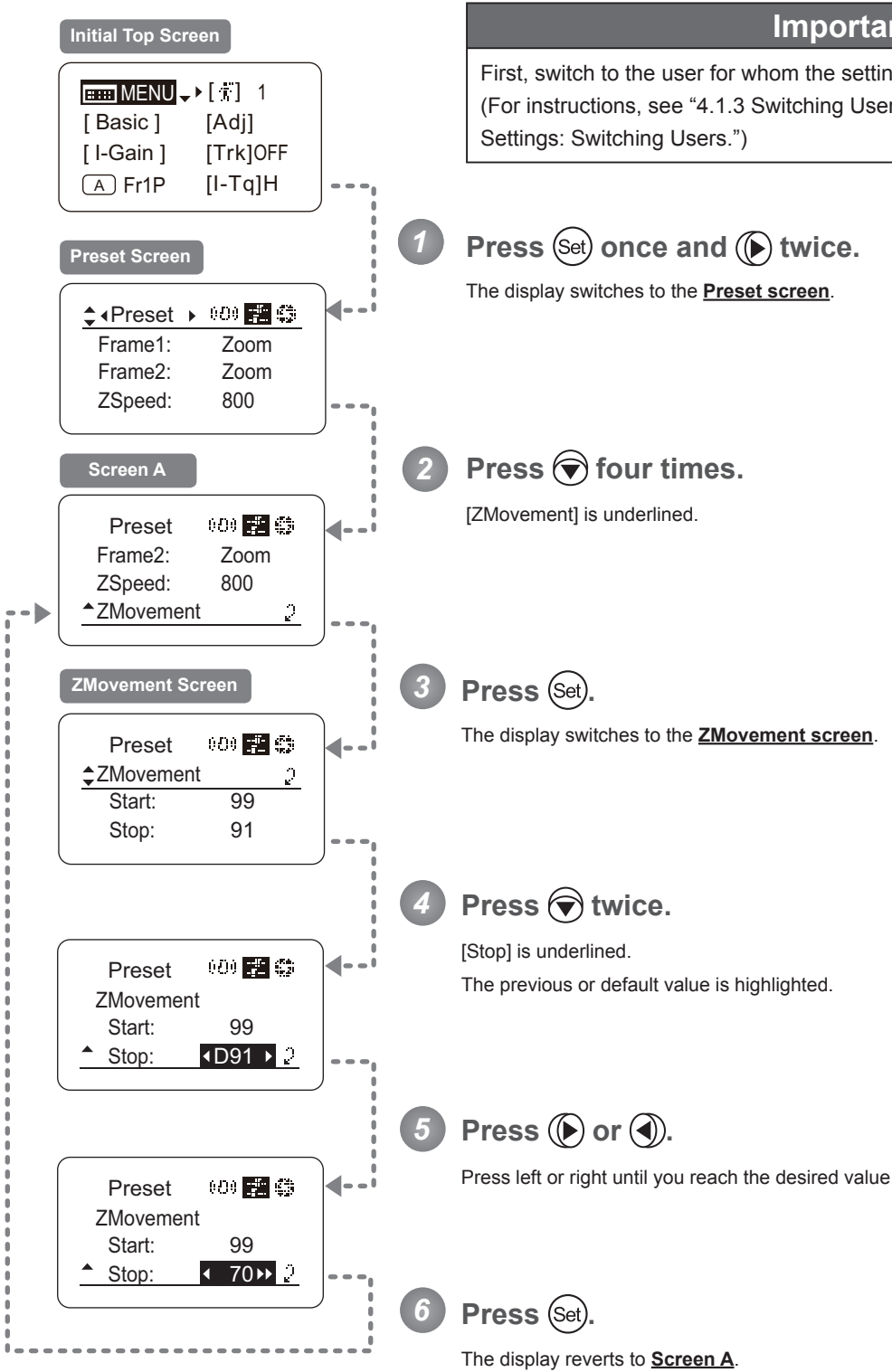

<b>Options</b>	00	to	99
<b>Description</b>	Stop gradually		Stop quickly

Default value: 91



## 4.2.4 Iris Screen Settings

---

The following setting items can be configured on the Iris screen.

Specifying Iris Gain

(1) Specifying Auto Iris Gain

**Top**

(2) Specifying Remote Iris Gain

**Top**

Specifying Iris Torque

**Top**

Iris Compensation ON/OFF

Iris Close Detection ON/OFF

Focus Demand Iris Control ON/OFF

Items labeled **Top** can also be modified from the Top screen.

## Specifying Iris Gain

### (1) Specifying Auto Iris Gain

Top

Although this value is factory-set, it can be adjusted as needed.

To adjust the value, use either the auto iris gain adjustment trimmer (refer to the Lens Manual) or display operations. Regardless of the method of adjustment used, the most recent setting takes precedence.

The same auto iris gain value applies to all users, regardless of the current user. Thus, there is no need to switch users in advance. Unlike most other setting adjustments, any changes to this setting also apply to user 0.

Initial Top Screen

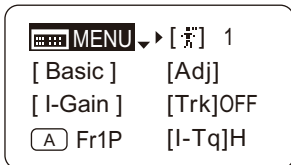

Iris Screen

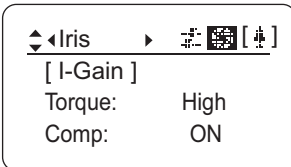

Screen A

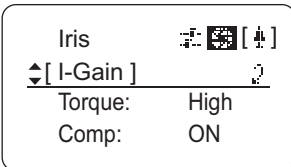

[I-Gain] Screen

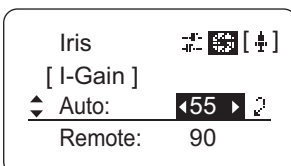
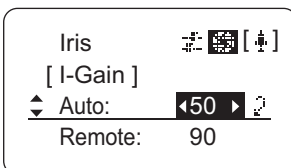
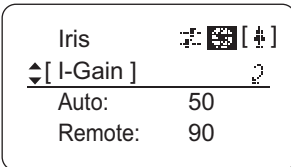

1 Press **Set** once and **▶** three times.

The display switches to the Iris screen.

2 Press **▼**.

[I-Gain] is underlined.

3 Press **Set**.

The display switches to the [I-Gain] screen.

4 Press **▼**.

[Auto] is underlined.

The previous or default value is highlighted.

5 Press **▶** or **◀**.

Press left or right until you reach the desired function.

6 Press **Set**.

The display reverts to Screen A.

Note: Do the following when adjusting gain while checking iris operation.

- Confirm that the drive unit A/M switch is set to [Auto] mode.
- Set the camera iris mode to [Auto].

Note: As you look at the lens iris ring, set it to the position of maximum gain at which "focus hunting" does not occur.

Note: The current iris gain value is retained even if you reset other settings as described in "4.2.1 Resetting Values." For this reason, you will no longer be able to view the default setting. If necessary, make a note of the default setting before adjusting this value.

Options	01	to	99
Description	Minimum gain		Maximum gain

Default: Varies depending on the factory-set value, but corresponds to the value determined with the iris gain adjustment trimmer.

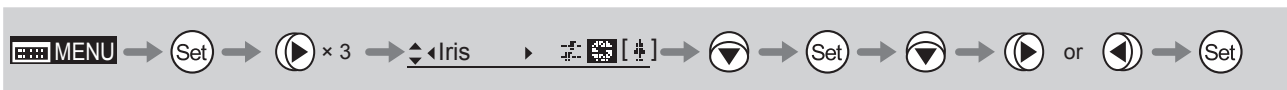



## (2) Specifying Remote Iris Gain Top

Although this value is factory-set, it can be adjusted as needed.

The same remote iris gain value applies to all users, regardless of the current user. Thus, there is no need to switch users in advance. Unlike most other setting adjustments, any changes to this setting also apply to user 0.

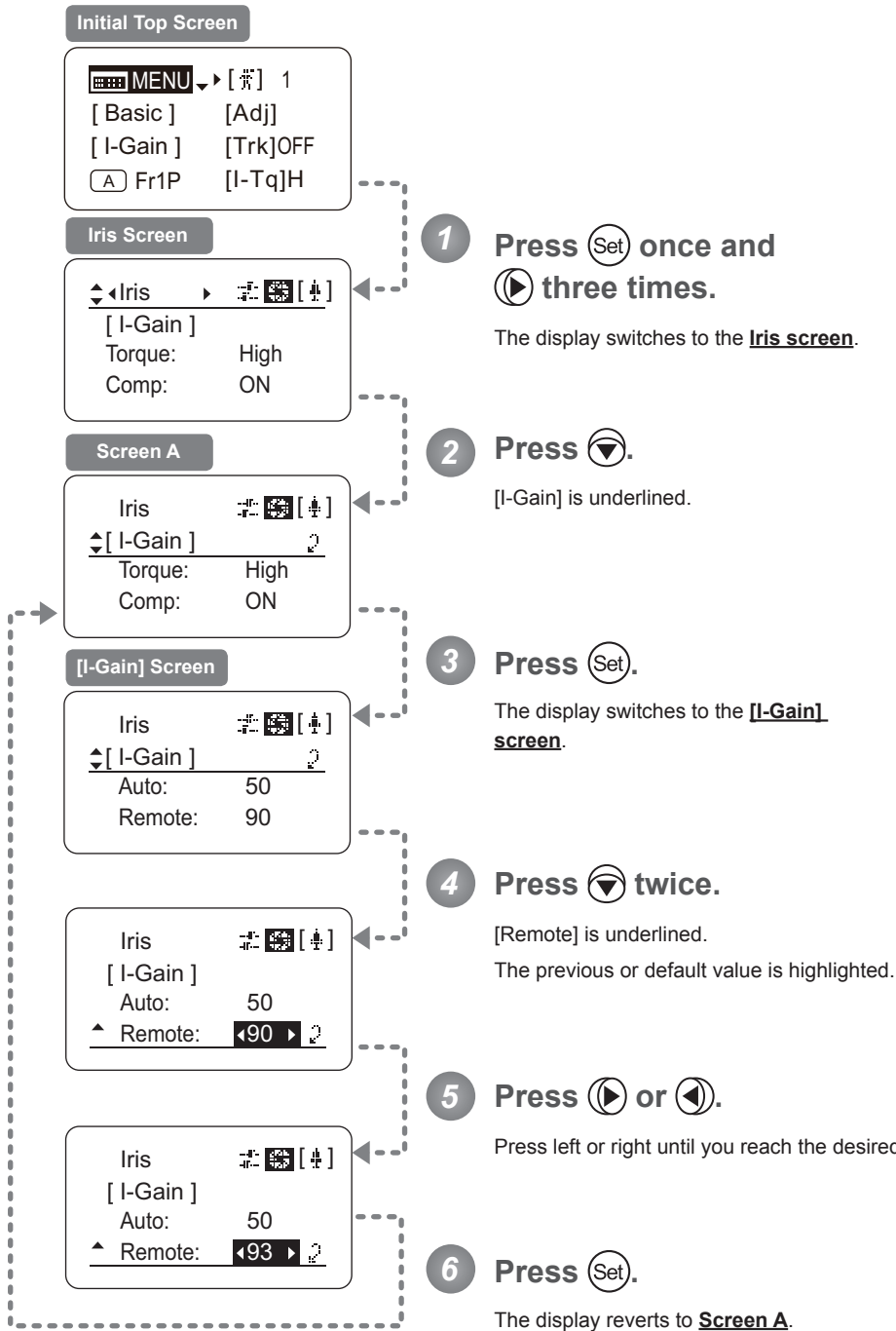

Note: Do the following when adjusting gain while checking iris operation.

- Confirm that the drive unit A/M switch is set to [Auto] mode.
- Set the camera iris mode to [Remote].

Note: The current iris gain value is retained even if you reset other settings as described in "4.2.1 Resetting Values." For this reason, you will no longer be able to view the default setting. If necessary, make a note of the default setting before adjusting this value.

<b>Options</b>	01	to	99
<b>Description</b>	Minimum gain		Maximum gain

Default value: 90

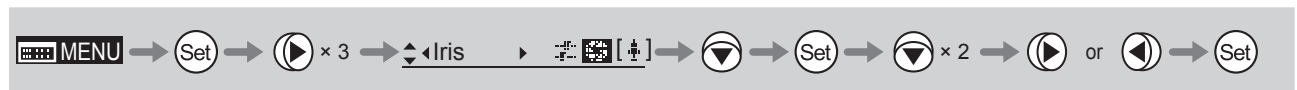

## Specifying Iris Torque Top

Specify the desired level of torque in manual control of the iris ring.

### Important

First, switch to the user for whom the settings apply.

(For instructions, see “4.1.3 Switching Users” or “4.2.1 User Screen Settings: Switching Users.”)

#### Initial Top Screen

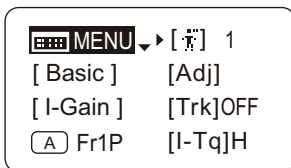

#### Iris Screen

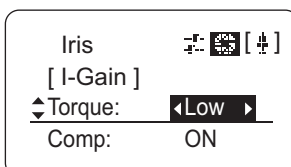
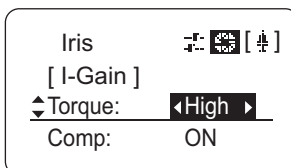
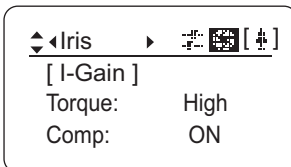

**1** Press once and three times.

The display switches to the Iris screen.

**2** Press twice.

[Torque] is underlined.

The previous or default function is highlighted.

**3** Press or .

Press left or right to switch the function to {High} or {Low}.

Options	<sup>(D)</sup> High	Low
Description	High torque	Low torque

(D): Default value

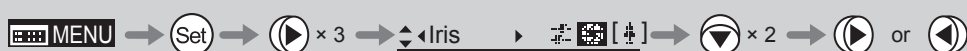

## Iris Compensation ON/OFF

The amount of light decreases when an extender (2.0×) is used. You can specify a function that compensates by opening the iris by an amount equivalent to  $f/2$ .

### Important

First, switch to the user for whom the settings apply.  
(For instructions, see “4.1.3 Switching Users” or “4.2.1 User Screen Settings: Switching Users.”)

**Initial Top Screen**

**Iris Screen**

**1 Press (Set) once and (▶) three times.**  
The display switches to the Iris screen.

**2 Press (▼) three times.**  
[Comp] is underlined.  
The previous or default function is highlighted.

**3 Press (▶) or (◀).**  
Press left or right to switch the function {ON} or {OFF}.

\*: Displayed when {Comp} is set to ON.

\*: Displayed when {Comp} is set to OFF.

**Note:** The iris may not fully close in some cases when the iris compensation is set to ON while an extender (2.0×) is used. If so, activate detection as described in “Iris Close Detection ON/OFF.”

Options	<sup>(D)</sup> ON	OFF
Description	Iris compensation	No iris compensation

(D): Default value

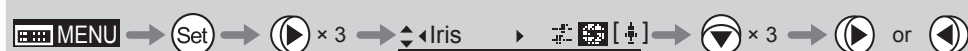

## Iris Close Detection ON/OFF

The iris cannot be fully closed when correction is active and an extender (2.0×) is used. As a countermeasure, you can specify a function to detect iris close and close the iris as needed.

### Important

First, switch to the user for whom the settings apply.  
(For instructions, see “4.1.3 Switching Users” or “4.2.1 User Screen Settings: Switching Users.”)

#### Initial Top Screen

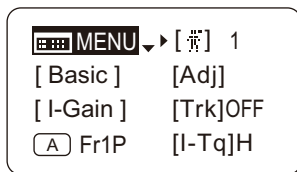

#### Iris Screen

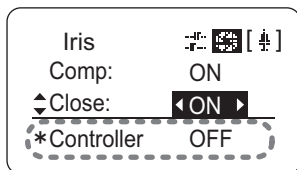
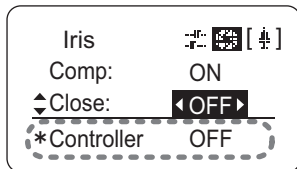
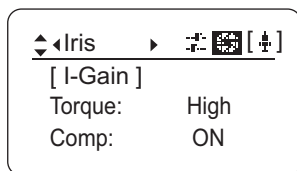

**1** Press **Set** once and **Play** three times.

The display switches to the Iris screen.

**2** Press **Down Arrow** four times.

[Close] is underlined.  
The previous or default function is highlighted.

**3** Press **Play** or **Left Arrow**.

Press left or right to switch the function {ON} or {OFF}.

Note: With some cameras, iris compensation may conflict with iris control by the camera, preventing correct iris operation. If so, deactivate iris close detection.

\*: Displayed when {Comp} is set to ON.

Note: Iris close is detected only when iris compensation is enabled.

Options	<sup>(D)</sup> OFF	ON
Description	No close detection	Close detection

(D): Default value

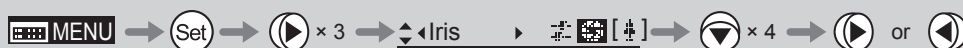

## Focus Demand Iris Control ON/OFF

Iris operations using a focus demand can be switched on or off.

### Important

First, switch to the user for whom the settings apply.

(For instructions, see “4.1.3 Switching Users” or “4.2.1 User Screen Settings: Switching Users.”)

#### Initial Top Screen

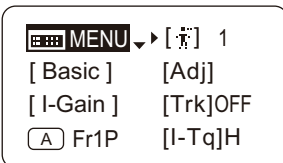

#### Iris Screen

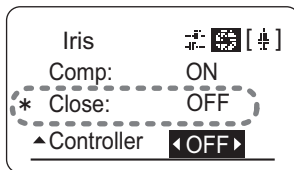
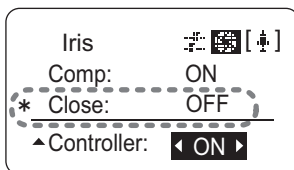
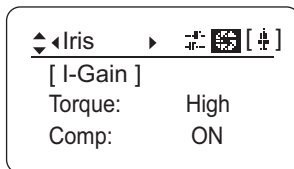

### 1 Press once and three times.

The display switches to the **Iris screen**.

### 2 Press five times.

[Controller] is underlined.

The previous or default function is highlighted.

\*: Displayed when {Comp} is set to ON.

### 3 Press or .

Press left or right to switch the function {ON} or {OFF}.

Options	ON	<sup>(D)</sup> OFF
Description	Iris controlled with focus demand	Iris not controlled with focus demand

(D): Default value

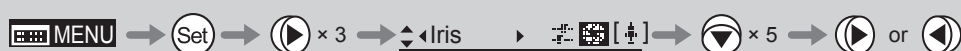

## 4.2.5 Zoom Screen Settings

---

The following setting items can be configured on the Zoom screen.

Zoom Tracking ON/OFF **Top**

Specifying Zoom Servo Start Responsiveness

Specifying Zoom Servo Stop Responsiveness

Specifying Zoom Mechanical End Stop Responsiveness

Specifying Seesaw Switch Responsiveness **Top**

Specifying Analog Demand Responsiveness **Top**

Specifying Maximum Zoom Speed Control

Specifying Minimum Zoom Speed Control

Specifying Servo Type from Zoom Demand

Demand-Based Zoom Speed Adjustment ON/OFF

Specifying Zoom Demand Specifications

Items labeled **Top** can also be modified from the Top screen.

## Zoom Tracking ON/OFF Top

Activate or deactivate zoom tracking as needed.

### Important

First, switch to the user for whom the settings apply.

(For instructions, see "4.1.3 Switching Users" or "4.2.1 User Screen Settings: Switching Users.")

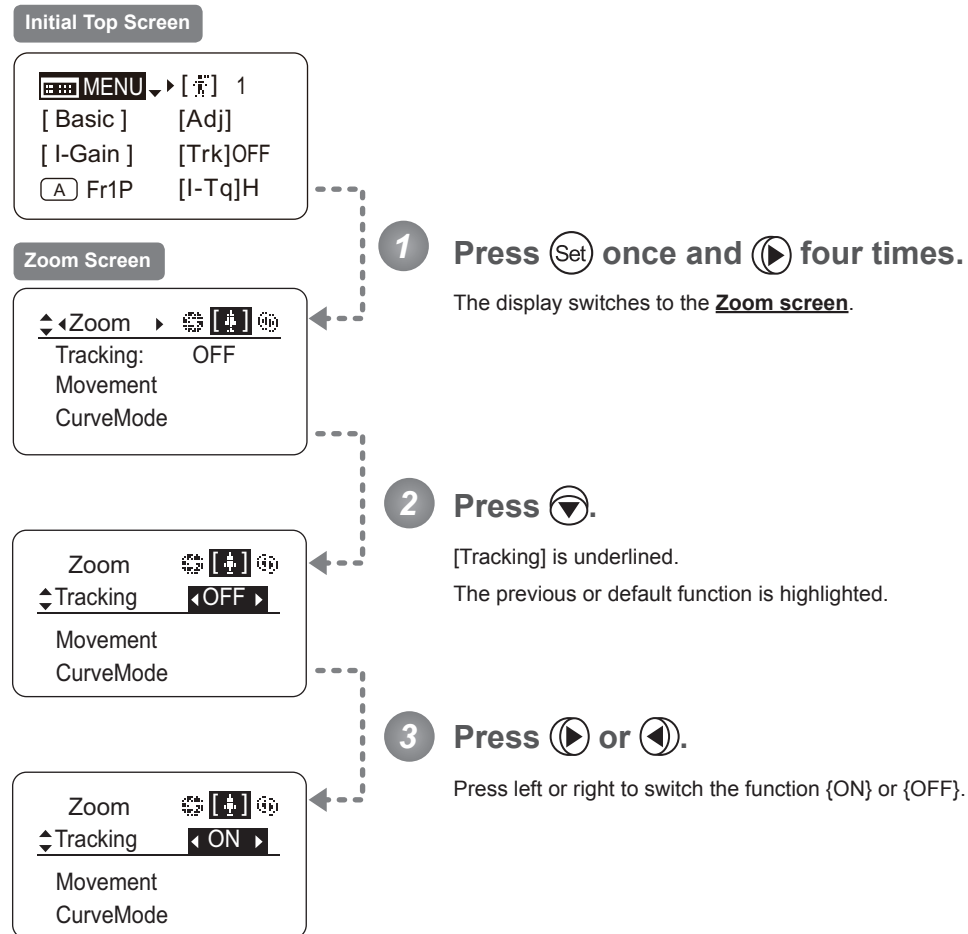

Options	<sup>(D)</sup> OFF	ON
Description	Zoom tracking disabled	Zoom tracking enabled

(D): Default value

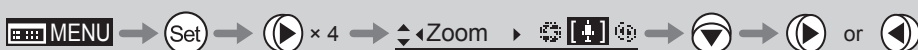

## Specifying Zoom Servo Start Responsiveness

Specify initial responsiveness in zooming (using seesaw switch, for example) as needed.

### Important

First, switch to the user for whom the settings apply.

(For instructions, see “4.1.3 Switching Users” or “4.2.1 User Screen Settings: Switching Users.”)

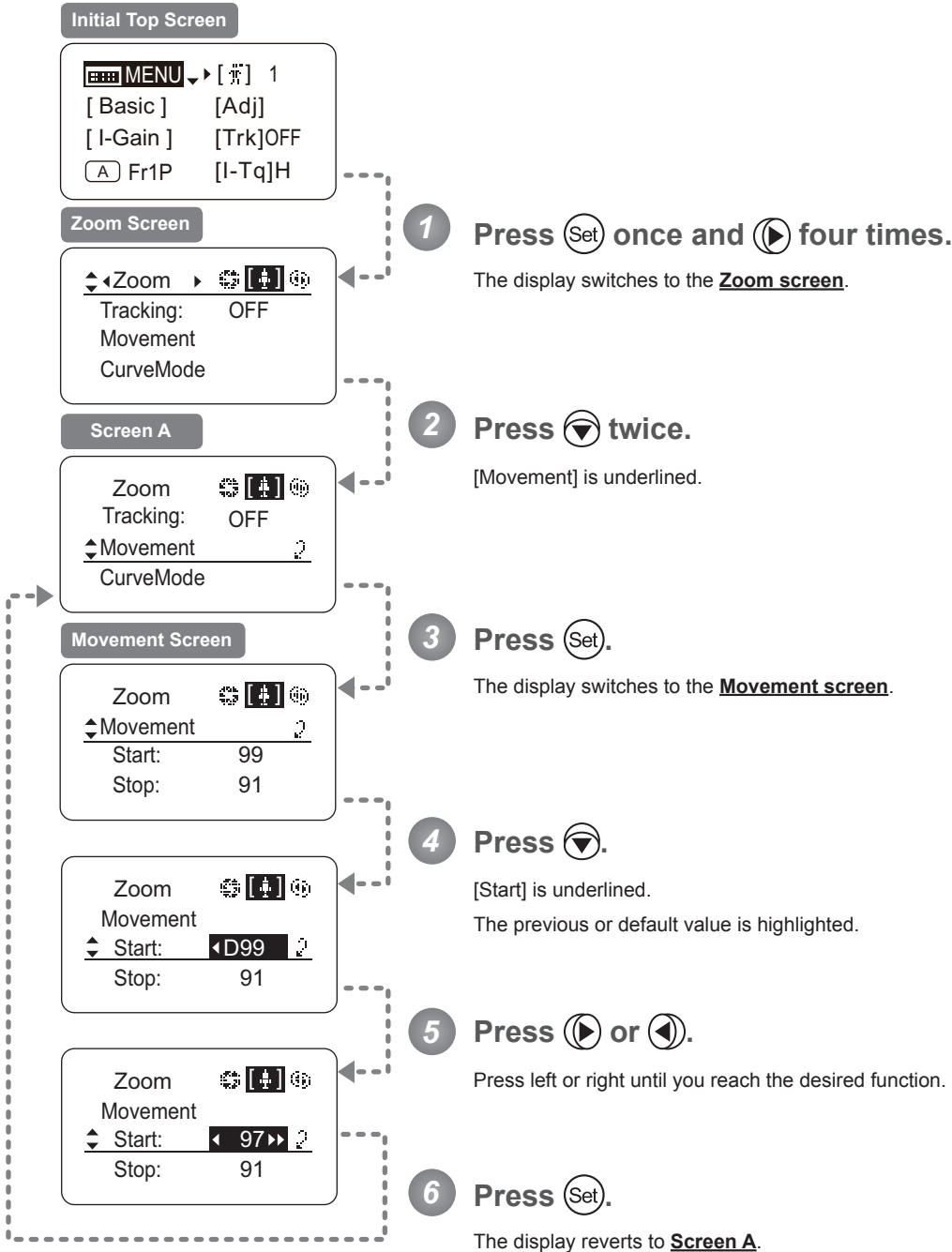

<b>Options</b>	00	to	<sup>(D)</sup> 99
<b>Description</b>	Start gradually		Start quickly

(D): Default value





## Specifying Zoom Servo Stop Responsiveness

Specify final responsiveness in zooming (using seesaw switch, for example) as needed.

### Important

First, switch to the user for whom the settings apply.

(For instructions, see “4.1.3 Switching Users” or “4.2.1 User Screen Settings: Switching Users.”)

#### Initial Top Screen

MENU ▾ [ 1 ]  
 [ Basic ] [Adj]  
 [ I-Gain ] [Trk]OFF  
 (A) Fr1P [I-Tq]H

#### Zoom Screen

◀Zoom ▶ [ 4 ] [ 0 ] [ 0 ]  
 Tracking: OFF  
 Movement  
 CurveMode

#### Screen A

Zoom [ 4 ] [ 0 ] [ 0 ]  
 Tracking: OFF  
 Movement  
 CurveMode

#### Movement Screen

Zoom [ 4 ] [ 0 ] [ 0 ]  
 Movement  
 Start: 99  
 Stop: 91

Zoom [ 4 ] [ 0 ] [ 0 ]  
 Movement  
 Stop: ◀D91▶  
 End: 99

Zoom [ 4 ] [ 0 ] [ 0 ]  
 Movement  
 Stop: ◀89▶  
 End: 99

**1** Press (Set) once and (▶) four times.

The display switches to the **Zoom screen**.

**2** Press (▼) twice.

[Movement] is underlined.

**3** Press (Set).

The display switches to the **Movement screen**.

**4** Press (▼) twice.

[Start] is underlined.

The previous or default value is highlighted.

**5** Press (▶) or (◀).

Press left or right until you reach the desired function.

**6** Press (Set).

The display reverts to **Screen A**.

Options	00	to	99
Description	Stop gradually		Stop quickly

Default value: 91



## Specifying Zoom Mechanical End Stop Responsiveness

Specify final responsiveness at the mechanical end in zooming (using the seesaw switch, for example) as needed.

### Important

First, switch to the user for whom the settings apply.

(For instructions, see “4.1.3 Switching Users” or “4.2.1 User Screen Settings: Switching Users.”)

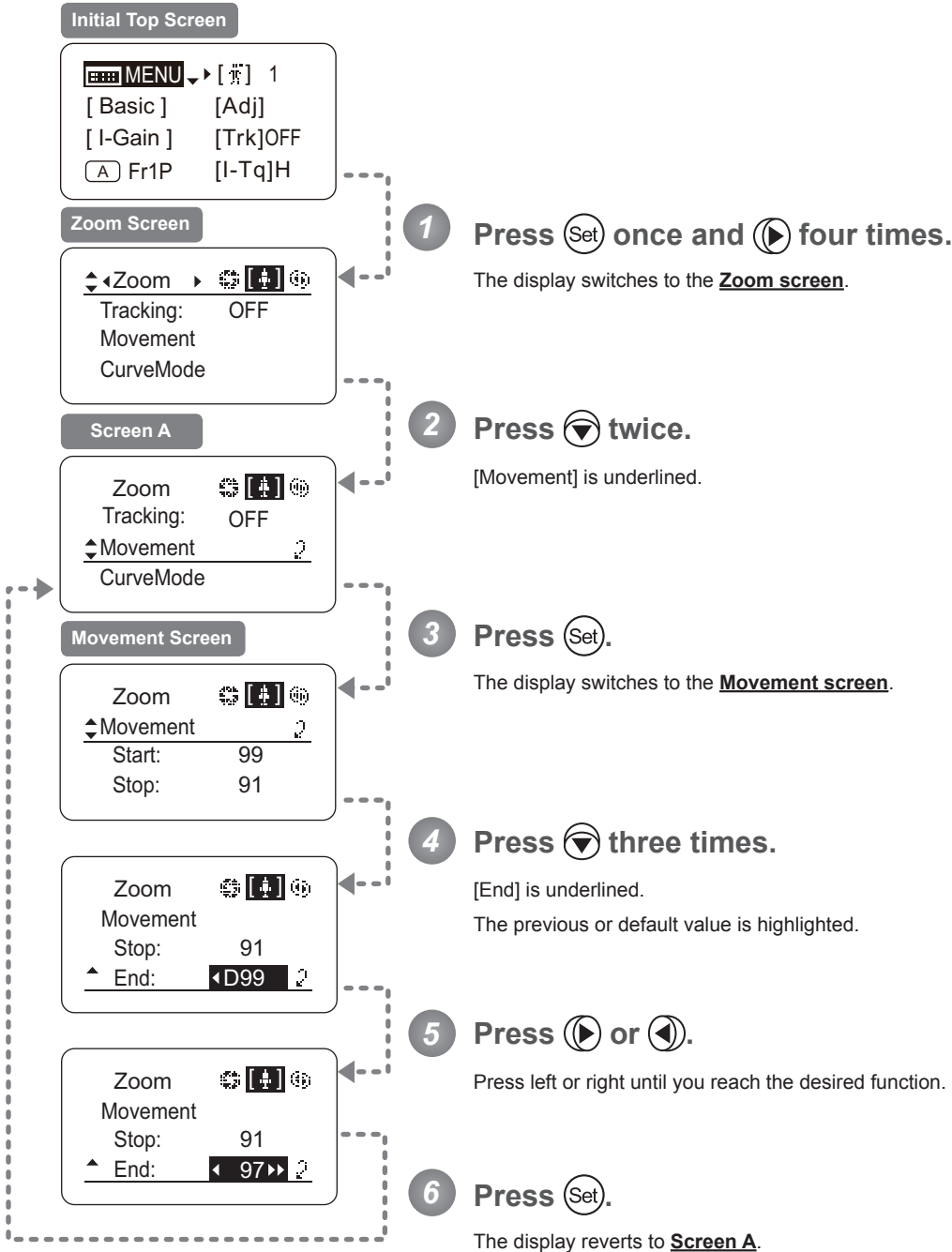

<b>Options</b>	00	to	<sup>(D)</sup> 99
<b>Description</b>	Stop gradually		Stop quickly

(D): Default value



## Specifying Seesaw Switch Responsiveness Top

Configure the responsiveness of zoom speed adjustment in response to pressing the zoom seesaw switch.  
 (Note: Another screen is displayed when this setting is configured.)

**Important**

First, switch to the user for whom the settings apply.  
 (For instructions, see “4.1.3 Switching Users” or “4.2.1 User Screen Settings: Switching Users.”)

**Initial Top Screen**

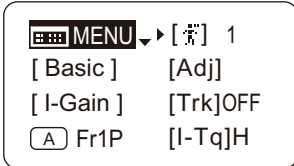

**Zoom Screen**

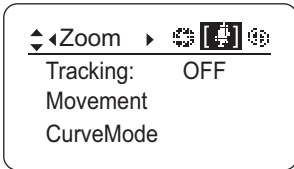

**Screen A**

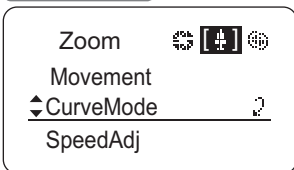

**CurveMode Screen**

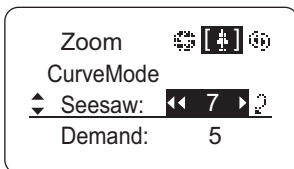
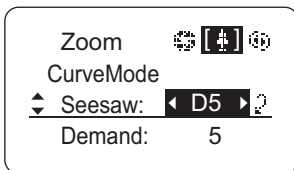
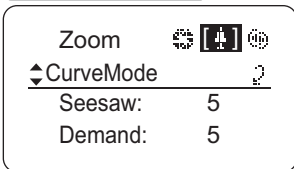

- 1** Press **Set** once and **▶** four times.  
The display switches to the **Zoom screen**.
- 2** Press **▼** three times.  
[CurveMode] is underlined.
- 3** Press **Set**.  
The display switches to the **CurveMode screen**.
- 4** Press **▼**.  
[Seesaw] is underlined.  
The previous or default value is highlighted.
- 5** Press **▶** or **◀**.  
Press left or right until you reach the desired function.
- 6** Press **Set**.  
The display reverts to **Screen A**.

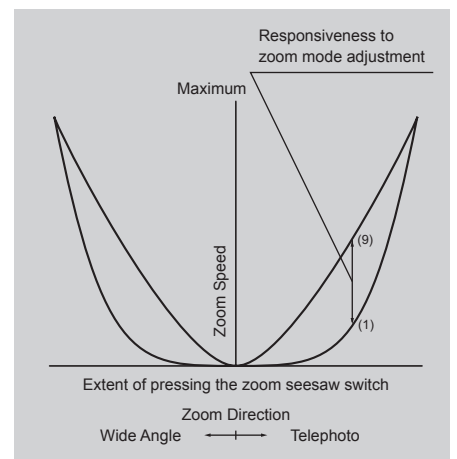

Options	1	2	3	4	(D) 5	6	7	8	9
---------	---	---	---	---	-------	---	---	---	---

(D): Default value



## Specifying Analog Demand Responsiveness Top

Configure the responsiveness of zoom speed adjustment in response to pressing the analog demand thumb ring.  
(Note: Another screen is displayed when this setting is configured.)

### Important

First, switch to the user for whom the settings apply.  
(For instructions, see “4.1.3 Switching Users” or “4.2.1 User Screen Settings: Switching Users.”)

#### Initial Top Screen

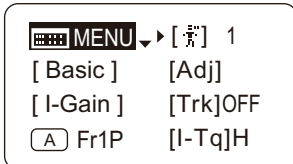

#### Zoom Screen

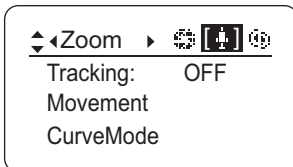

#### Screen A

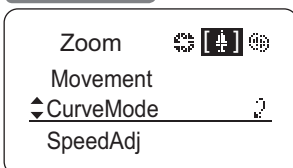

#### CurveMode Screen

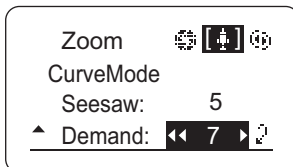
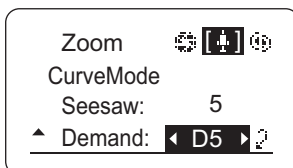
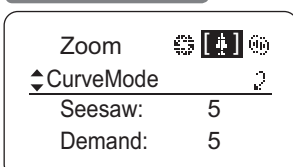

**1** Press **Set** once and **▶** four times.

The display switches to the **Zoom screen**.

**2** Press **▼** three times.

[CurveMode] is underlined.

**3** Press **Set**.

The display switches to the **CurveMode screen**.

**4** Press **▼** twice.

[Demand] is underlined.  
The previous or default value is highlighted.

**5** Press **▶** or **◀**.

Press left or right until you reach the desired function.

**6** Press **Set**.

The display reverts to **Screen A**.

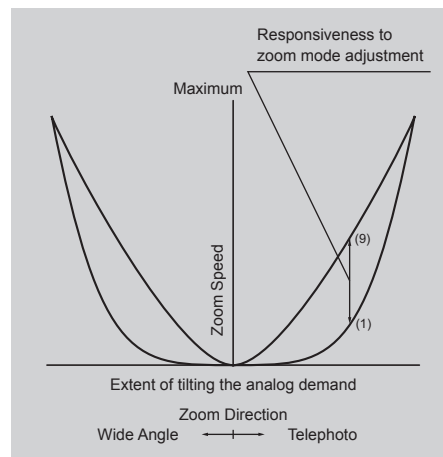

Options	1	2	3	4	(D) 5	6	7	8	9
---------	---	---	---	---	-------	---	---	---	---

(D): Default value



## Specifying Maximum Zoom Speed Control

Specify the maximum speed to which the zoom speed can be adjusted using the drive unit knob.

### Important

First, switch to the user for whom the settings apply.

(For instructions, see “4.1.3 Switching Users” or “4.2.1 User Screen Settings: Switching Users.”)

#### Initial Top Screen

MENU ▾ [F] 1  
[ Basic ] [Adj]  
[ I-Gain ] [Trk]OFF  
[A] Fr1P [I-Tq]H

#### Zoom Screen

Zoom ▸ [F] [G] [H]  
Tracking: OFF  
Movement  
CurveMode

#### Screen A

Zoom [F] [G] [H]  
CurveMode  
SpeedAdj 2  
Control: Sped

#### SpeedAdj Screen

Zoom [F] [G] [H]  
SpeedAdj 2  
Max: 99  
Min: 01

Zoom [F] [G] [H]  
SpeedAdj  
Max: ◀D99 2  
Min: 01

Zoom [F] [G] [H]  
SpeedAdj  
Max: ◀97▶ 2  
Min: 01

- 1 Press **Set** once and **▶** four times.

The display switches to the **Zoom screen**.

- 2 Press **▼** four times.

[SpeedAdj] is underlined.

- 3 Press **Set**.

The display switches to the **SpeedAdj screen**.

- 4 Press **▼**.

[Max] is underlined.

The previous or default value is highlighted.

- 5 Press **▶** or **◀**.

Press left or right until you reach the desired function.

- 6 Press **Set**.

The display reverts to **Screen A**.

Options	Min. value <sup>(D)</sup> 99
---------	------------------------------

(D): Default value



## Specifying Minimum Zoom Speed Control

Specify the minimum speed to which the zoom speed can be adjusted using the drive unit knob.

### Important

First, switch to the user for whom the settings apply.  
(For instructions, see “4.1.3 Switching Users” or “4.2.1 User Screen Settings: Switching Users.”)

#### Initial Top Screen

MENU ▾ [ 1 ]  
[ Basic ] [Adj]  
[ I-Gain ] [Trk]OFF  
[A] Fr1P [I-Tq]H

#### Zoom Screen

Zoom ▾ [ 1 ]  
Tracking: OFF  
Movement  
CurveMode

#### Screen A

Zoom [ 1 ]  
CurveMode  
SpeedAdj 2  
Control: Sped

#### SpeedAdj Screen

Zoom [ 1 ]  
SpeedAdj 2  
Max: 99  
Min: 01

Zoom [ 1 ]  
SpeedAdj  
Max: 99  
Min: D01 2

Zoom [ 1 ]  
SpeedAdj  
Max: 99  
Min: 03 2

**1** Press **Set** once and **▶** four times.

The display switches to the **Zoom screen**.

**2** Press **▼** four times.

[SpeedAdj] is underlined.

**3** Press **Set**.

The display switches to the **SpeedAdj screen**.

**4** Press **▼** twice.

[Min] is underlined.

The previous or default value is highlighted.

**5** Press **▶** or **◀**.

Press left or right until you reach the desired function.

**6** Press **Set**.

The display reverts to **Screen A**.

Options

<sup>(D)</sup> 01–Max. value

(D): Default value

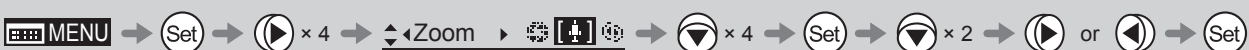

## Specifying Servo Type from Zoom Demand

Specify either the speed or position servo as the type of servo to use from the zoom demand.

### Important

First, switch to the user for whom the settings apply.

(For instructions, see “4.1.3 Switching Users” or “4.2.1 User Screen Settings: Switching Users.”)

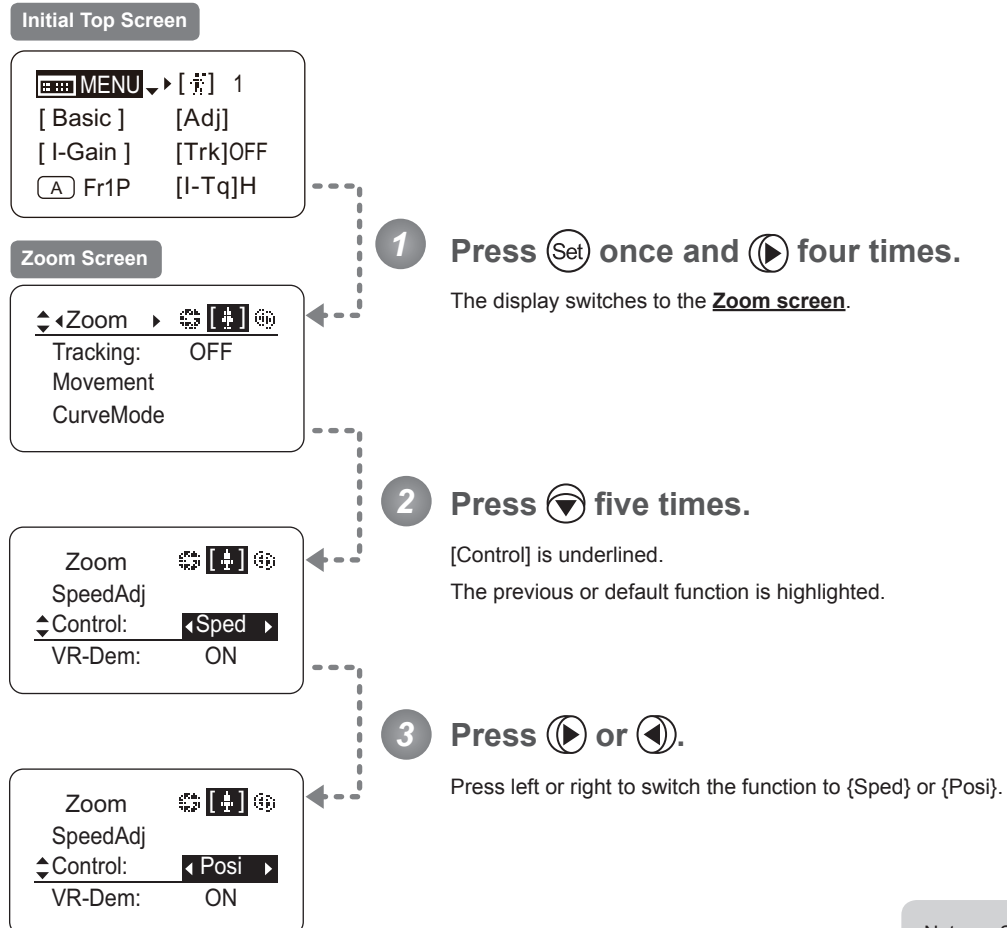

**Note:** Selecting {Posi} will disable the seesaw switch. Additionally, only one demand connector can be connected when {Posi} is selected. Normally, select {Sped}.

Options	<sup>(D)</sup> Sped	Posi
<b>Description</b>	Speed servo	Position servo

(D): Default value

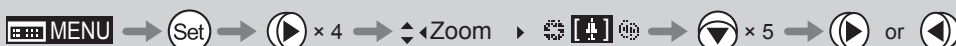

## Demand-Based Zoom Speed Adjustment ON/OFF

Enable or disable adjustment of the maximum drive unit zoom speed based on the zoom demand.

### Important

First, switch to the user for whom the settings apply.  
 (For instructions, see “4.1.3 Switching Users” or “4.2.1 User Screen Settings: Switching Users.”)

#### Initial Top Screen

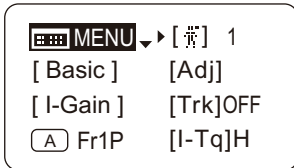

#### Zoom Screen

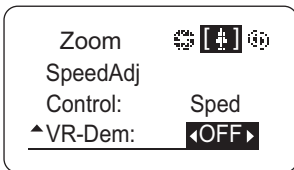
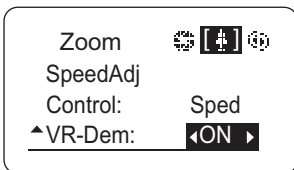
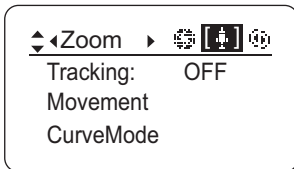

**1** Press **Set** once and **▶** four times.

The display switches to the **Zoom screen**.

**2** Press **▼** six times.

[VR-Dem] is underlined.  
 The previous or default function is highlighted.

**3** Press **▶** or **◀**.

Press left or right to switch the function {ON} or {OFF}.

Options	<sup>(D)</sup> ON	OFF
Description	Enabled	Disabled

(D): Default value





## 4.2.6 Focus Screen Settings

---

The following setting items can be configured on the **Focus screen**.

Specifying Focus Demand Responsiveness

## Specifying Focus Demand Responsiveness

Specify responsiveness in analog focus demand operations as needed.

Note: These settings take effect when the curve selection switch on the focus demand is set toward FAR.

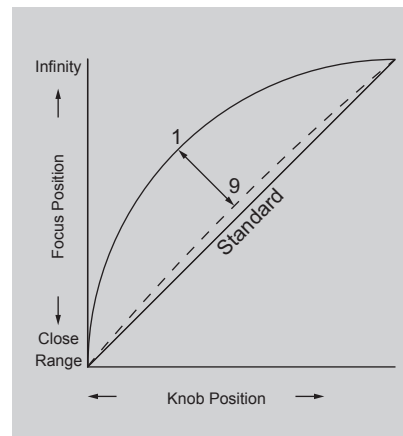
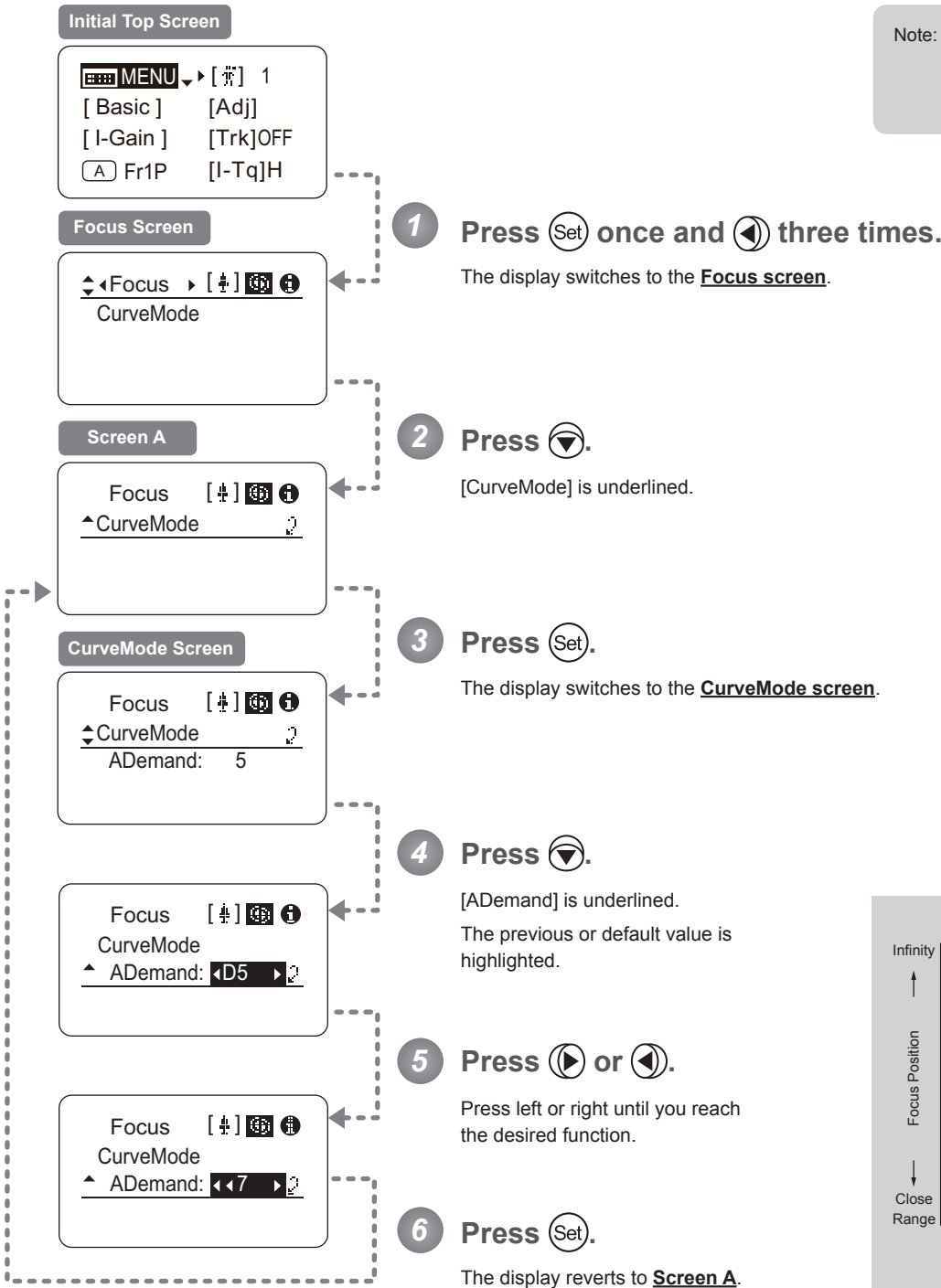

Options	1	to	9
Description	Large curve		Small curve

Default value: 5



## 4.2.7 Info Screen Settings

---

The following setting items can be configured on the **Info screen**.

Checking Serial Numbers

Specifying Encoder Output

Serial Communication with Camera ON/OFF

Specifying the / $\mu$ s Technology Distance Unit

Checking Lens–Drive Unit Communication

Configuring Settings in System Mode (Used by Canon Service Technicians Only)

## Checking Serial Numbers

Check lens and drive unit serial numbers as needed.

### Initial Top Screen

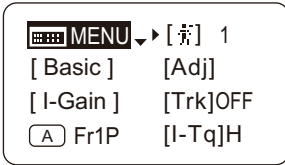

**1** Press **Set** once and **◀** twice.

The display switches to the **Info screen**.

### Info Screen

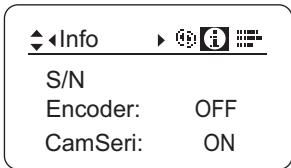

**2** Press **▼**.

[S/N] is underlined.

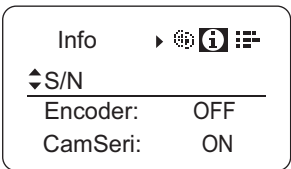

**3** Press **Set**.

The lens and drive unit serial numbers are displayed.

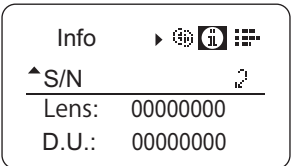

## Specifying Encoder Output

Enable or disable encoder output as needed. Enabling output enables virtual connector output. For details, contact Canon or your dealer.

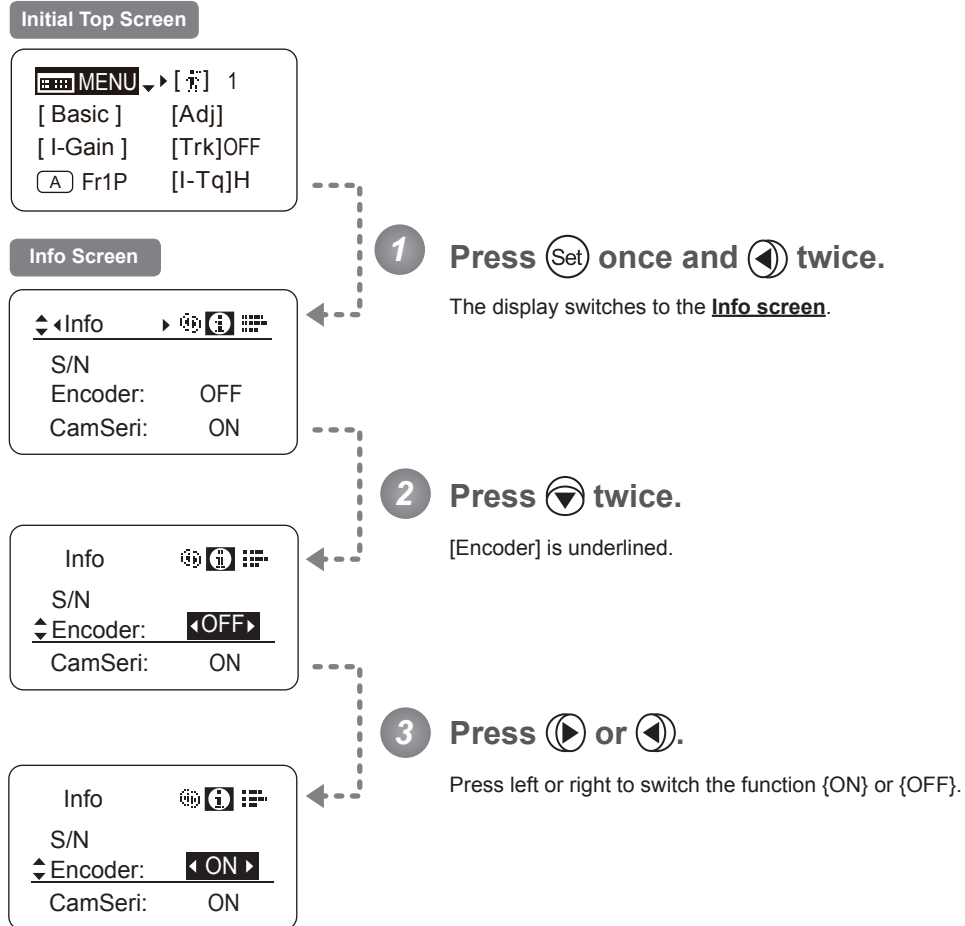

Options	<sup>(D)</sup> OFF	ON
Description	Output disabled	Output enabled

(D): Default value

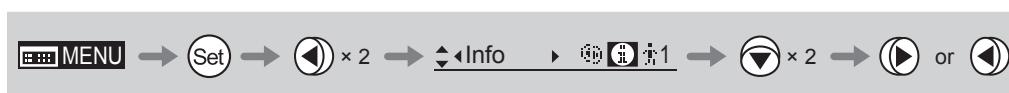

## Serial Communication with Camera ON/OFF

Two types of camera–lens interfaces are available: analog control or control via serial communication. This setting enables you to switch between auto control detection and analog control.

By default, this setting is ON, enabling auto detection of whether serial or analog control is used.

To restrict the interface to analog control, set it to OFF.

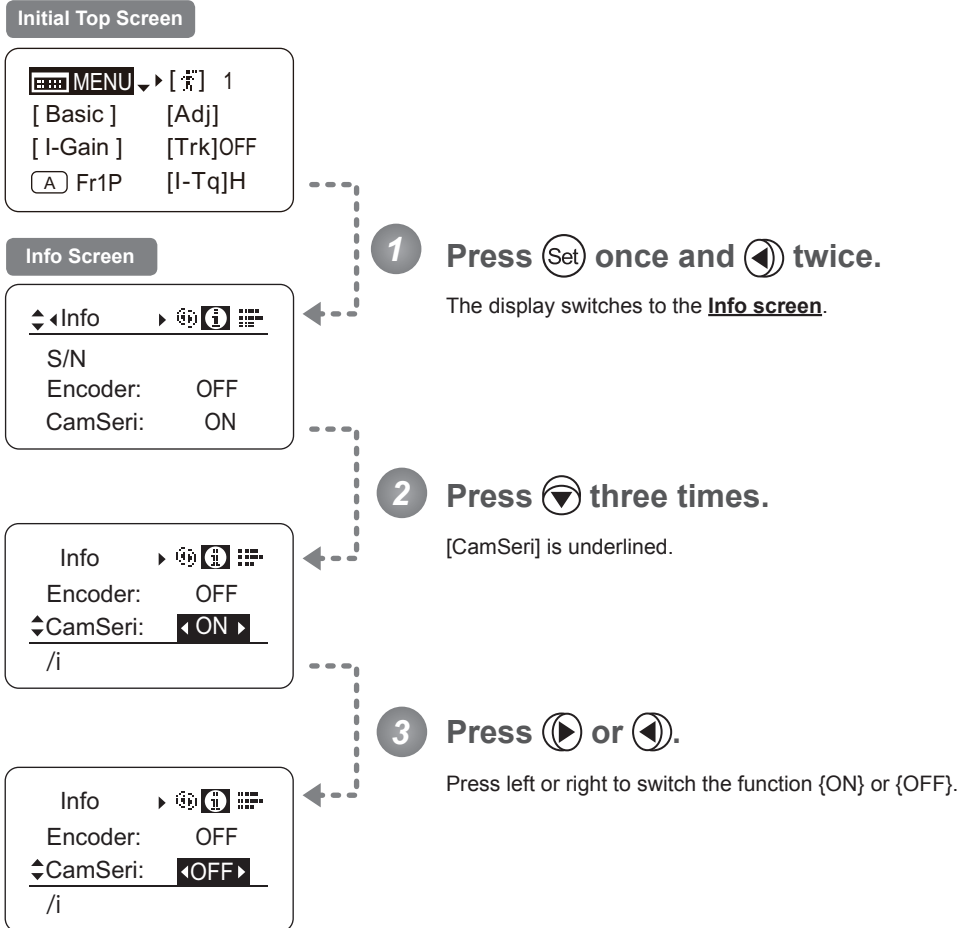

Options	<sup>(D)</sup> ON	OFF
Description	Serial communication with the camera Enabled	Serial communication with the camera Disabled

(D): Default value



## Specifying the $\frac{1}{i}$ Technology Distance Unit

When  $\frac{1}{i}$  Technology is used, the distance in information sent to the camera can be expressed in feet or meters (only when a PL mount camera is attached). Accordingly, information sent for the actual subject distance, hyperfocal distance, subject distance at close range and infinity, and entrance pupil position is expressed in the specified unit.

### Note

Any distance unit set on the camera takes precedence.

#### Initial Top Screen

MENU ▾ [ ] 1  
[ Basic ] [Adj]  
[ I-Gain ] [Trk]OFF  
[A] Fr1P [I-Tq]H

#### Info Screen

◀ Info ▶ [ ] [ ] [ ]  
S/N  
Encoder: OFF  
CamSeri: ON

Info [ ] [ ] [ ]  
CamSeri: ON  
◀ / i ▶ [ ]  
State:

Info [ ] [ ] [ ]  
◀ / i ▶ [ ]  
Units: Feet

Info [ ] [ ] [ ]  
/ i  
▲ Units: ◀ Feet ▶

Info [ ] [ ] [ ]  
/ i  
▲ Units: ◀ Meters ▶

1 Press **Set** once and **◀** twice.

The display switches to the **Info screen**.

2 Press **◀** four times.

[ / i ] is underlined.

3 Press **Set**.

4 Press **◀**.

[Units] is underlined.

The previous or default value is highlighted.

5 Press **▶** or **◀**.

Press left or right to switch the function {Feet} or {Meters}.

Options	<sup>(D)</sup> Feet	Meters
Description	Expressed in feet	Expressed in meters

(D): Default value

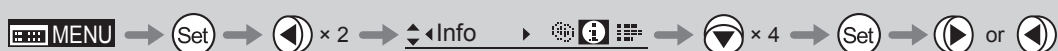

## Checking Lens–Drive Unit Communication

View the status of communication between the lens and drive unit as follows.

### Initial Top Screen

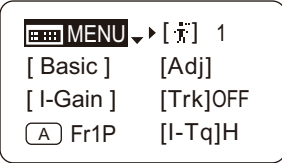

**1** Press **Set** once and **Left Arrow** twice.

The display switches to the **Info screen**.

### Info Screen

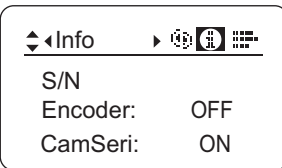

**2** Press **Down Arrow** five times.

[State] is underlined.

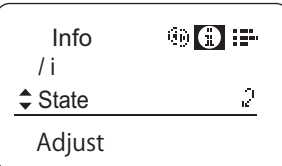

**3** Press **Set**.

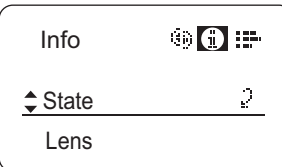

**4** Press **Down Arrow**.

[Lens] is underlined.



**5** Press **Set**.

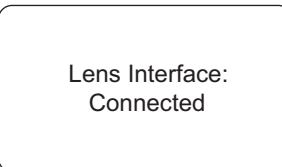

This screen indicates normal communication.

If “Unconnected” is displayed, contact Canon or your dealer.

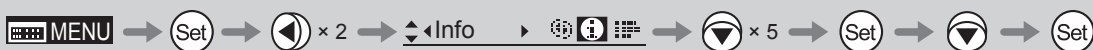



## 4.2.8 Fol. Screen Settings

---

The following setting items can be configured on the **Fol. screen**.

Viewing Lens Follow Settings (Iris, Zoom, Focus)

## Viewing Lens Follow Settings (Iris, Zoom, Focus)

Indicates values in the full range of mechanical iris, zoom, and focus operations, expressed as relative values in the range of 0–1000.

### Initial Top Screen

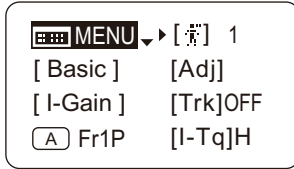

### Fol. Screen

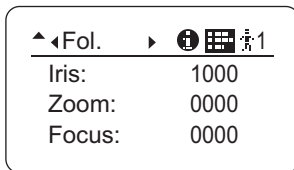

1 Press **Set** and then **◀**.

The display switches to the **Fol. screen**, showing relative follow iris, zoom, and focus values.

**Note:** As long as the **Fol. screen** is shown, the display will not turn off automatically after 2 minutes if left idle. To turn off the display, press the Display switch.



## 4.3 List of Settings

	Default Value	Options	Page
<b>Top</b>			
MENU		To *1 on the next page	
[  ]	1	1 / 2 / 3 / 4 / 5 / 6 / 7 / 8 / 9 / 0	
[Basic]	Basic	Basic	
[Adj]	n	n / y	
[I-Gain]			
		To *2 on the next page	
[Trk]	OFF	OFF / ON	
(A)	Fr1P	VTR / RET / Fr1P / Fr1F / Fr2P / Fr2F / Sped / Shtl / NON	
[I-Tq]	H	H / L	
(A 1)	Shtl	VTR / RET / Fr1P / Fr1F / Fr2P / Fr2F / Sped / Shtl / NON	
(V)	VTR	VTR / RET / Fr1P / Fr1F / Fr2P / Fr2F / Sped / Shtl	
(A 2)	Fr1P	VTR / RET / Fr1P / Fr1F / Fr2P / Fr2F / Sped / Shtl / NON	
(R)	RET	VTR / RET / Fr1P / Fr1F / Fr2P / Fr2F / Sped / Shtl	
[Z.M.]			
		To *3 on the next page	
(Zoom)	Zoom	Zoom / Iris	
(AM)	Norm	Norm / Reve / Auto / Manu	
Escape Operation	Jump to user 0 setting status	Hold down both the Display switch and Set key for at least 2 seconds.	

## 4. Operation in Full Mode

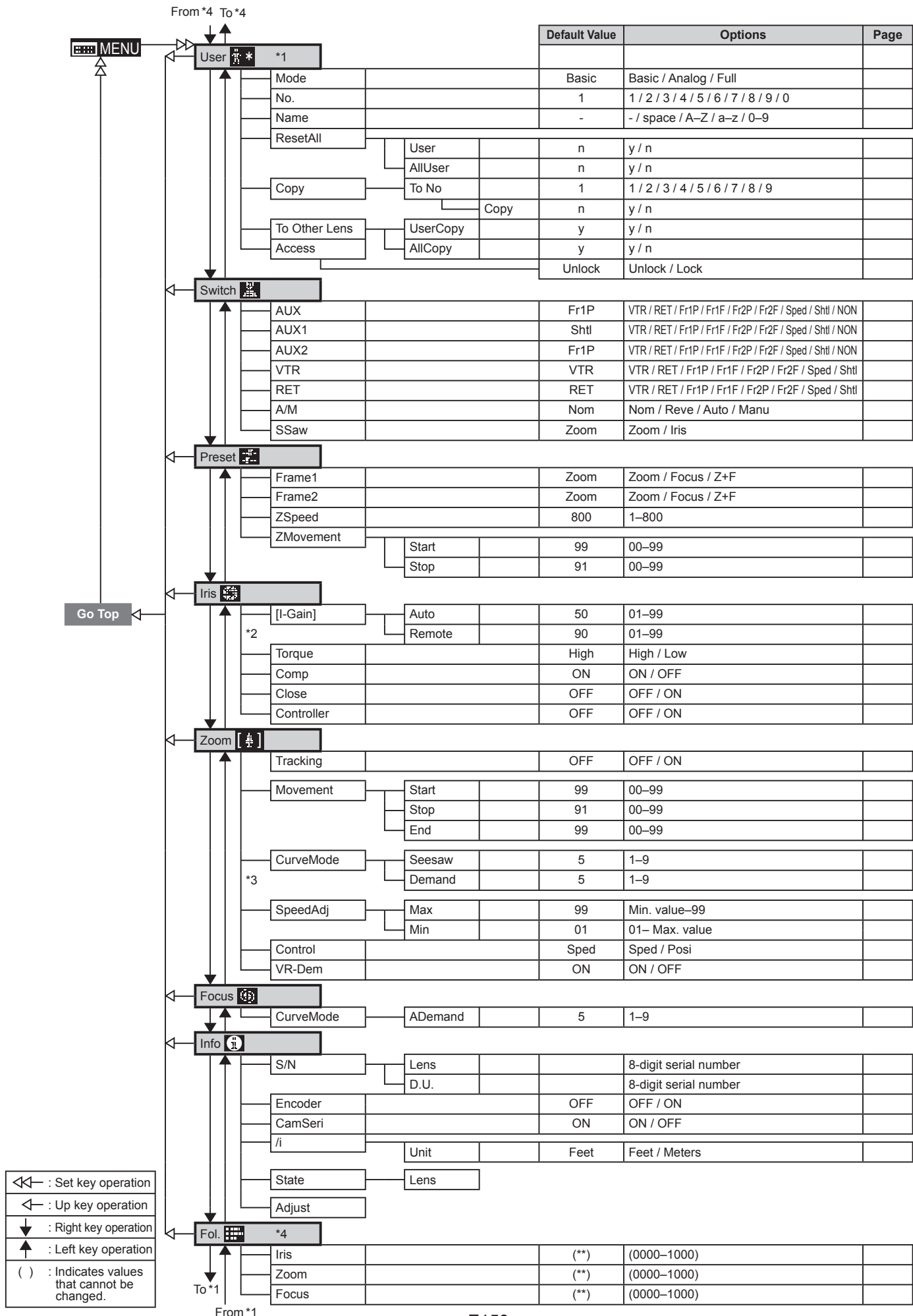

# 5

## Operation in Analog Mode

---

## 5. Operation in Analog Mode

### 5.1 Configuration from the Top Screen

To access the **Top screen**, press the Display switch.

A total of 3 items can be configured on the **Top screen** in Analog mode. The first screen displayed is referred to as the **Initial Top screen**. Status of some items can be checked simply by accessing this screen.

#### Initial Top Screen in Analog Mode



⌨ MENU ▾ ▶ IG: 50  
[ Basic ]

The screenshot shows a rectangular display area with a black border. At the top left, there is a keyboard icon followed by the word 'MENU' in a bold, black font. To the right of 'MENU' is a small downward-pointing arrow and a rightward-pointing arrow, followed by the text 'IG: 50'. Below this line, the text '[ Basic ]' is displayed in a smaller font.

## 5.1.1 Selecting Analog Mode

Basic mode is the default mode, but Analog mode can be accessed as follows.

Use this mode for operation of a conventional analog drive unit. Digital functions are not available in this mode.

- Switches labeled VTR, RET, IRIS A/M, and IRIS INST control the respective functions. The rocker switch serves as a regular zoom switch.
- AUX and MEMO switches are disabled.
- To set auto iris gain adjustment, use either display or trimmer operations.
- Shuttle shot, frame preset, speed preset, and zoom tracking are not available.

### Switching from Basic to Analog Mode

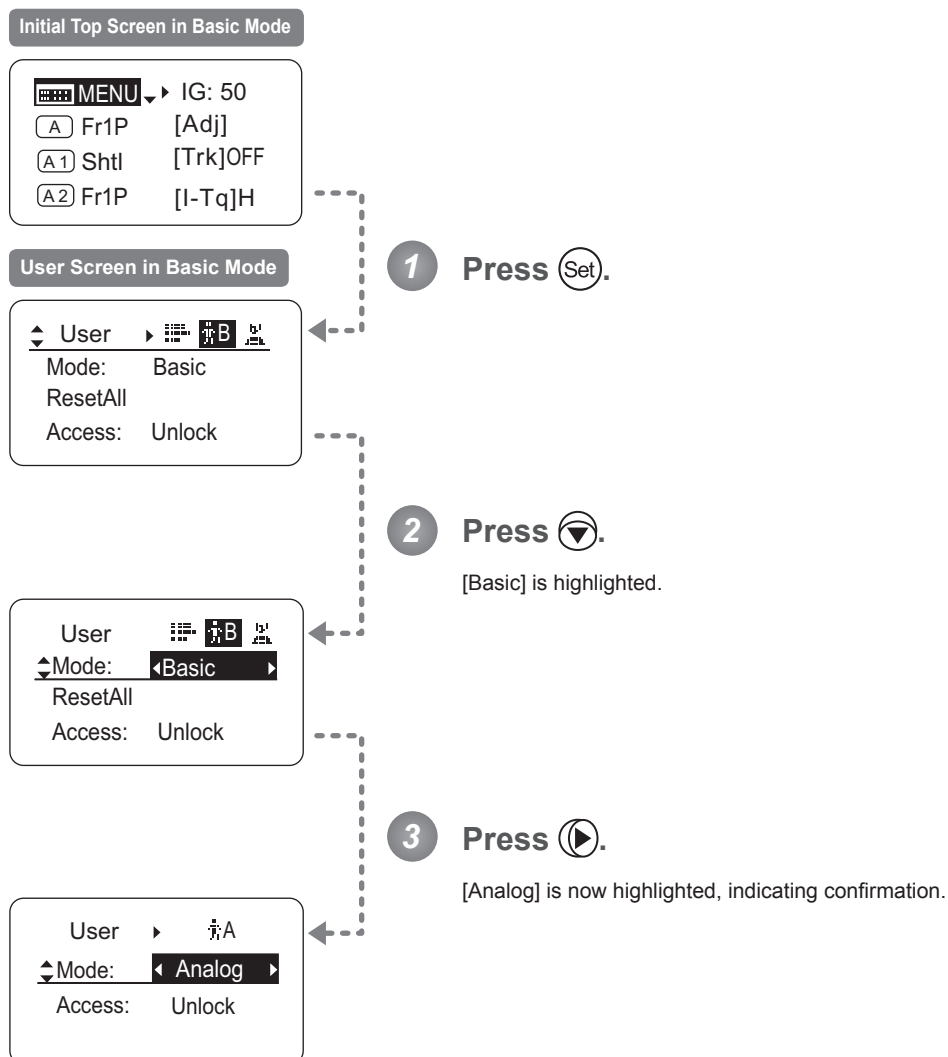

MENU → (Set) → (Down Arrow) → (Right Arrow) → [Analog]

## 5.1.2 Top Screen

A total of 3 items can be configured on the **Top screen** in Analog mode, as shown on the **Initial Top screen**. Status of some items can be checked simply by accessing this screen. (Shown in the figure below.<sup>\*1</sup>)

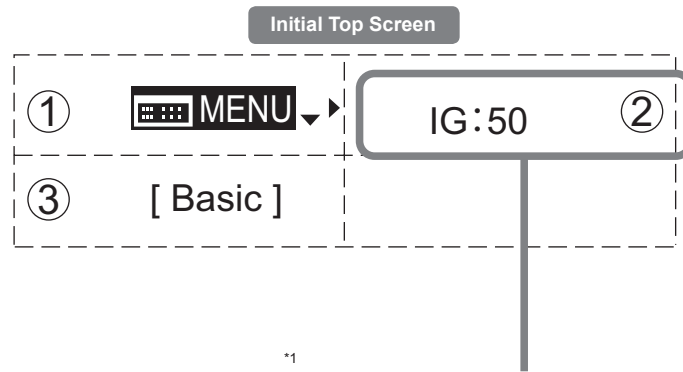

\*1

Inside : Items that show the current setting status.  
Example: [IG:50] indicates a value of 50 for auto iris gain.

---

### ① **Menu screen**

See "5.2 Configuration from the Menu Screen."

---

### ② **IG Auto iris gain**

Adjust the auto iris gain value as needed.

See "5.1.3 Specifying Auto Iris Gain."

---

### ③ **[Basic] Switching to Basic Mode**

Switch to Basic mode as needed.

See "5.1.4 Switching to Basic Mode."

---



## 5.1.3 Specifying Auto Iris Gain

[IG]

Although this value is factory-set, it can be adjusted as needed.

To adjust the value, use either the auto iris gain adjustment trimmer (refer to the Lens Manual) or display operations.

Regardless of the method of adjustment used, the most recent setting takes precedence.

The same auto iris gain value applies to all users.

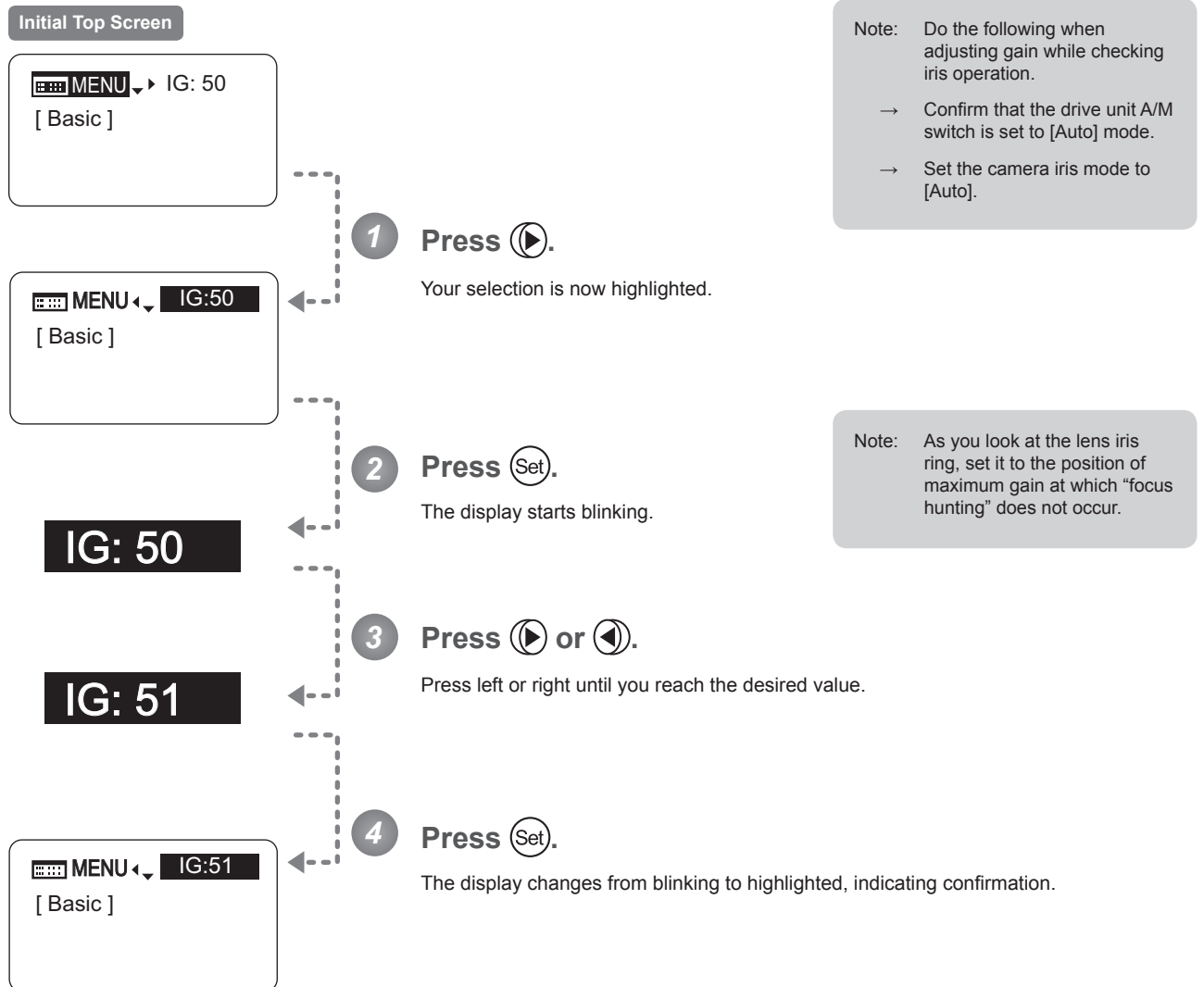

Options	01	to	99
Description	Minimum gain		Maximum gain

Default: Varies depending on the factory-set value, but corresponds to the value determined with the iris gain adjustment trimmer.



## 5.1.4 Switching to Basic Mode

[Basic]

Switch to Basic mode from the **Top screen** as needed.

### Switching from Analog to Basic Mode

#### Initial Top Screen in Analog Mode



- 1 Press . [Basic] is highlighted.

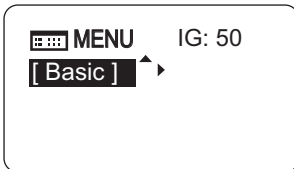

- 2 Press .

The mode switches, and the **Initial Top screen** in Basic mode is displayed.

#### Initial Top Screen in Basic Mode

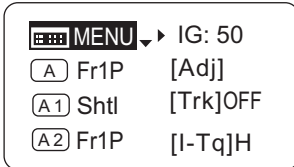

## 5.2 Configuration from the Menu Screen

In Analog mode, you can view and configure 2 setting items from the **Menu screen**.\*

From the **Menu screen** in Analog mode, you can access a **User screen**.

Select [MENU] on the **Top screen** and press the Set key to access the **User screen**. (See the following figure.)

\*: There is no single **Menu screen**. Instead, screens accessed by selecting [MENU] and pressing the Set key are collectively referred to as the **Menu screen**.

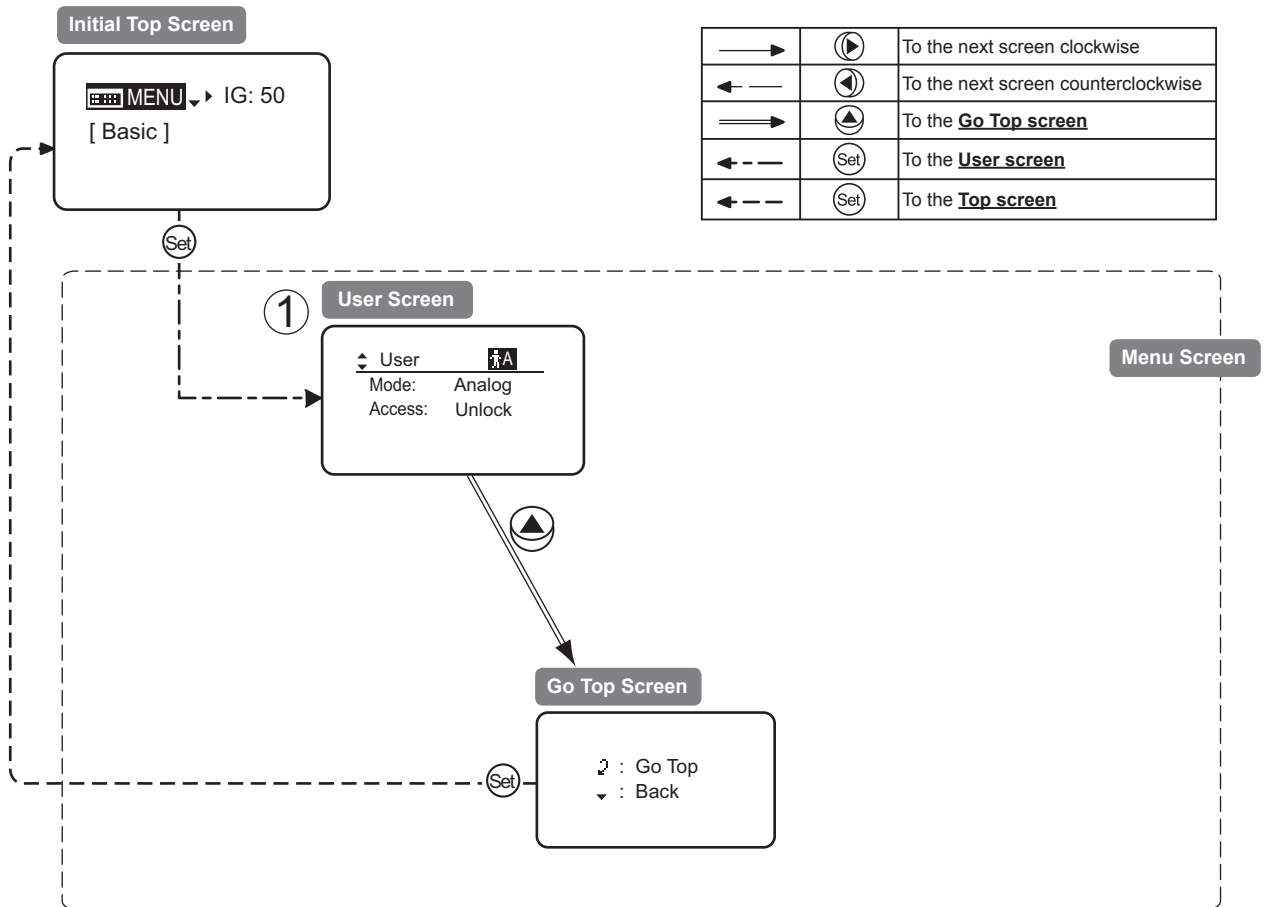

①	User Screen.....	5.2.1
---	------------------	-------

## 5.2.1 User Screen Settings

The following setting items can be configured on the **User screen**.

Switching Modes  
Locking Functions

### User Screen in Analog Mode

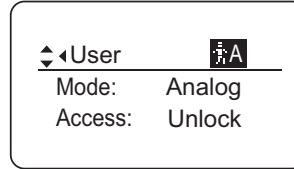

## Switching Modes

Switch to Basic or Full mode, as needed.

### Important

The new mode setting is retained even after the lens is turned off.

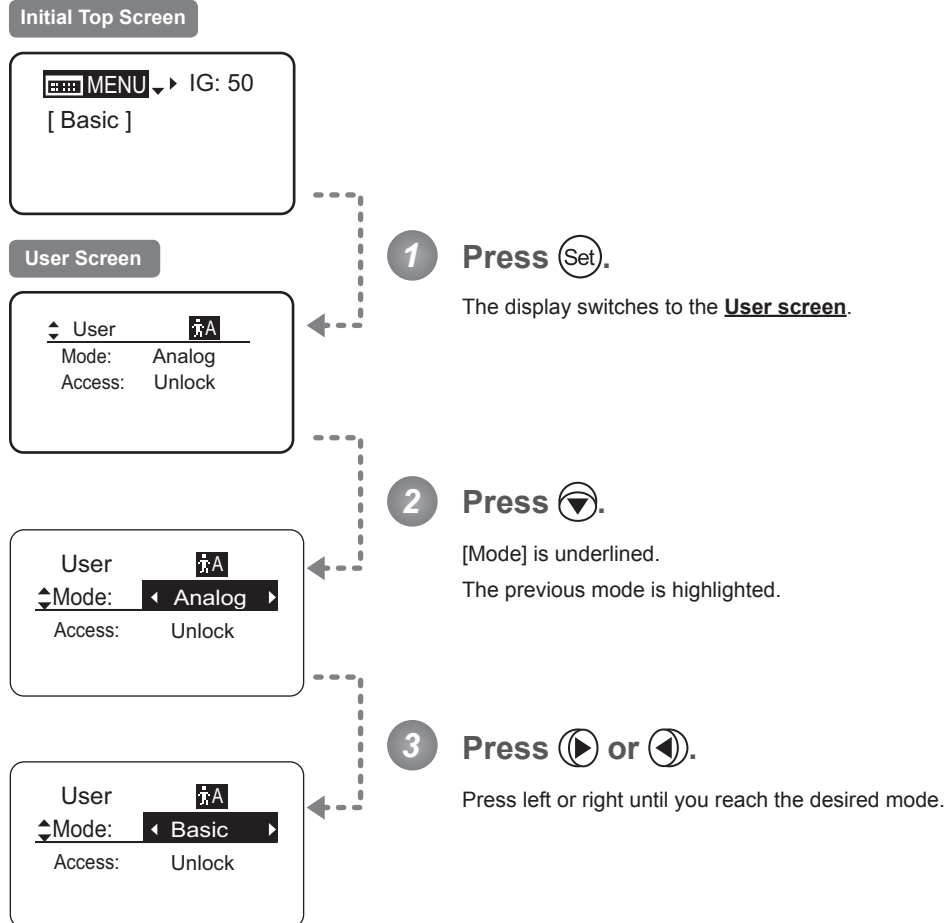

Options	<sup>(D)</sup> Basic	Full	Analog
Save Settings	Basic Mode	Full Mode	Analog Mode

(D): Default value



## Locking Functions

To ensure that configured functions cannot easily be changed, you can lock the settings of certain functions. Once functions are locked, they are locked for all users.

Two display operations are available in Analog mode: auto iris gain adjustment and user switching. However, you cannot switch users when functions are locked, because this function is also locked. Unlocking functions requires the password used to lock them.

### (1) Locking Settings

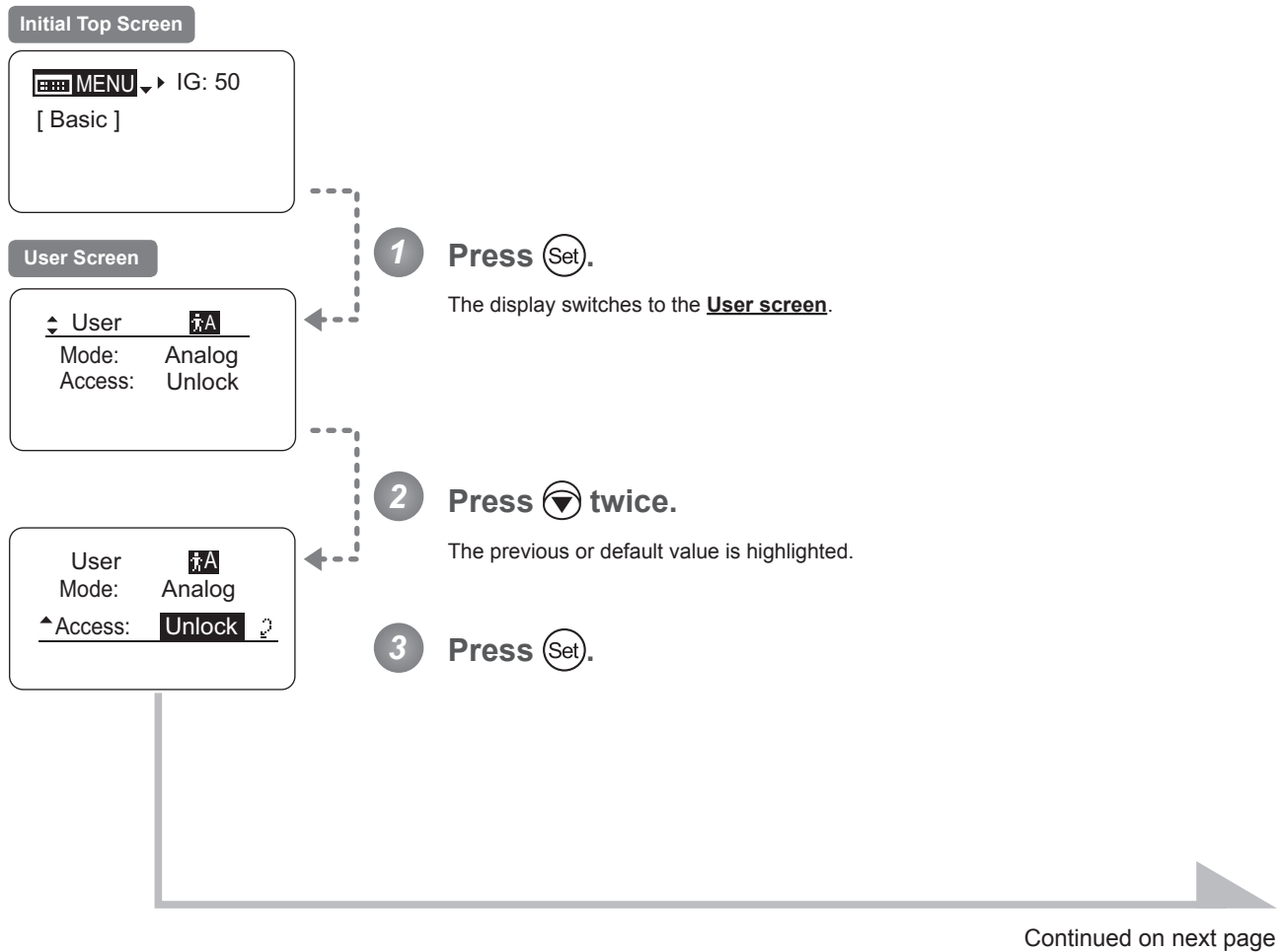

Continued from previous page

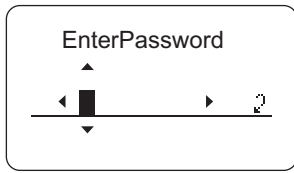

**4 Enter the password and press (Set).**

Entering Passwords

Press up/down to find characters and left/right to move the cursor or make corrections. Be careful not to press the Set key until you are finished entering the password.

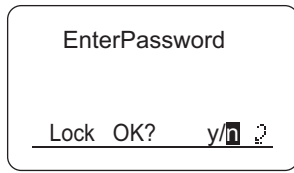

**5 Press (Left Arrow) and then (Set).**

The settings are now locked.

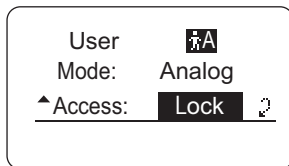

**Note**

**Passwords**

No master password is used on this model. The password you enter each time to lock settings is the password used to unlock them. For this reason, we recommend making a note of the password each time. If you forget the password, contact Canon or your dealer. Passwords can be blank or up to 8 digits.

**Characters supported in passwords**

<b>Options</b>	<sup>(D)</sup> _-ABCDEFGHIJKLMN OPQRSTUVWXYZabcdefghijklmnopqrstuvwxyz0123456789
<b>Max. Digits</b>	8

(D): Default value  
 \_ : Space

<b>Options</b>	<sup>(D)</sup> Unlock	Lock
----------------	-----------------------	------

(D): Default value

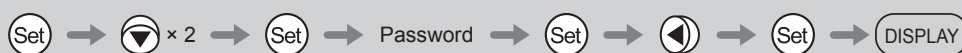

## (2) Unlocking Settings

### Initial Top Screen



### User Screen

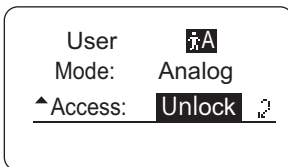
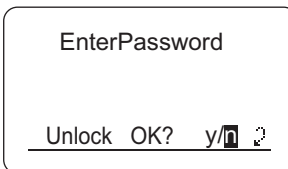
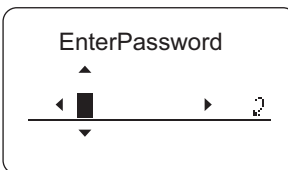
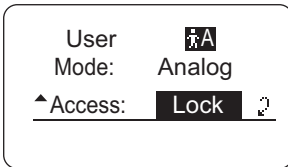
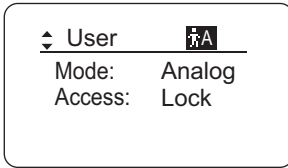

**1** Press **Set**.

The display switches to the **User screen**.

**2** Press **Down Arrow** twice.

The previous or default value is highlighted.

**3** Press **Set**.

**4** Enter the password and press **Set**.

Entering Passwords

Press up/down to find characters and left/right to move the cursor or make corrections. Be careful not to press the Set key until you are finished entering the password.

**5** Press **Left Arrow** and then **Set**.

The settings are now unlocked.

Options	(D) Unlock	Lock
---------	------------	------

(D): Default value





## 5.3 List of Settings

		Default Value	Options	Page
<div style="border: 1px solid black; padding: 2px; display: inline-block; margin-bottom: 5px;">Top</div> <div style="margin-left: 10px;"> <div style="border: 1px solid black; padding: 2px; display: inline-block; margin-bottom: 5px;">MENU</div> <div style="border: 1px solid black; padding: 2px; display: inline-block; margin-bottom: 5px;">IG</div> <div style="border: 1px solid black; padding: 2px; display: inline-block;">[Basic]</div> </div>				
			To *1 on the next page	
		50	01-99	
			Basic	
Escape Operation	Jump to user 0 setting status	Hold down both the Display switch and Set key for at least 2 seconds.		

## 5. Operation in Analog Mode

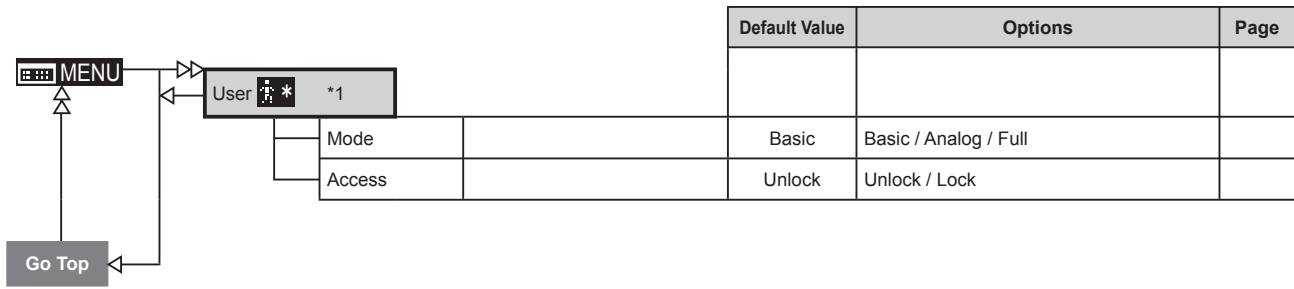

⏪ : Set key operation	⏩ : Right key operation
⏴ : Up key operation	⏵ : Left key operation

中文 版

---

---

部件名称	有毒有害物质或元素					
	铅 (Pb)	汞 (Hg)	镉 (Cd)	六价铬 (Cr (VI))	多溴联苯 (PBB)	多溴二苯醚 (PBDE)
电气实装部分	×	○	○	○	○	○
金属部件	×	○	○	○	○	○

○：表示该有毒有害物质在该部件所有均质材料中的含量均在 SJ/T11363-2006 标准规定的限量要求以下。  
 ×：表示该有毒有害物质至少在该部件的某一均质材料中的含量超出 SJ/T11363-2006 标准规定的限量要求。



FOR P. R. C. ONLY

本标志适用于在中华人民共和国销售的电子信息产品、标志中央的数字代表产品的环保使用期限。

# 前言

非常感谢您购买佳能变焦镜头产品。

本产品的使用说明书由“镜头篇（小册子）”和“信息显示屏汇编（CD-ROM）”构成。

本“信息显示屏汇编”使用说明书中记载有信息显示屏的操作方法和操作步骤，敬请阅览。

# 目录

<b>前言</b>	<b>C3</b>
安全使用注意事项 .....	C7
关于操作 .....	C8
关于异常时的处理方法 .....	C9
关于维护、检查 .....	C9
关于保管 .....	C9
致顾客 .....	C10
使用说明书的阅读方法 .....	C11
标记方法一览 .....	C12
识别各部分的名称 .....	C13
各部分的名称 .....	C13
操作键的名称和操作方法 .....	C13
基本操作流程 .....	C14
<b>1. 关于画面结构</b>	<b>C15</b>
1.1 Top 画面 .....	C16
1.2 MENU 画面 .....	C18
<b>2. 选择模式</b>	<b>C21</b>
2.1 关于操作模式 .....	C22
<b>3. 以简易模式操作</b>	<b>C23</b>
3.1 从 Top 画面设定 .....	C24
3.1.1 选择简易模式 .....	C25
3.1.2 关于 Top 画面 .....	C26
3.1.3 设定自动光圈增益 .....	C28

3.1.4 为 AUX 开关分配功能.....	C29
3.1.5 自动调整机械终端 .....	C30
3.1.6 为 AUX1 开关分配功能.....	C31
3.1.7 切换变焦追踪的 ON/OFF.....	C32
3.1.8 为 AUX2 开关分配功能.....	C33
3.1.9 设定光圈扭矩.....	C34
3.1.10 设定变焦曲线模式 .....	C35
<b>3.2 从 MENU 画面设定 .....</b>	<b>C37</b>
3.2.1 在 User 画面上设定 .....	C38
3.2.2 在 Switch 画面上设定 .....	C44
3.2.3 在 Preset 画面上设定 .....	C48
3.2.4 在 Iris 画面上设定 .....	C52
3.2.5 在 Zoom 画面上设定.....	C59
3.2.6 在 Focus 画面上设定 .....	C63
3.2.7 在 Info 画面上设定 .....	C65
3.2.8 在 Fol. 画面上设定 .....	C71
<b>3.3 设定一览 .....</b>	<b>C73</b>

## 4. 以通常模式操作

C75

<b>4.1 从 Top 画面设定 .....</b>	<b>C76</b>
4.1.1 选择通常模式.....	C77
4.1.2 关于 Top 画面 .....	C78
4.1.3 切换用户 .....	C80
4.1.4 切换为简易模式 .....	C81
4.1.5 自动调整机械终端 .....	C82
4.1.6 设定光圈增益.....	C83
4.1.7 切换变焦追踪的 ON/OFF.....	C85
4.1.8 为 AUX 开关分配功能.....	C86
4.1.9 设定光圈扭矩.....	C87
4.1.10 为 AUX1 开关分配功能.....	C88
4.1.11 为 VTR 开关分配功能 .....	C89
4.1.12 为 AUX2 开关分配功能.....	C90
4.1.13 为 RET 开关分配功能 .....	C91
4.1.14 设定变焦曲线模式 .....	C92
4.1.15 为翘板分配功能 .....	C94
4.1.16 设定光圈 A/M 开关 .....	C95
4.1.17 进行退出操作.....	C96

4.2 从 MENU 画面设定 .....	C97
4.2.1 在 User 画面上设定 .....	C98
4.2.2 在 Switch 画面上设定 .....	C115
4.2.3 在 Preset 画面上设定 .....	C123
4.2.4 在 Iris 画面上设定 .....	C129
4.2.5 在 Zoom 画面上设定 .....	C136
4.2.6 在 Focus 画面上设定 .....	C147
4.2.7 在 Info 画面上设定 .....	C149
4.2.8 在 Fol. 画面上设定 .....	C155
4.3 设定一览 .....	C157

## 5. 以模拟模式操作 C159



5.1 从 Top 画面设定 .....	C160
5.1.1 选择模拟模式 .....	C161
5.1.2 关于 Top 画面 .....	C162
5.1.3 设定自动光圈增益 .....	C163
5.1.4 切换为简易模式 .....	C164
5.2 从 MENU 画面设定 .....	C165
5.2.1 在 User 画面上设定 .....	C166
5.3 设定一览 .....	C171



## 安全使用注意事项

请务必遵守产品和使用说明书中记载的有关安全的警告和注意事项。  
如果不按照这些预防危险的警告和注意事项进行操作，则可能会受伤甚至造成事故。  
请仔细阅读本使用说明书，完全理解其内容后正确使用本机。  
此外，请妥善保管本使用说明书，以便需要时可随时查阅。

在本使用说明书中，对于涉及保护顾客及他人安全、防止事故发生等的警告事项和注意事项，采用以下符号进行标记和表述。

 <b>警告</b>	记载了错误使用操作时，有导致死亡或负重伤危险的警告事项。为了确保安全使用，请务必遵守该警告事项。
 <b>注意</b>	记载了错误使用操作时，有负伤危险的注意事项。为了确保安全使用，请务必遵守该注意事项。
<b>※（须知）</b>	操作上的注意事项或建议事项。 如果不遵守此处记载的事项，则产品有可能不正常工作。此外，还记载了有益于操作的信息。

## 关于操作



### 警告

1. 请勿让本产品进水或淋湿。万一内部进水时，请停止使用。如果继续使用，有可能引起火灾或触电。
2. 请勿通过镜头直视太阳或高亮度的光源。否则有可能造成眼睛损伤。



### 注意

1. 携带镜头时，请注意不要将其掉落。若将镜头掉落，有可能导致受伤。
2. 请牢固地拧紧安装部分。安装部分如果松弛，则有可能掉落并导致受伤。
3. 拔下电缆时，请务必握持连接器部分将其拔下。如果拉扯电缆部分，则可能损伤镜头电缆导致断线等，并有可能从该部分发生漏电并引起火灾或触电。
4. 请定期（大约每6个月至1年）检查安装部分是否松弛。安装部分如果松弛，则有可能掉落并导致受伤。
5. 需要修理时，请向 Canon Marketing Japan Inc.、购买本产品的经销店或直接向佳能公司洽询。

### ※（须知）

1. 请勿强烈撞击镜头。碰撞或掉落都有可能导致故障。
2. 本镜头未采用防水构造。请采取充分的防水对策，避免在使用时雨或雪等水滴直接滴落在本产品上。
3. 在粉尘较多的场所安装或取下镜头等时，需要考虑采取遮盖安装部分等措施。
4. 温度发生急剧变化时，镜头内部可能会起雾而导致暂时无法使用，请考虑采取防雾对策等，以避免此类情况的发生。
5. 要在使用化学药品等特殊环境下使用镜头时，请事先向我们咨询。

## 关于异常时的处理方法



### 警告

1. 万一发生以下异常情况时，请立即将镜头电缆从摄像机上拔下，并与购买本产品的经销店或下一页所示的联络方式联系。
  - 冒烟、有异味、异常声音等时
  - 异物（金属或液体等）进入镜头内部时

## 关于维护、检查



### 警告

1. 要清洁镜头的外部时，请务必拔下镜头电缆，将镜头从摄像机上取下后进行清洁。此外，请勿使用汽油、稀释剂等易燃物品。否则可能会引起火灾或触电。

### ※（须知）

1. 对于镜头表面粘有的污垢或灰尘，请用气吹吹掉，或用柔软的毛刷轻轻掸去。  
镜头表面粘有指纹或污渍时，请用蘸有少量市售的镜头清洁剂的干净柔软的棉布或用镜头清洁纸（Silbon 纸等），从中心开始以画圈的方式向四周轻轻擦拭。  
请注意，如果用力擦拭粘有污垢等的镜头，有可能会损伤镜头表面。
2. 虽然根据使用条件、频度和环境等会有所不同，但每年都应做一次维护检查，必要时可进行拆卸检查等。

## 关于保管



### 注意

1. 保管时，请务必安装镜头盖（或遮光罩）、防尘罩。如果在没有盖的状态下加以保管，有可能因镜头的聚光作用而引起火灾。

### ※（须知）

1. 由于雾气或小雨等原因而较为潮湿时，请及时地用干布擦去水分，将本产品与干燥剂（尽量使用新的干燥剂）一起放入塑料袋中密封，以完全除去内部的湿气。

## 致顾客

1. 对于因顾客误操作引起的故障， 本公司恕不承担任何责任， 请您谅解。
2. 有关本产品的质量、 功能和使用说明书是否适用于顾客的使用目的和市场性等， 本公司不做任何承诺保证。  
此外， 对于由此引发的直接或间接损失， 本公司也不承担任何责任。
3. 对于使用本产品所获得的结果， 本公司不做任何承诺保证。
4. 本产品的规格、 商品构成和外观图等如有变更， 恕不另行通知。
5. 有关修理、 维护检查和本使用说明书中未记载的各种调整等， 请与购买本产品的经销店或以下所示的联络方式联系。
6. 请注意， 对于顾客未与本公司协商就擅自进行了改造的产品， 本公司有可能不受理其修理等。

进口商：  
佳能（中国）有限公司

邮编 100005  
北京市东城区金宝街 89 号 金宝大厦 15 层  
电话：+86(0)10-8513-9999  
传真：+86(0)10-8513-9915

本使用说明书的版权归佳能公司所有。  
未经佳能公司的书面同意， 不得对本使用说明书的一部分或全部进行复写、 复制或转载。

# 使用说明书的阅读方法

操作步骤页面如下所示。

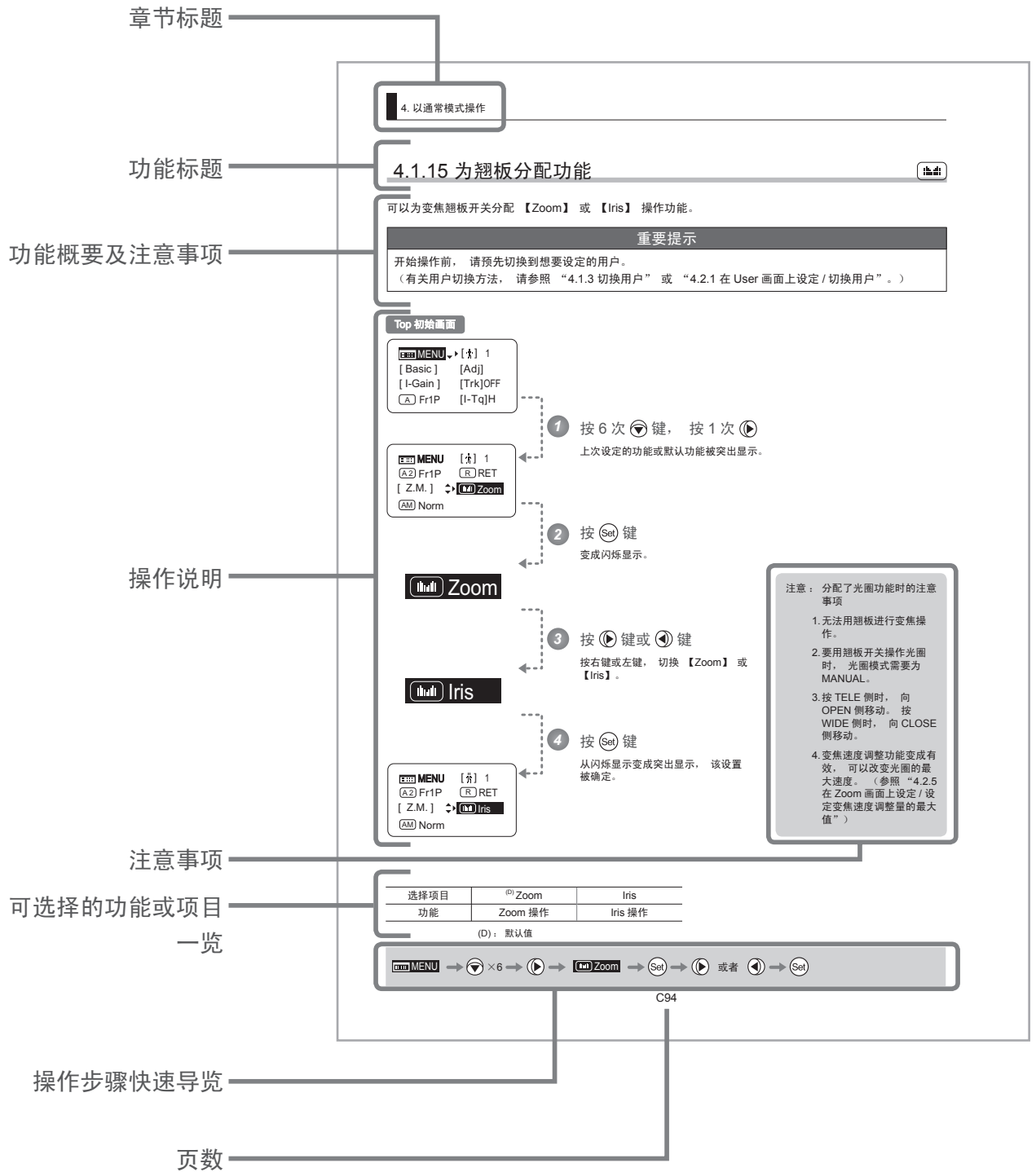

## 标记方法一览

使用说明书内的标记方法如下所示。







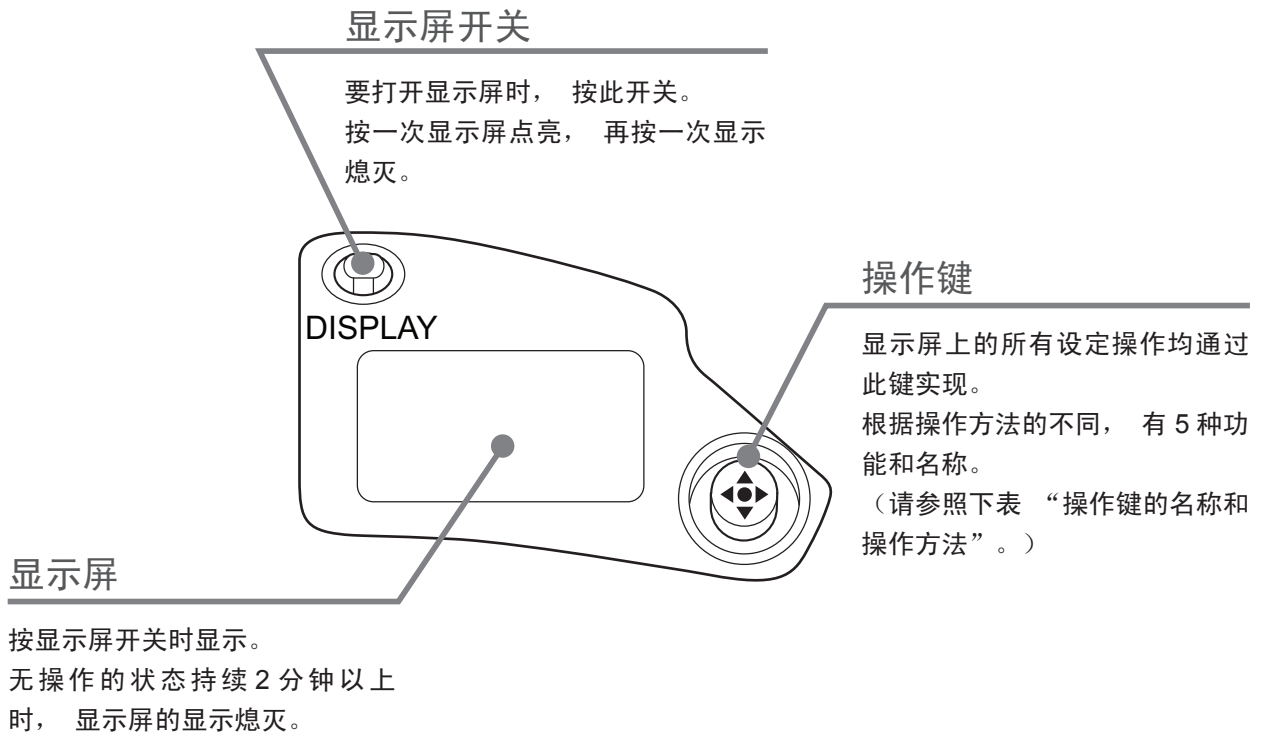







标记	说明	例
●● 画面	信息显示屏的画面名以下划线标记。	“显示 <u>Top</u> 画面。” 等
[ ]	设定项目名以 [ ] 标记。	“ [Frame1] 显示有下划线。” 等
【 】	选择项目名和选择功能名以 【 】 标记。	“请选择 【FAST】。” 等

## 识别各部分的名称

### 各部分的名称



### 操作键的名称和操作方法

名称	操作	详情	在操作方法中的标记
Set 键	按 	画面上出现  时或要确定选择时按此键。	 键
右键	向右方向按 	画面上出现  时， 本键操作有效。	 键
左键	向左方向按 	画面上出现  时， 本键操作有效。	 键
上键	向上方向按 	画面上出现  时， 本键操作有效。	 键
下键	向下方向按 	画面上出现  时， 本键操作有效。	 键

## 基本操作流程

1 接通镜头电源。

注意：有关接通镜头电源的方法，请参阅摄像机使用说明书。

2 按显示屏开关。

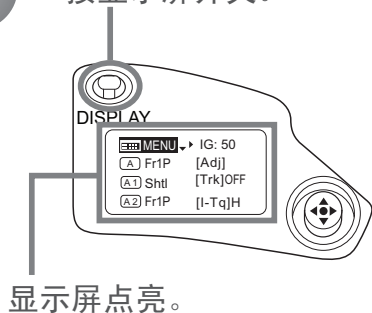

3 使用操作键进行各种设定。

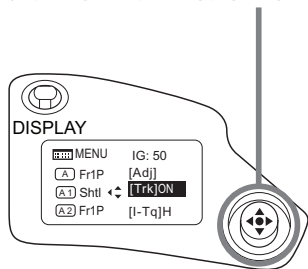

注意：未对操作键进行操作的持续 2 分钟以上时，显示屏会自动熄灭。（自动熄灭）但显示 Fol. 画面时，无论经过几分钟都不会自动熄灭。只有按显示屏开关时才会熄灭。

4 按显示屏开关。

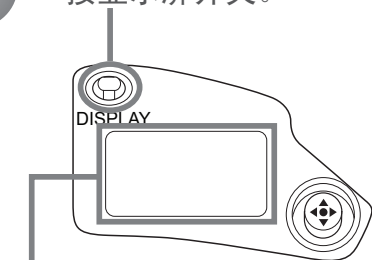

注意：自动熄灭时，也与用显示屏开关熄灭显示屏时一样，设定变更将被保存。

如果在显示屏点亮期间按显示屏开关，会在保存设定变更内容后熄灭显示屏。

如果在显示屏点亮期间电源关闭，变更内容有可能不会被保存。

### 重要提示

参考：复位时的显示屏显示

简易模式

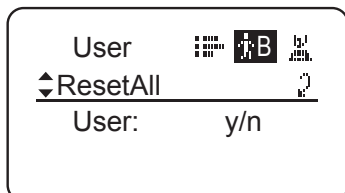

通常模式

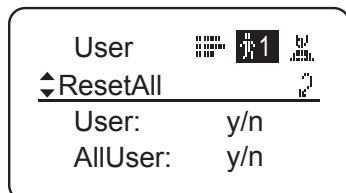

要将设定复原时

进行尝试性设定时和设定有误时等，可将设定恢复为出厂时的初始值。

详细内容请参照“3. 以简易模式操作”和“4. 以通常模式操作”的“复位”。



# 1

## 关于画面结构

---

# 1. 关于画面结构

在本产品的显示屏画面上，简易模式下有 21 种设定项目和 3 种跟随相对值显示，通常模式下有 37 种设定项目和 3 种跟随相对值显示，此外模拟模式下有 3 种设定项目。经常使用的项目显示在 Top 画面（按显示屏开关时显示的画面）上。可在 MENU 画面上进行所有项目的设定和详细设定（请参照 1. 有关画面结构‘MENU 画面’）。

## 1.1 Top 画面

（设定方法请参照各模式的操作方法的“从 Top 画面设定”）

在 Top 画面上，简易模式下有 9 种、通常模式下有 15 种、模拟模式下有 3 种设定项目。

简易模式 Top 初始画面

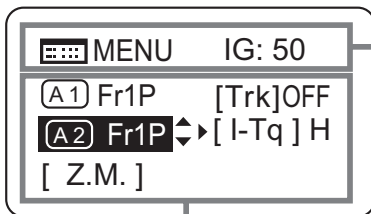
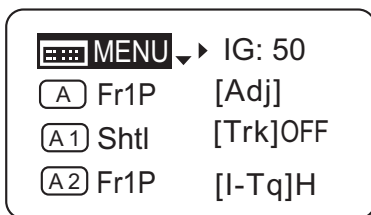

滚动显示的项目

不滚动的项目

### 简易模式的 Top 画面结构

显示 9 种设定项目中常用的 8 种设定项目。要显示剩余的 1 种设定项目时，通过按下键滚动画面即可显示。

1. 至 MENU 画面
2. 自动光圈增益的设定
3. 为 AUX 开关分配功能
4. 机械终端的自动调整
5. 为 AUX1 开关分配功能
6. 变焦追踪的 ON/OFF 切换
7. 为 AUX2 开关分配功能
8. 光圈扭矩的设定
9. 变焦曲线模式的设定

## 通常模式 Top 初始画面

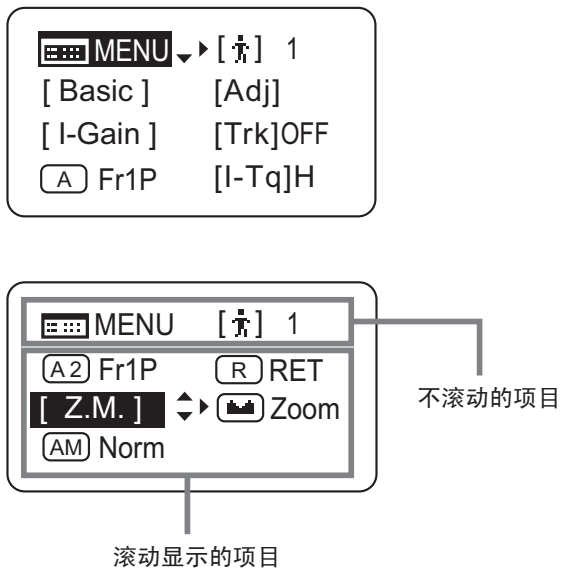

## 通常模式的 Top 画面结构

显示 15 种设定项目中最常用的 8 种设定项目。要显示剩余的 6 种设定项目时，通过按下键滚动画面即可显示。

1. 至 MENU 画面
2. 切换用户
3. 切换为简易模式
4. 机械终端的自动调整
5. 光圈增益的设定
6. 变焦追踪的 ON/OFF 切换
7. 为 AUX 开关分配功能
8. 光圈扭矩的设定
9. 为 AUX1 开关分配功能
10. 为 VTR 开关分配功能
11. 为 AUX2 开关分配功能
12. 为 RET 开关分配功能
13. 变焦曲线模式的设定
14. 为翘板开关分配功能
15. 光圈 A/M 开关的设定

## 模拟模式 Top 初始画面

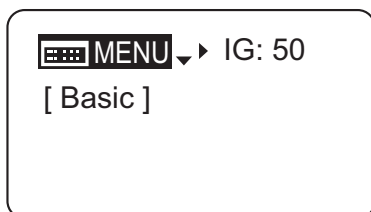

## 模拟模式的 Top 画面结构

1. 至 MENU 画面
2. 自动光圈增益的设定
3. 切换为简易模式

## 1.2 MENU 画面







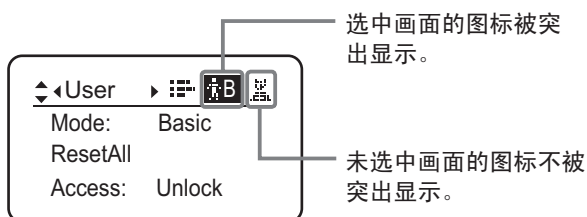

(设定方法请参照各模式的操作方法的“关于 MENU 画面”)

将各模式的设定项目和跟随相对值显示按照功能进行了分类。将这些统称为 MENU 画面<sup>\*1</sup>。

### 简易模式的 MENU 画面

在简易模式下，将 21 种设定项目和 3 种跟随相对值显示按功能分为以下 8 种。



1. User 画面 
2. Switch 画面 
3. Preset 画面 
4. Iris 画面 
5. Zoom 画面 
6. Focus 画面 
7. Info 画面 
8. Fol. 画面 

\*1: MENU 画面本身并不存在，将 8 种画面统称为 MENU 画面。

要显示这些画面时，选择 Top 画面上的 [MENU] 并按 Set 键。最开始会显示 User 画面，通过按右键或左键切换画面，可显示其他画面。

### 简易模式的 MENU 画面

User 画面

◀User ▶ 

Mode: Basic

ResetAll

Access: Unlock

Switch 画面

◀Switch ▶ 

(A) AUX: Fr1P

(A1) AUX1: Shtl

(A2) AUX2: Fr1P

Preset 画面

◀Preset ▶ 

Frame1: Zoom

Frame2: Zoom

ZSpeed: 800

Iris 画面

◀Iris ▶ 

[I-Gain]

Torque: High

Comp: ON

Zoom 画面

◀Zoom ▶ 

CurveMode

VR-Dem: ON

Focus 画面

◀Focus ▶ 

CurveMode

Info 画面

◀Info ▶ 

S/N

Encoder: OFF

CamSeri: ON

Fol. 画面

◀Fol. ▶ 

Iris: 1000

Zoom: 0000

Focus: 0000

## 通常模式的 MENU 画面

在通常模式下，将 37 种设定项目和 3 种跟随相对值显示按功能分为以下 8 种。

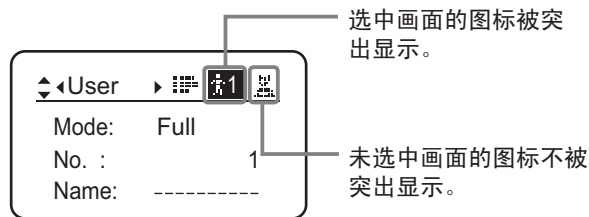

1. User 画面
2. Switch 画面
3. Preset 画面
4. Iris 画面
5. Zoom 画面
6. Focus 画面
7. Info 画面
8. Fol. 画面

\*1: MENU 画面本身并不存在，将 8 种画面统称为 MENU 画面。

要显示这些画面时，选择 Top 画面上的 [MENU] 并按 Set 键。最开始会显示 User 画面，通过按右键或左键切换画面，可显示其他画面。

## 通常模式的 MENU 画面

**User 画面**

◀User ▶ [Icons]

Mode: Full

No. : 1

Name: -----

**Switch 画面**

◀Switch ▶ [Icons]

(A) AUX: Fr1P

(A1) AUX1: Shtl

(A2) AUX2: Fr1P

**Preset 画面**

◀Preset ▶ [Icons]

Frame1: Zoom

Frame2: Zoom

ZSpeed: 800

**Iris 画面**

◀Iris ▶ [Icons]

[ I-Gain ]

Torque: High

Comp: ON

**Zoom 画面**

◀Zoom ▶ [Icons]

Tracking: OFF

Movement

CurveMode

**Focus 画面**

◀Focus ▶ [Icons]

CurveMode

**Info 画面**

◀Info ▶ [Icons]

S/N

Encoder: OFF

CamSeri: ON

**Fol. 画面**

◀Fol. ▶ [Icons]

Iris: 1000

Zoom: 0000

Focus: 0000

## 模拟模式的 MENU 画面

在模拟模式下，将 2 种设定项目作为 User 画面 显示。

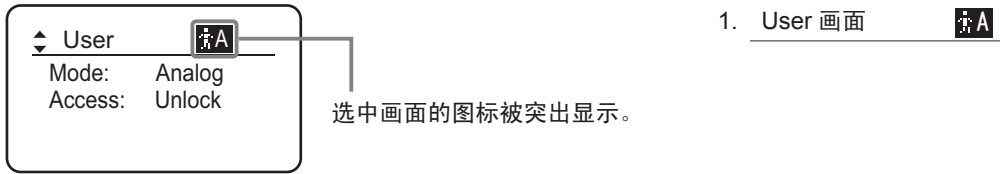

\*1: MENU 画面本身并不存在，将选择 [MENU] 时显示的画面统称为 MENU 画面。

要显示画面时，选择 Top 画面 上的 [MENU] 并按 Set 键。然后会显示 User 画面。

## 模拟模式的 MENU 画面



# 2

## 选择模式

## 2. 选择模式

### 2.1 关于操作模式

操作模式有以下 3 种模式，可根据用途和喜好进行选择。

1. 简易模式：可以设定和确认的项目有限，是适合不需要进行复杂设定的用户使用的模式。出厂时设定为简易模式。
2. 通常模式：是可以设定和确认所有项目的模式。
3. 模拟模式：完全不使用数字功能时选择该模式。

有关各操作模式的详细说明，请参阅“3. 以简易模式操作”、“4. 以通常模式操作”和“5. 以模拟模式操作”。



# 3

## 以简易模式操作

---

## 3. 以简易模式操作

### 3.1 从 Top 画面设定

按显示屏开关时显示的画面称为 **Top 画面**。

在简易模式的 **Top 画面**上可设定的项目共有 9 项。最初显示的画面称为 **Top 初始画面**。此外，根据项目的不同，还可以确认设定状况。

简易模式 Top 初始画面

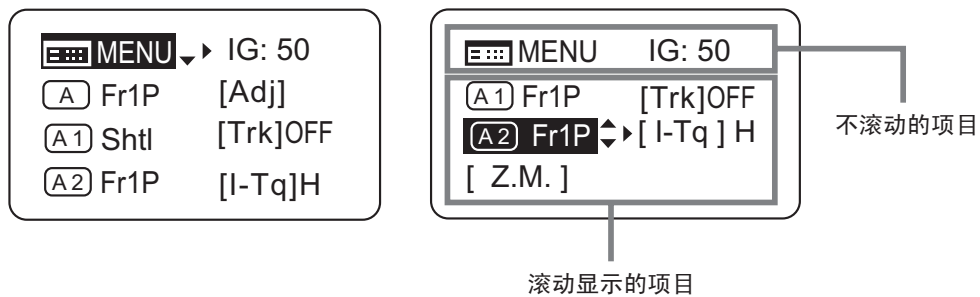

### 3.1.1 选择简易模式

出厂时设定为简易模式，要从其他模式切换为简易模式时，可按照以下步骤切换设定。

#### 从通常模式切换为简易模式

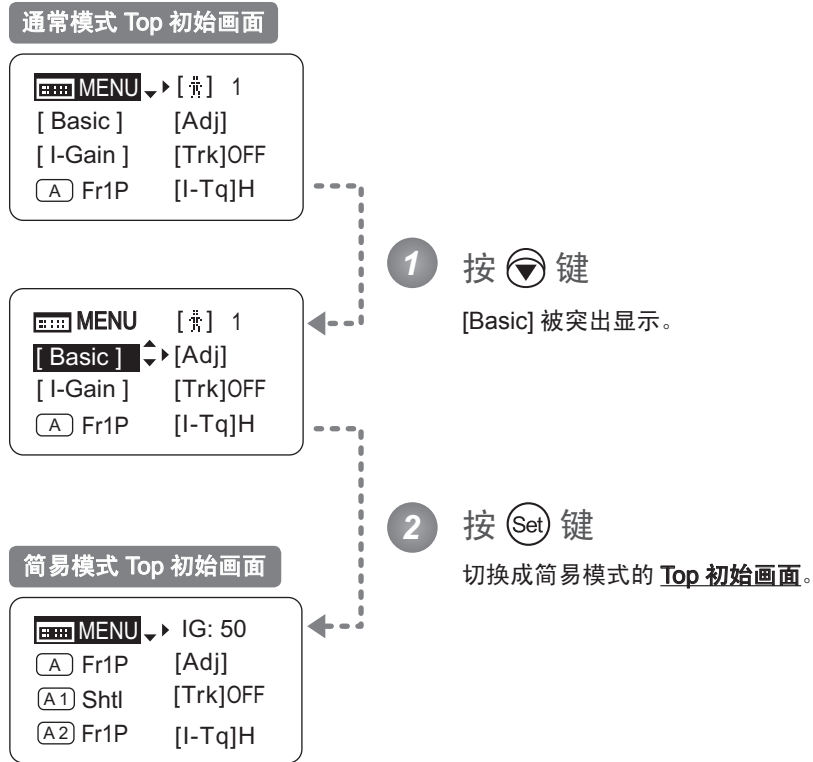

### 3.1.2 关于 Top 画面

在简易模式的 **Top 画面** 上可设定的项目共有 9 项，最开始显示的画面称为 **Top 初始画面**，显示 8 个项目。通过按下键可滚动显示，依次显示剩余的项目。（参照下图）此外，根据项目的不同，还可以确认设定状况。（下图\*1）

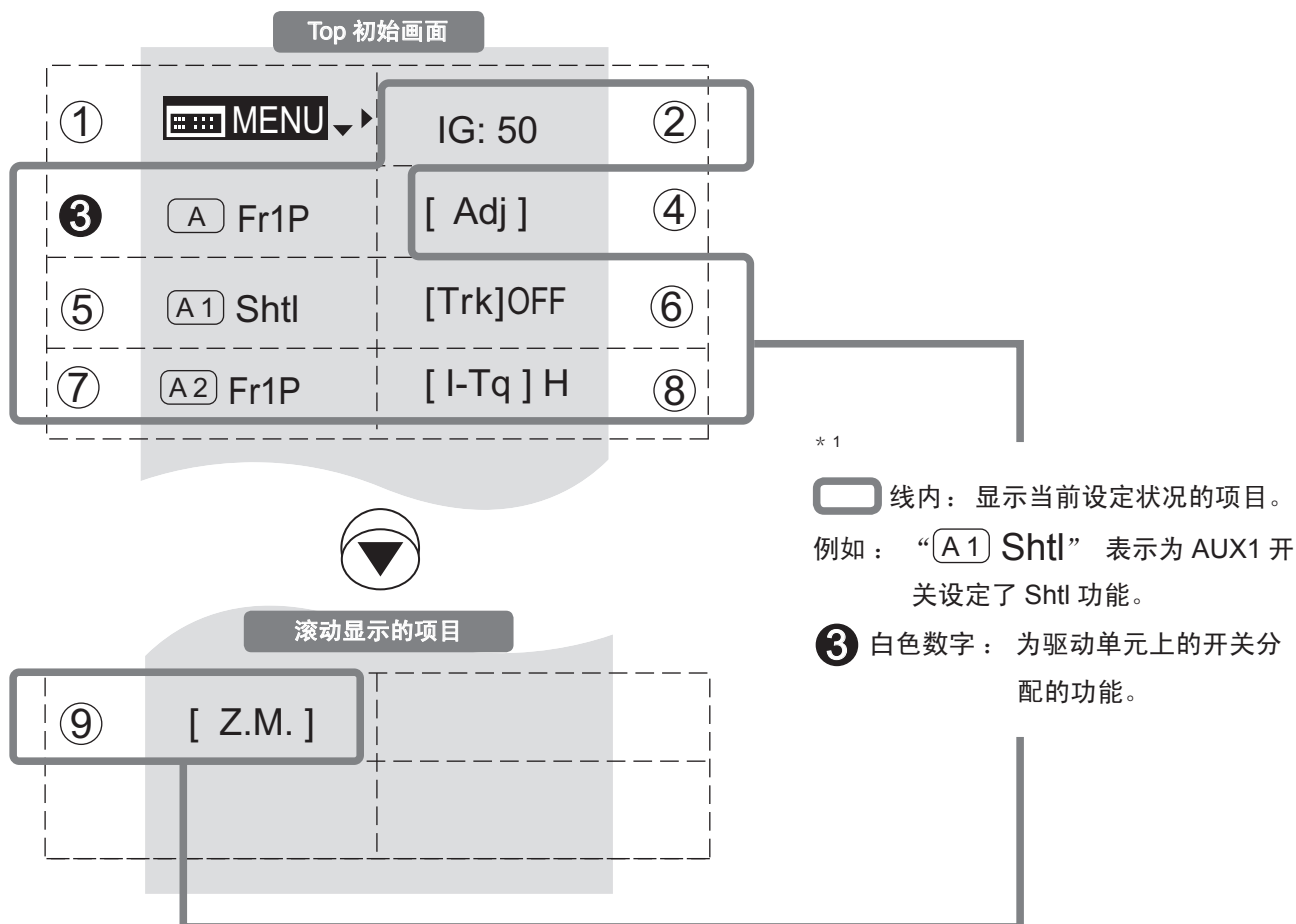

---

### ① MENU 画面

请参照 “3.2 从 MENU 画面设定”。

---

### ② IG 自动光圈增益

可以改变自动光圈增益的值。

请参照 “3.1.3 设定自动光圈增益”。

---

### ③ AUX 开关

出厂时为驱动单元的 AUX 开关分配了【取景预设 1】功能，也可以为其分配其他功能。

请参照 “3.1.4 为 AUX 开关分配功能”。

---

### ④ [Adj] 机械终端的自动调整

自动调整镜头主体以及驱动单元的变焦、对焦和光圈的机械终端。

请参照 “3.1.5 自动调整机械终端”。

---

### ⑤ AUX1 开关

出厂时为变焦电动控制器的 AUX1 开关分配了【穿梭】功能，也可以为其分配其他功能。

请参照 “3.1.6 为 AUX1 开关分配功能”。

---

### ⑥ [Trk] 变焦追踪

使用变焦追踪时，切换为 ON。

请参照 “3.1.7 切换变焦追踪的 ON/OFF”。

---

### ⑦ AUX2 开关

出厂时为变焦电动控制器的 AUX2 开关分配了【取景预设 1】功能，也可以为其分配其他功能。

请参照 “3.1.8 为 AUX2 开关分配功能”。

---

### ⑧ [I-Tq] 光圈扭矩

可以改变手动操作光圈环时的操作力。

请参照 “3.1.9 设定光圈扭矩”。

---

### ⑨ [Z.M.] 变焦曲线模式

可以改变相对于变焦翘板开关按下量或模拟电动控制器上的拇指环倾斜量的变焦速度特性。

请参照 “3.1.10 设定变焦曲线模式”。

---

## 3.1.3 设定自动光圈增益

[IG]

出厂时已进行了适当设定，但也可以改变设定。

变更方法有两种，一种是通过自动光圈增益微调器进行变更（参照镜头使用说明书），另一种是通过操作显示屏进行变更。这两种方法均有效，将优先最后进行的设定。

自动光圈增益的设定值为所有用户通用。

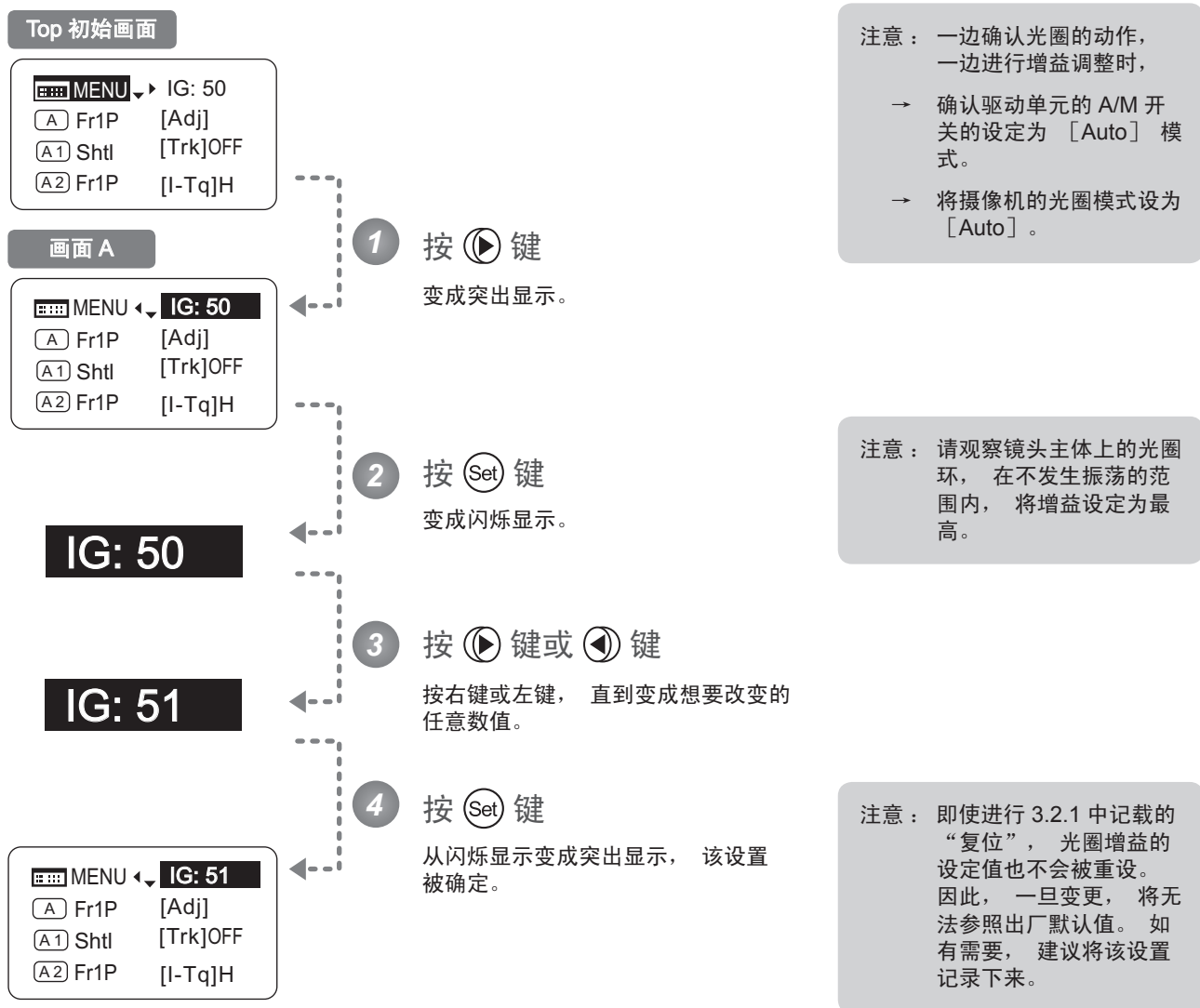

选择项目	01	-	99
功能	增益最小		增益最大

默认值：根据出厂默认值的不同会有所不同，是光圈增益微调器的设定值。



## 3.1.4 为 AUX 开关分配功能

A

为 AUX 开关分配功能。

Top 初始画面

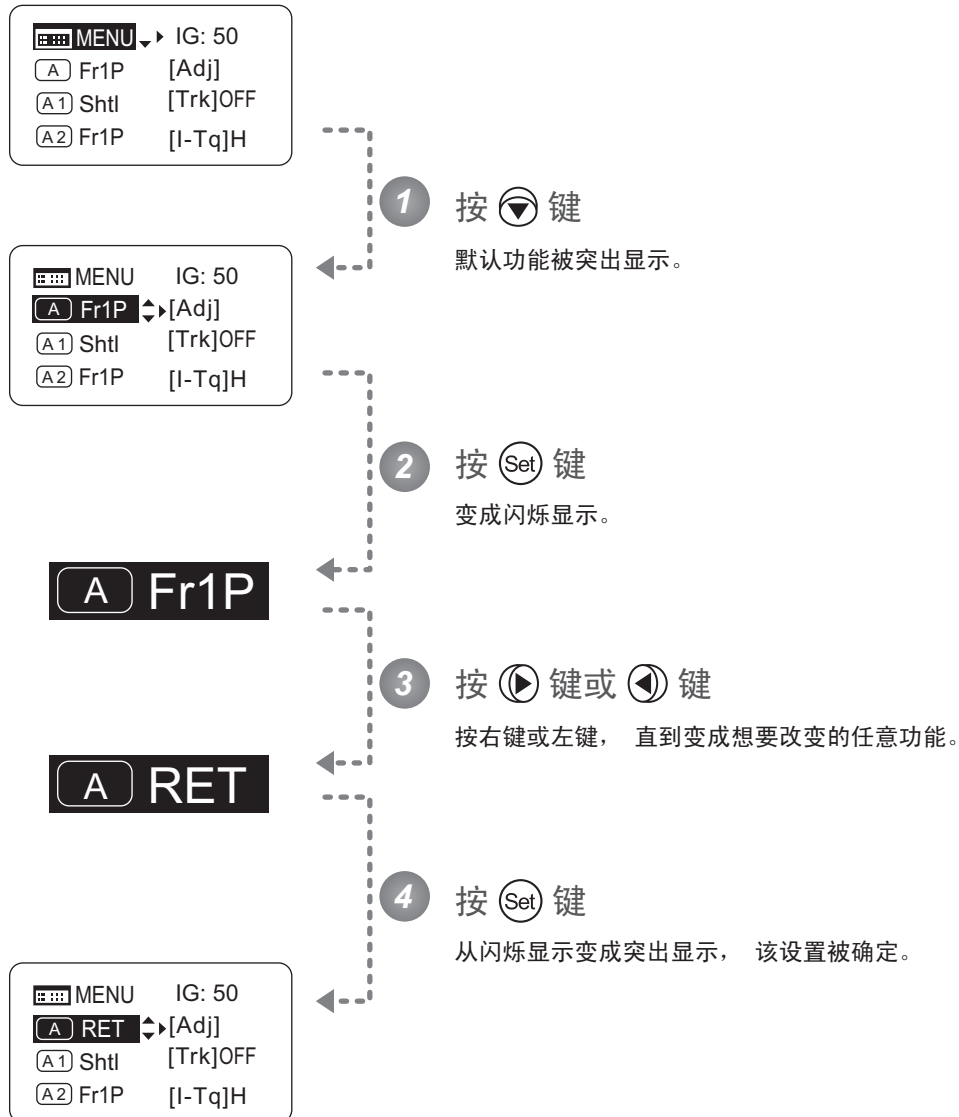

选择项目	(D) Fr1P	Fr1F	Fr2P	Fr2F	Sped	Shtl	NON	VTR	RET
功能	Framing Preset1 开关 (设定速度)	Framing Preset1 开关 (最高速度)	Framing Preset2 开关 (设定速度)	Framing Preset2 开关 (最高速度)	Speed Preset 开关	穿梭拍摄 开关	无功能	VTR 开关	RET 开关

(D)：默认值



## 3.1.5 自动调整机械终端

[Adj]

自动调整镜头主体以及驱动单元的变焦、对焦和光圈的机械终端。

## ※ (须知)

机械终端调整结束时如果显示“Auto-Adjustment: Error/Lens Interface: Non-Connected”，请与佳能或经销商联系。

## Top 初始画面

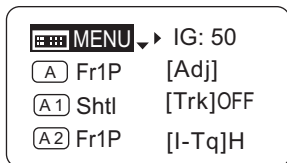

## 画面 A

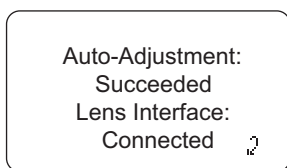
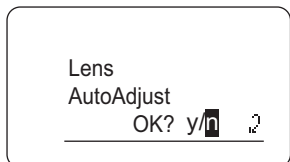
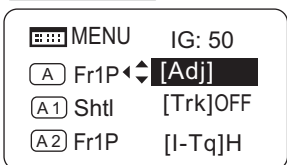

1 按 键，然后按 键

变成突出显示。

2 按 键

切换到机械终端调整画面。

3 按 键，然后按 键

开始调整。

调整期间画面闪烁。

至此调整结束。

调整结束后如果按 ，就会返回画面 A。

注意：变焦和对焦设定为手动时，在步骤 3 之后会显示“Please Check Servo/Manual OK?”。确认后，如果按 键，会开始调整。





## 3.1.6 为 AUX1 开关分配功能

A1

为 AUX1 开关分配功能。

Top 初始画面

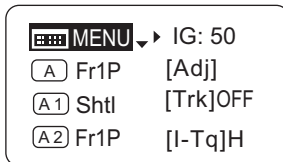

1 按 2 次 键  
默认功能被突出显示。

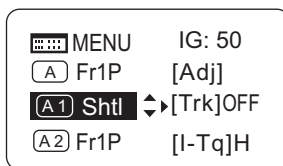

2 按 键  
变成闪烁显示。

A1 Shtl

3 按 键或 键  
按右键或左键，直到变成想要改变的任意功能。

A1 NON

4 按 键  
从闪烁显示变成突出显示，该设置被确定。

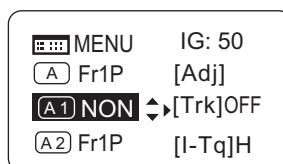

选择项目	Fr1P	Fr1F	Fr2P	Fr2F	Sped	<sup>(D)</sup> Shtl	NON	VTR	RET
功能	Framing Preset1 开关 (设定速度)	Framing Preset1 开关 (最高速度)	Framing Preset2 开关 (设定速度)	Framing Preset2 开关 (最高速度)	Speed Preset 开关	穿梭拍摄 开关	无功能	VTR 开关	RET 开关

(D): 默认值

→ × 2 → **A1 Shtl** → → 或者 →

## 3.1.7 切换变焦追踪的 ON/OFF

[Trk]

切换变焦追踪的 ON/OFF。

## 重要提示

在简易模式下，变焦追踪的 ON/OFF 在电源设为 ON 时始终返回到初始值，不会记忆设定变更。

## Top 初始画面

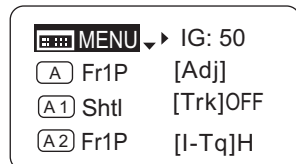

- 1 按 2 次 键，按 1 次 键  
默认为突出显示。

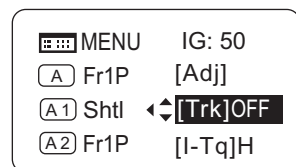

- 2 按 键  
变成闪烁显示。

[Trk]OFF

- 3 按 键或 键  
按右键或左键，切换【ON】或【OFF】。

[Trk]ON

- 4 按 键  
从闪烁显示变成突出显示，该设置被确定。

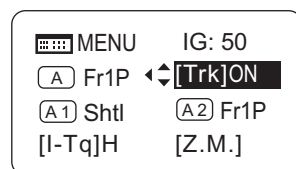

选择项目	<sup>(D)</sup> OFF	ON
------	--------------------	----

(D): 默认值



## 3.1.8 为 AUX2 开关分配功能

A2

为 AUX2 开关分配功能。

Top 初始画面

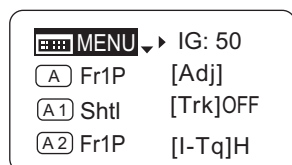

- 1 按 3 次 键  
 默认功能被突出显示。

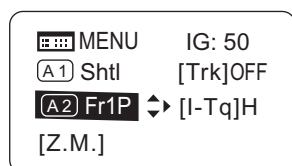

- 2 按 键  
 变成闪烁显示。

**(A2) Fr1P**

- 3 按 键或 键  
 按右键或左键，直到变成想要改变的任意功能。

**(A2) RET**

- 4 按 键  
 从闪烁显示变成突出显示，该设置被确定。

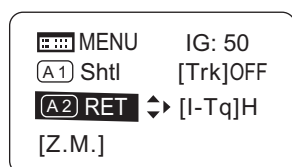

选择项目	(D) Fr1P	Fr1F	Fr2P	Fr2F	Sped	Shtl	NON	VTR	RET
功能	Framing Preset1 开关 (设定速度)	Framing Preset1 开关 (最高速度)	Framing Preset2 开关 (设定速度)	Framing Preset2 开关 (最高速度)	Speed Preset 开关	穿梭拍摄 开关	无功能	VTR 开关	RET 开关

(D)：默认值



## 3.1.9 设定光圈扭矩

[I-Tq]

可以选择手动操作光圈环时的操作力。

## Top 初始画面

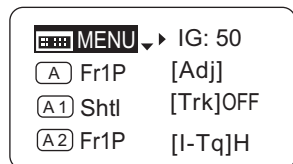

- 1 按 3 次 键，按 1 次 键  
默认功能被突出显示。

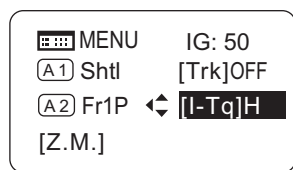

- 2 按 键  
变成闪烁显示。

[I-Tq] H

- 3 按 键或 键  
按右键或左键，切换【H】或【L】。

[I-Tq] L

- 4 按 键  
从闪烁显示变成突出显示，该设置被确定。

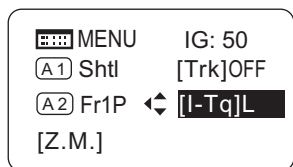

选择项目	<sup>(D)</sup> H	L
功能	操作力较重	操作力较轻

(D): 默认值



## 3.1.10 设定变焦曲线模式

[Z.M.]

## 设定翘板曲线的特性

可以改变相对于变焦翘板开关按下量的变焦速度特性。

(请注意， 设定时会切换成其他画面。)

## Top 初始画面

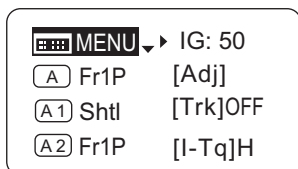

## 画面 A

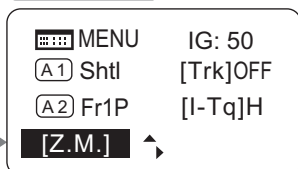

## CurveMode 画面

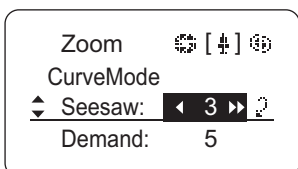
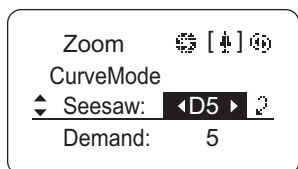
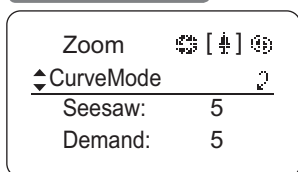

1 按 4 次 键

变成突出显示。

2 按 键

切换到 **CurveMode 画面**。

3 按 键

[Seesaw] 出现下划线。  
默认值被突出显示。

4 按 键或 键

按右键或左键，直到变成想要改变的任意数值。

5 按 键

返回**画面 A**。

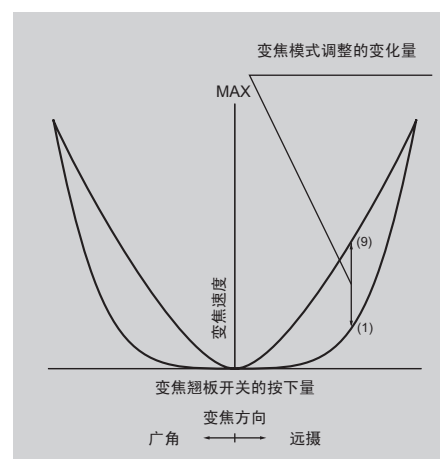

选择项目	1	2	3	4	(D) 5	6	7	8	9
------	---	---	---	---	-------	---	---	---	---

(D): 默认值



## 设定模拟电动控制器曲线的特性

可以改变相对于模拟电动控制器倾斜量的变焦速度特性。  
 (请注意, 设定时会切换到其他画面。)

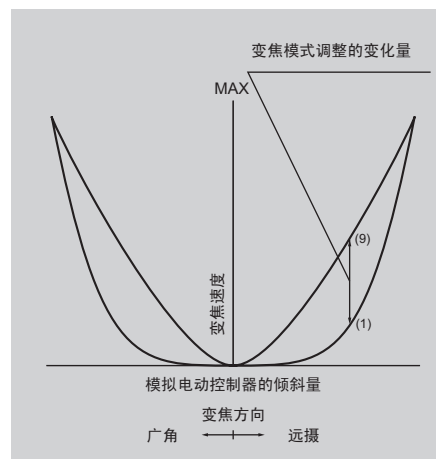
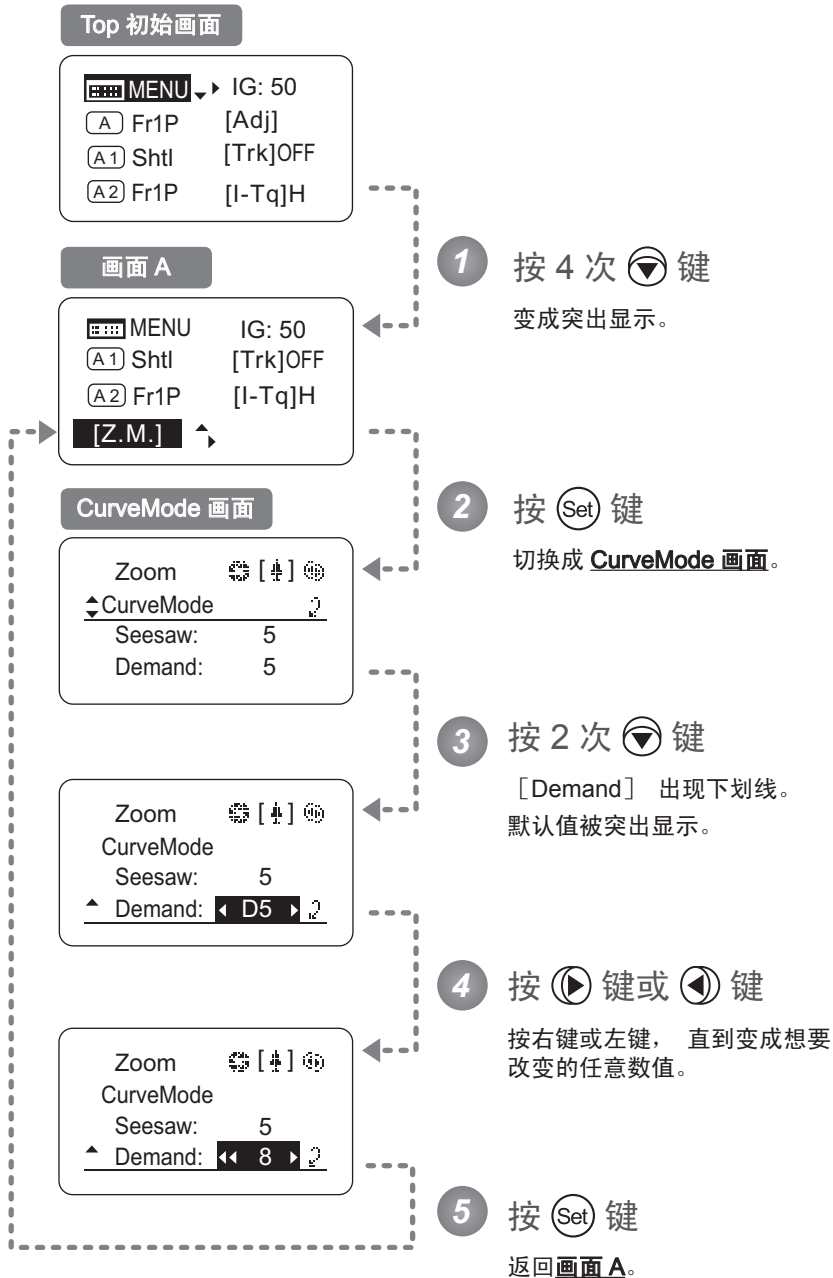

选择项目	1	2	3	4	(D) 5	6	7	8	9
------	---	---	---	---	-------	---	---	---	---

(D): 默认值



## 3.2 从 MENU 画面设定

在简易模式的 **MENU 画面**\* 上，可以进行本信息显示屏上的 21 种设定项目和 3 种跟随相对值显示的设置或显示。简易模式的 **MENU 画面** 根据功能分为 **User 画面**、**Switch 画面**、**Preset 画面**、**Iris 画面**、**Zoom 画面**、**Focus 画面**、**Info 画面** 和 **Fol. 画面** 的 8 种。

如果选择 **Top 画面** 的 [MENU] 并按 Set 键， 首先会显示 **User 画面**。 通过按右键或左键， 可以切换为其他 7 个画面。（参照下图）

\*： **MENU 画面** 本身并不存在， 将 8 种画面统称为 **MENU 画面**。

对于在功能标题旁边显示有 **Top** 的设定项目， 在 **Top 画面** 上也可以设定。

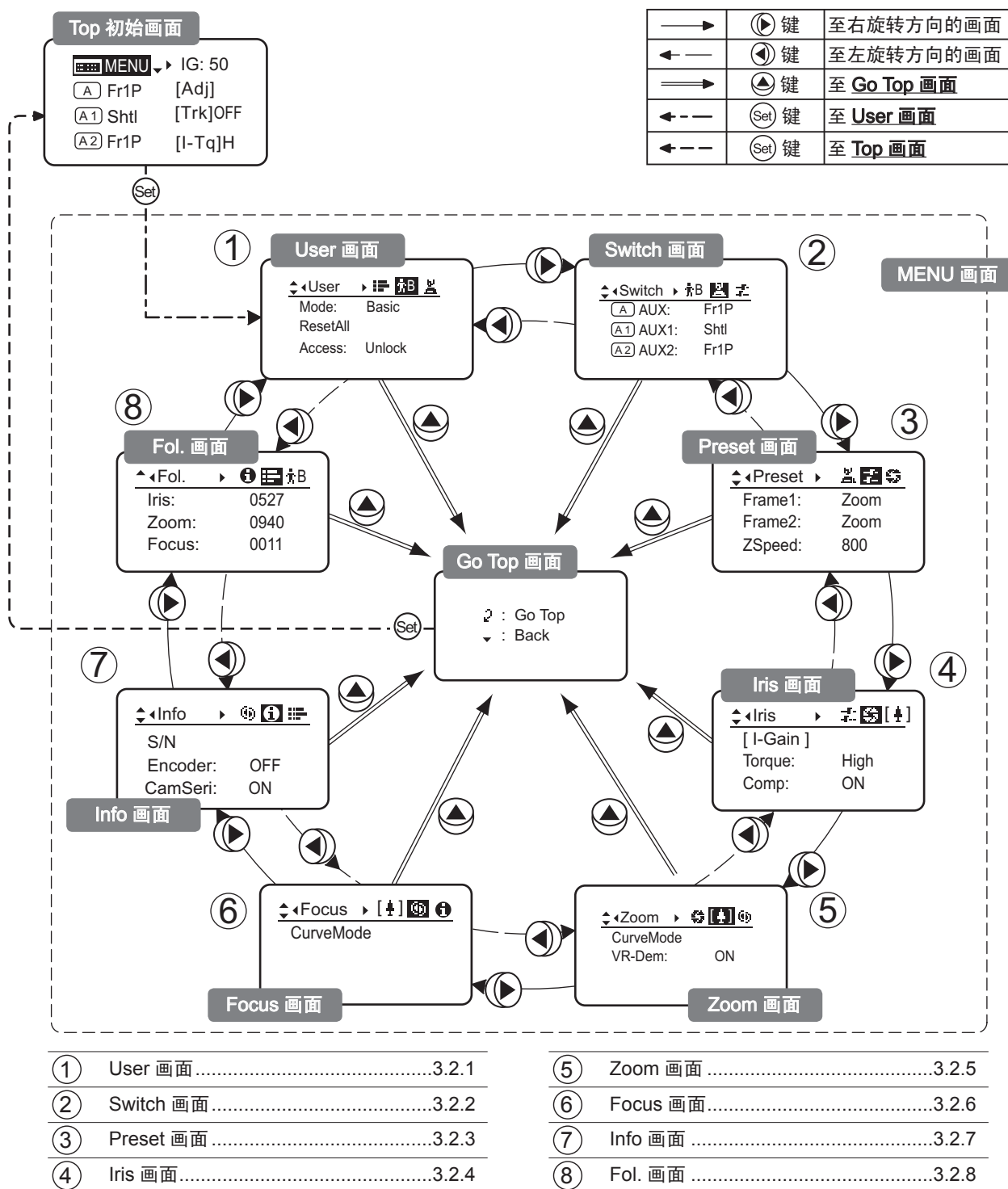

## 3.2.1 在 User 画面上设定

简易模式的用户为 User B。

在 **User 画面** 上可以设定下列项目。

切换模式

复位

设定锁定模式

### 简易模式 User 画面

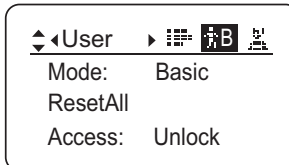



## 切换模式

可以进行使用模式（通常模式、模拟模式）的切换。

### 重要提示

即使电源设为 OFF，也会记忆模式的切换设定。

#### Top 初始画面

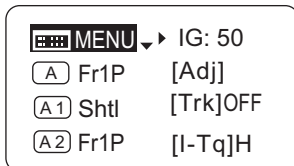

#### User 画面

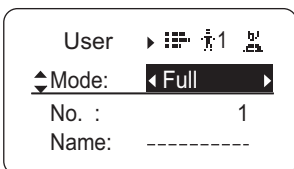
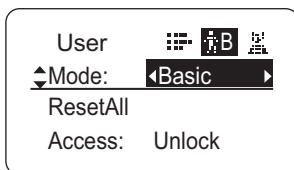
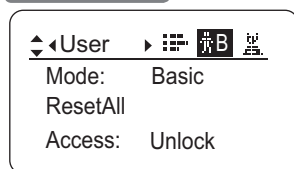

1 按 **Set** 键  
切换到 **User 画面**。

2 按 **↓** 键  
[Mode] 出现下划线。  
上次设定的模式被突出显示。

3 按 **▶** 键或 **◀** 键  
按右键或左键，直到变成想要改变的模式。

选择项目	<sup>(D)</sup> Basic	Full	Analog
保存设定	简易模式	通常模式	模拟模式

(D)：默认值



## 复位

可将为某一用户设定的内容复位，令其恢复默认值。

注意：光圈增益值不会被复位。  
将保留复位前的值。

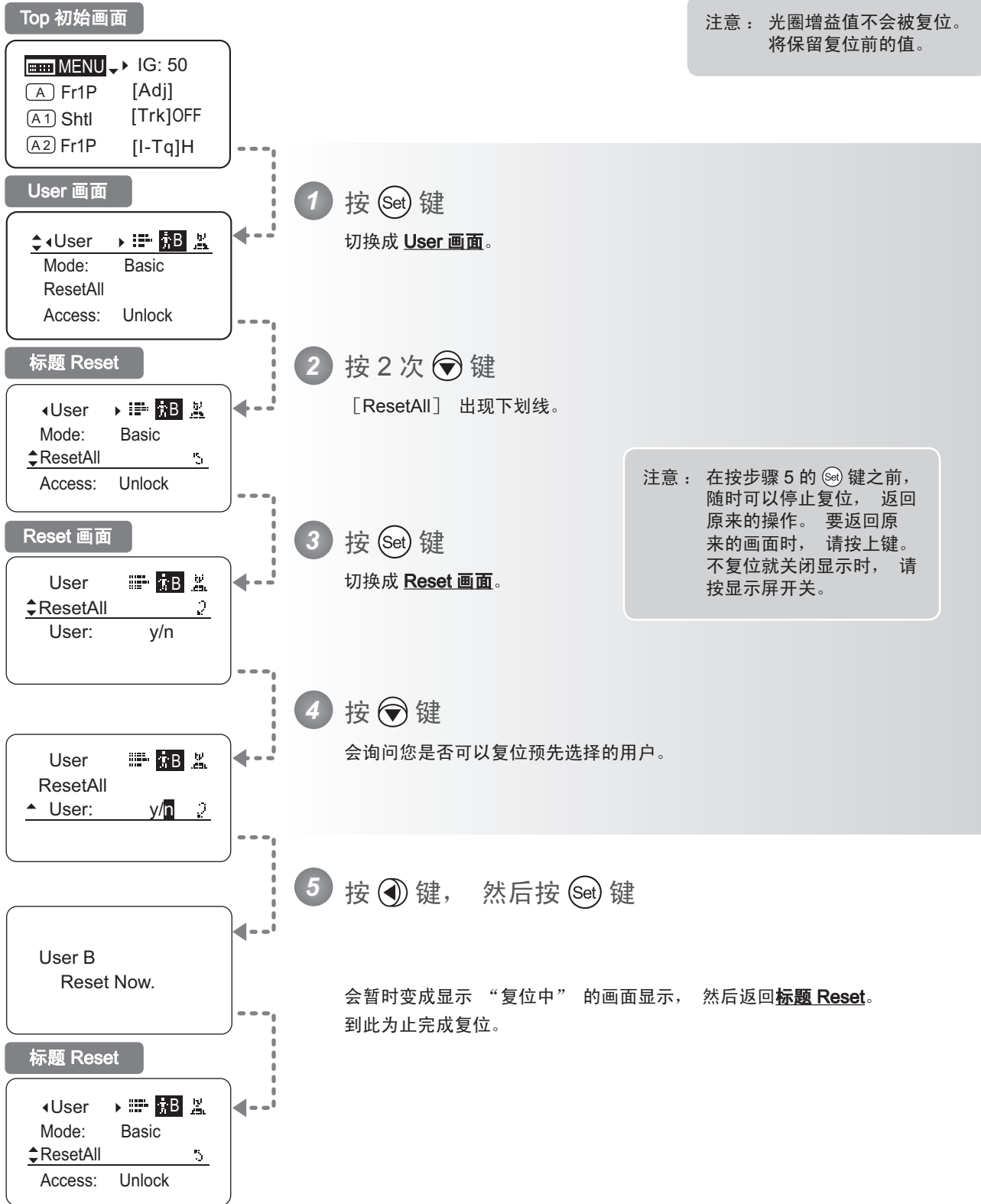

## 设定锁定模式

为了防止所设定的功能被轻易改变，可以为特定的功能设定锁定模式。

### Unlock 状态

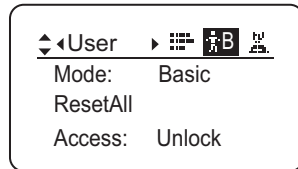

### Lock 状态

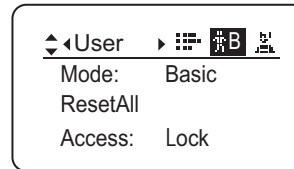

### ※ (须知)

在 Lock 状态下，只能进行下列项目的设定，无法进行其他设定。

- 预设数据 (ShtlShot 位置、FramePreset 位置、PresetSpeed) 的设定
- AutolrisGain 设定

### (1) Lock 操作

#### Top 初始画面

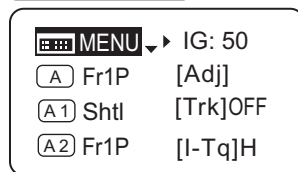

#### User 画面

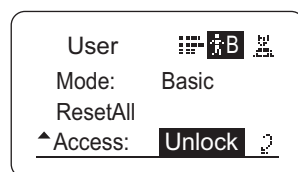
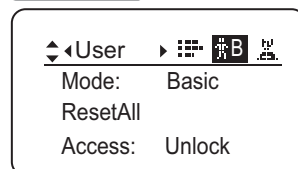

1 按 **Set** 键  
切换到 **User 画面**。

2 按 3 次 **Down** 键  
上次的设定值或默认值被突出显示。

3 按 **Set** 键

至下一页

接前一页

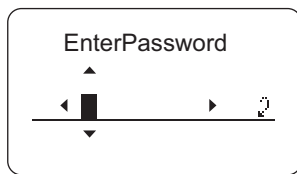

**4 输入密码， 然后按 (Set) 键**

输入密码字符

请用上下键查找字符， 用左右键在字符间移动并进行修改。  
到密码输入结束为止， 切勿按 Set 键。

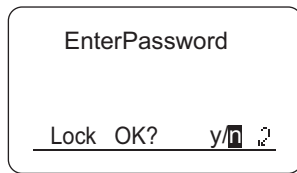

**5 按 (Left Arrow) 键， 然后按 (Set) 键**

已设定 Lock。

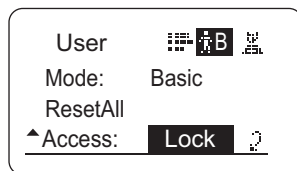

※ (须知)

关于密码

本机型没有特别设置密码。 每次进行 Lock 操作时， 所设定的密码为 Unlock 操作时的密码。 因此， 每次请记录密码。 忘记密码时， 请与佳能或经销店联系。 可以在空白到最大 8 位之间输入密码。

可输入的密码字符

选择项目	(D) _- ABCDEFGHIJKLMNOPQRSTUVWXYZabcdefghijklmnopqrstuvwxyz0123456789
字符数	最多 8 个字符

(D): 默认值

\_ : 空格

选择项目	(D) Unlock	Lock
------	------------	------

(D): 默认值



## (2) Unlock 操作

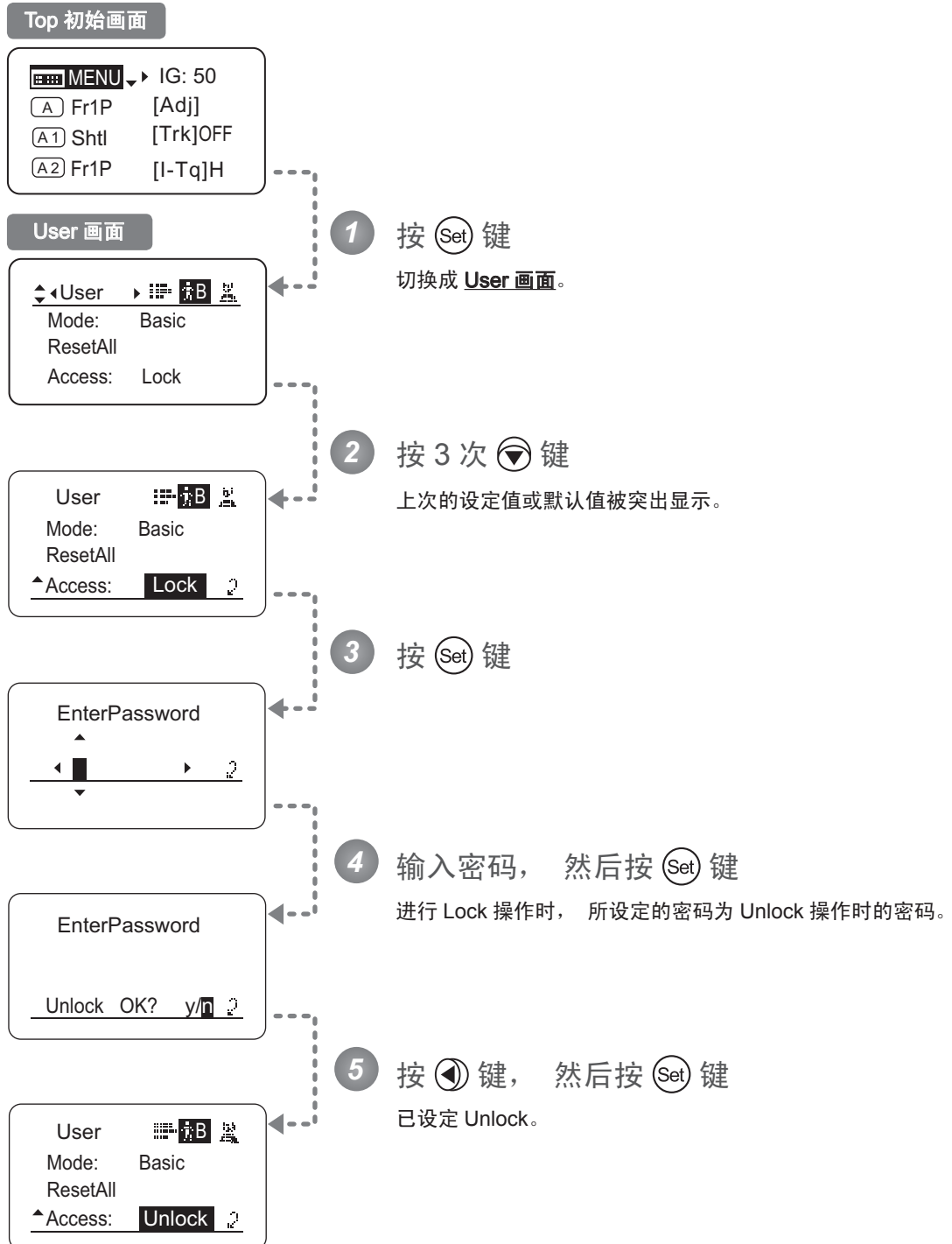

选择项目	<sup>(D)</sup> Unlock	Lock
------	-----------------------	------

(D)：默认值



## 3.2.2 在 Switch 画面上设定

---

在 **Switch 画面** 上可以设定下列项目。

为 AUX 开关分配功能

**Top**

为 AUX1 开关分配功能

**Top**

为 AUX2 开关分配功能

**Top**

**Top** 是在 **Top 画面** 上也可以改变设定的项目

## 为 AUX 开关分配功能 Top

可以为 AUX 开关分配功能。

### Top 初始画面

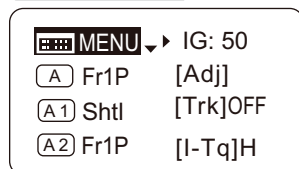

### Switch 画面

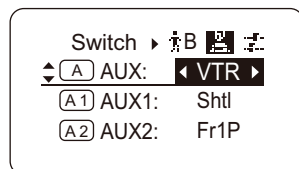
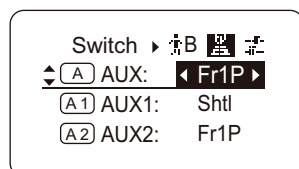
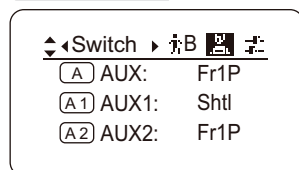

1 按 键，然后按 键  
切换到 **Switch 画面**。

2 按 键  
[AUX] 出现下划线。  
上次设定的功能或默认功能被突出显示。

3 按 键或 键  
按右键或左键，直到变成想要改变的任意功能。

选择项目	(D) Fr1P	Fr1F	Fr2P	Fr2F	Sped	Shtl	NON	VTR	RET
功能	Framing Preset1 开关 (设定速度)	Framing Preset1 开关 (最高速度)	Framing Preset2 开关 (设定速度)	Framing Preset2 开关 (最高速度)	Speed Preset 开关	穿梭拍摄 开关	无功能	VTR 开关	RET 开关

(D): 默认值

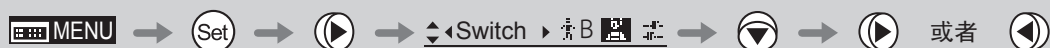

## 为 AUX1 开关分配功能 Top

可以为变焦电动控制器的 AUX1 开关分配功能。

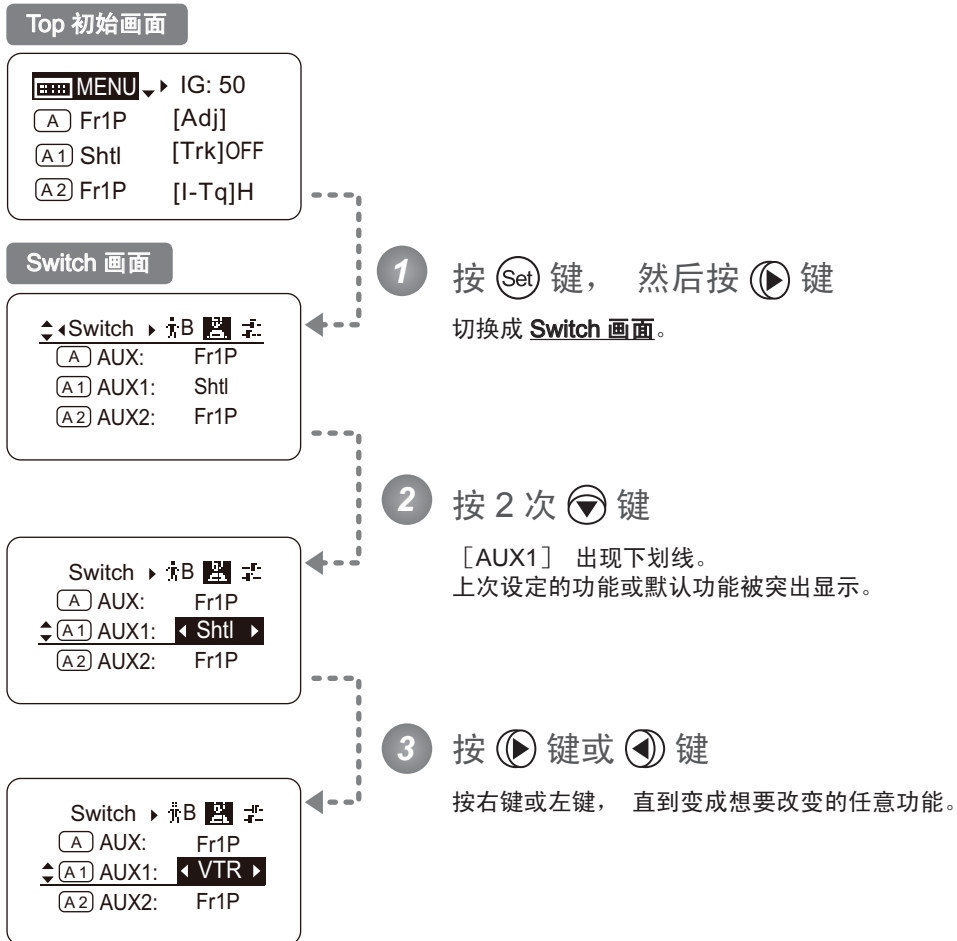

选择项目	Fr1P	Fr1F	Fr2P	Fr2F	Sped	<sup>(D)</sup> Shtl	NON	VTR	RET
功能	Framing Preset1 开关 (设定速度)	Framing Preset1 开关 (最高速度)	Framing Preset2 开关 (设定速度)	Framing Preset2 开关 (最高速度)	Speed Preset 开关	穿梭拍摄 开关	无功能	VTR 开关	RET 开关

(D): 默认值





## 为 AUX2 开关分配功能 Top

可以为变焦电动控制器的 AUX2 开关分配功能。

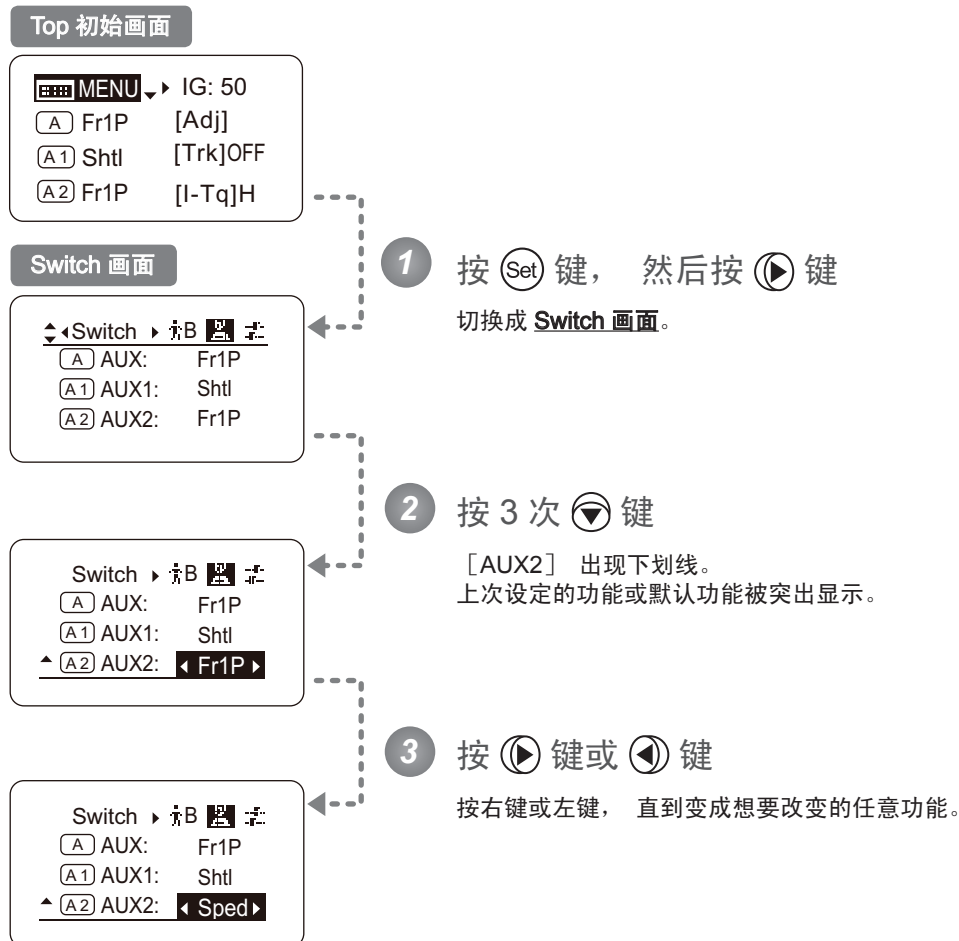

选择项目	(D) Fr1P	Fr1F	Fr2P	Fr2F	Sped	Shtl	NON	VTR	RET
功能	Framing Preset1 开关 (设定速度)	Framing Preset1 开关 (最高速度)	Framing Preset2 开关 (设定速度)	Framing Preset2 开关 (最高速度)	Speed Preset 开关	穿梭拍摄 开关	无功能	VTR 开关	RET 开关

(D): 默认值



### 3.2.3 在 Preset 画面上设定

---

在 **Preset 画面** 上可以设定下列项目。

切换 Frame Preset1 的控制对象

切换 Frame Preset2 的控制对象

设定预设模式时的变焦速度

## 切换 Frame Preset1 的控制对象

可以切换取景预设 1 的控制对象。

Zoom : 变焦移动到存储位置

Focus : 对焦移动到存储位置

Z+F : 变焦、对焦移动到存储位置

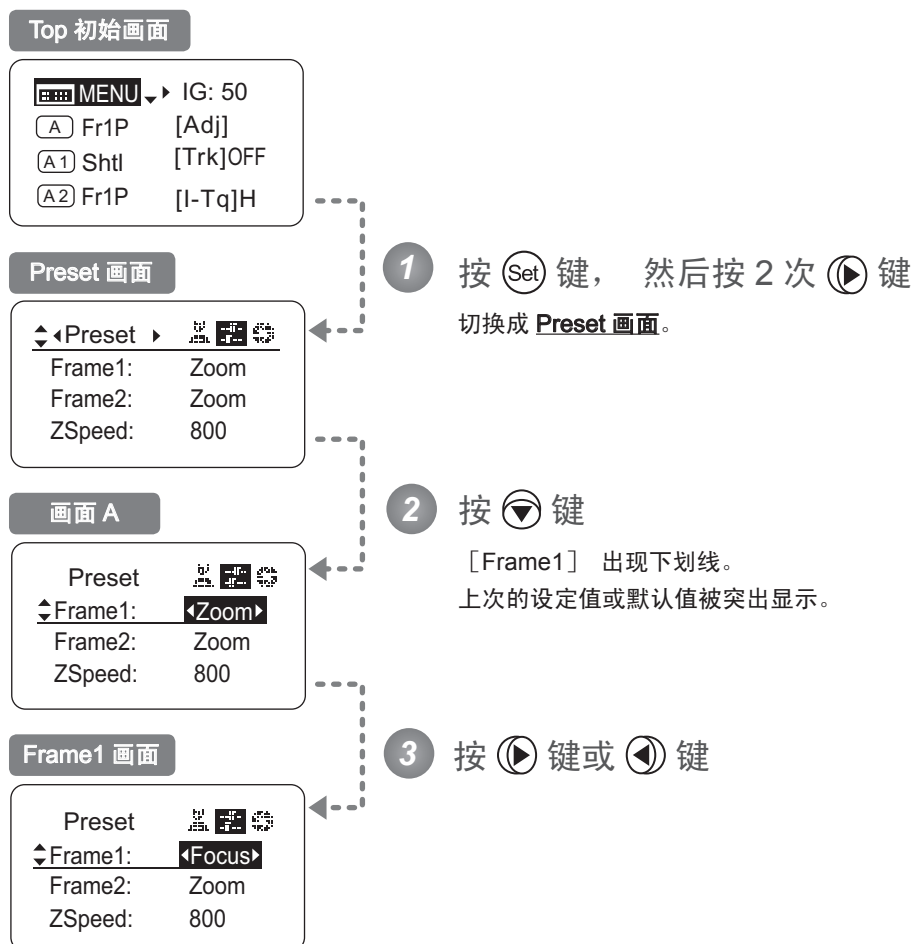

选择项目	<sup>(D)</sup> Zoom	Focus	Z+F
功能	控制变焦操作	控制对焦操作	控制变焦 + 对焦操作

(D): 默认值



## 切换 Frame Preset2 的控制对象

可以切换取景预设 2 的控制对象。

- Zoom : 变焦移动到存储位置
- Focus : 对焦移动到存储位置
- Z+F : 变焦、 对焦移动到存储位置

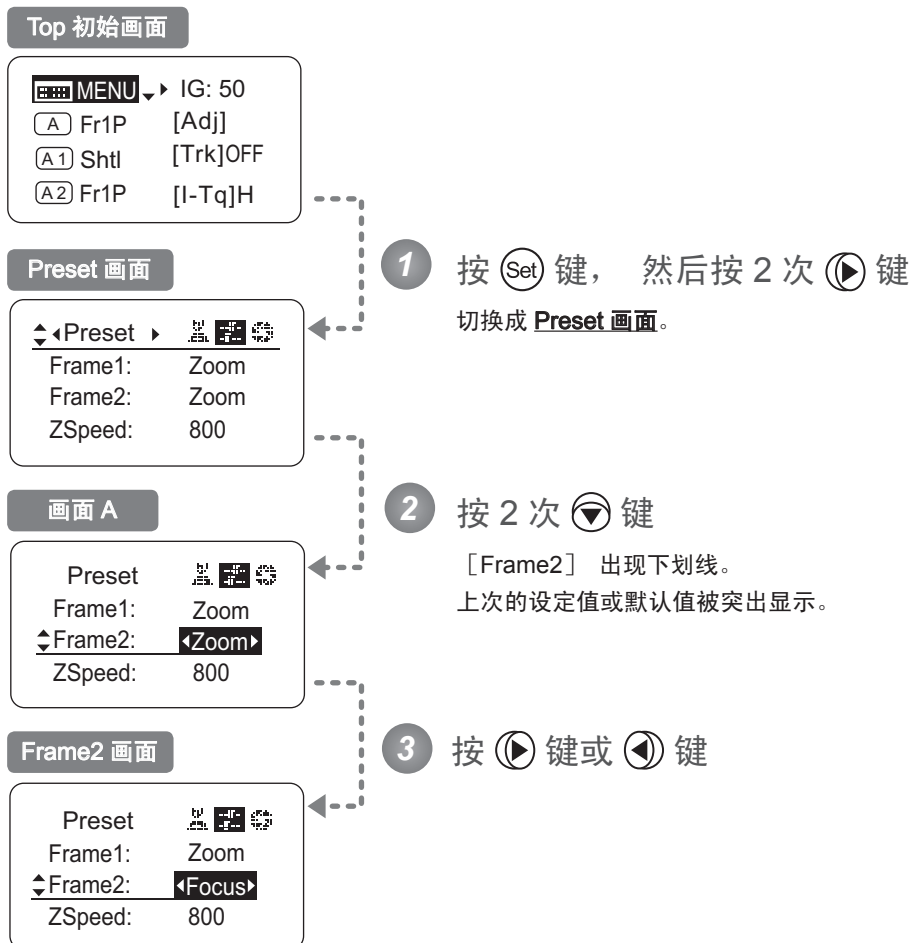

选择项目	<sup>(D)</sup> Zoom	Focus	Z+F
功能	控制变焦操作	控制对焦操作	控制变焦 + 对焦操作

(D): 默认值



## 设定预设模式时的变焦速度

可以设定从任意位置到记忆位置的变焦速度。

变更方法有两种，一种是通过 Memo 开关进行变更（参照镜头使用说明书），另一种是通过操作显示屏进行变更。

这两种方法均有效，将优先最后进行的设定。

**Top 初始画面**

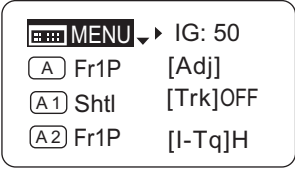

**Preset 画面**

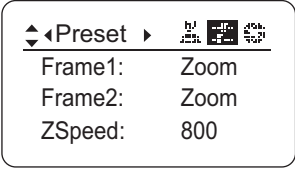
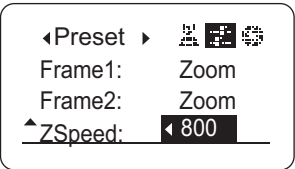
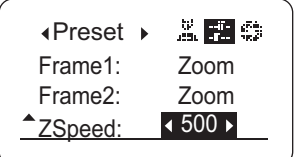
**注意：** 所设定的值同时适用于 Fr1P 和 Fr2P。

**1** 按 **Set** 键，然后按 2 次 **▶** 键  
切换到 **Preset 画面**。

**2** 按 3 次 **▼** 键  
[ZSpeed] 出现下划线。  
上次的设定值或默认值被突出显示。

**3** 按 **▶** 键或 **◀** 键  
按右键或左键，直到变成想要改变的任意数值。

选择项目	1	-	(D) 800
功能	最低速度		最高速度

(D)：默认值



## 3.2.4 在 Iris 画面上设定

---

在 **Iris 画面** 上可以设定下列项目。

设定光圈增益

(1) 设定自动光圈增益

**Top**

(2) 设定遥控光圈增益

设定光圈扭矩

**Top**

切换光圈补偿的 ON/OFF

切换光圈关闭检测的 ON/OFF

切换由对焦电动控制器进行光圈操作的 ON/OFF

**Top** 是在 **Top 画面** 上也可以改变设定的项目

## 设定光圈增益

### (1) 设定自动光圈增益 Top

出厂时已进行了适当设定，但也可以改变设定。

变更方法有两种，一种是通过自动光圈增益微调器进行变更（参照镜头使用说明书），另一种是通过操作显示屏进行变更。这两种方法均有效，将优先最后进行的设定。自动光圈增益的设定值为所有用户通用。

#### Top 初始画面

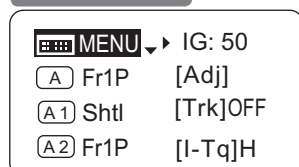

#### Iris 画面

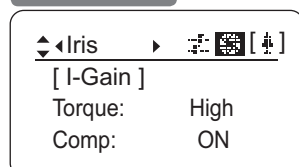

#### 画面 A

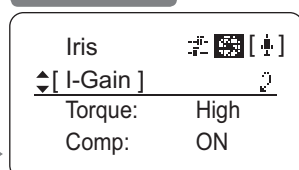

#### [I-Gain] 画面

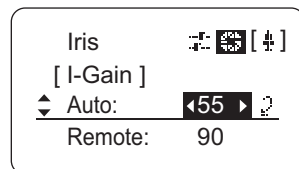
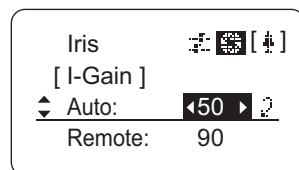
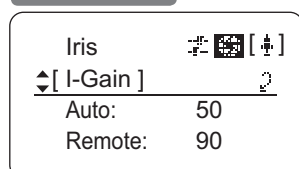

1 按 **Set** 键，然后按 3 次 **▶** 键

切换到 **Iris 画面**。

2 按 **▼** 键

[I-Gain] 出现下划线。

3 按 **Set** 键

切换到 **[I-Gain] 画面**。

4 按 **▼** 键

[Auto] 出现下划线。  
上次的设定值或默认值被突出显示。

5 按 **▶** 键或 **◀** 键

按右键或左键，直到变成想要改变的任意功能。

6 按 **Set** 键

返回 **画面 A**。

注意：一边确认光圈的动  
作，一边进行增益调整时，  
→ 确认驱动单元的 A/M 开  
关的设定为 [Auto] 模  
式。  
→ 将摄像机的光圈模式设为  
[Auto]。

注意：请观察镜头主体上的光圈  
环，在不发生振荡的范  
围内，将增益设定为最  
高。

注意：即使进行 3.2.1 中记载的  
“复位”，光圈增益的  
设定值也不会被重设。  
因此，一旦变更，将无  
法参照出厂默认值。如  
有需要，建议将该设置  
记录下来。

选择项目	01	-	99
功能	增益最小		增益最大

默认值：根据出厂默认值的不同会有所不同，是光圈增益微调器的设定值。



## (2) 设定遥控光圈增益

出厂时已进行了适当设定，但也可以改变设定。  
遥控光圈增益的设定值为所有用户通用。

注意：一边确认光圈的動作，一边进行增益调整时，  
→ 确认驱动单元的 A/M 开关的设定为 [Auto] 模式。  
→ 将摄像机的光圈模式设为 [Remote]。

注意：即使进行 3.2.1 中记载的“复位”，光圈增益的设定值也不会被重设。因此，一旦变更，将无法参照出厂默认值。如有需要，建议将该设置记录下来。

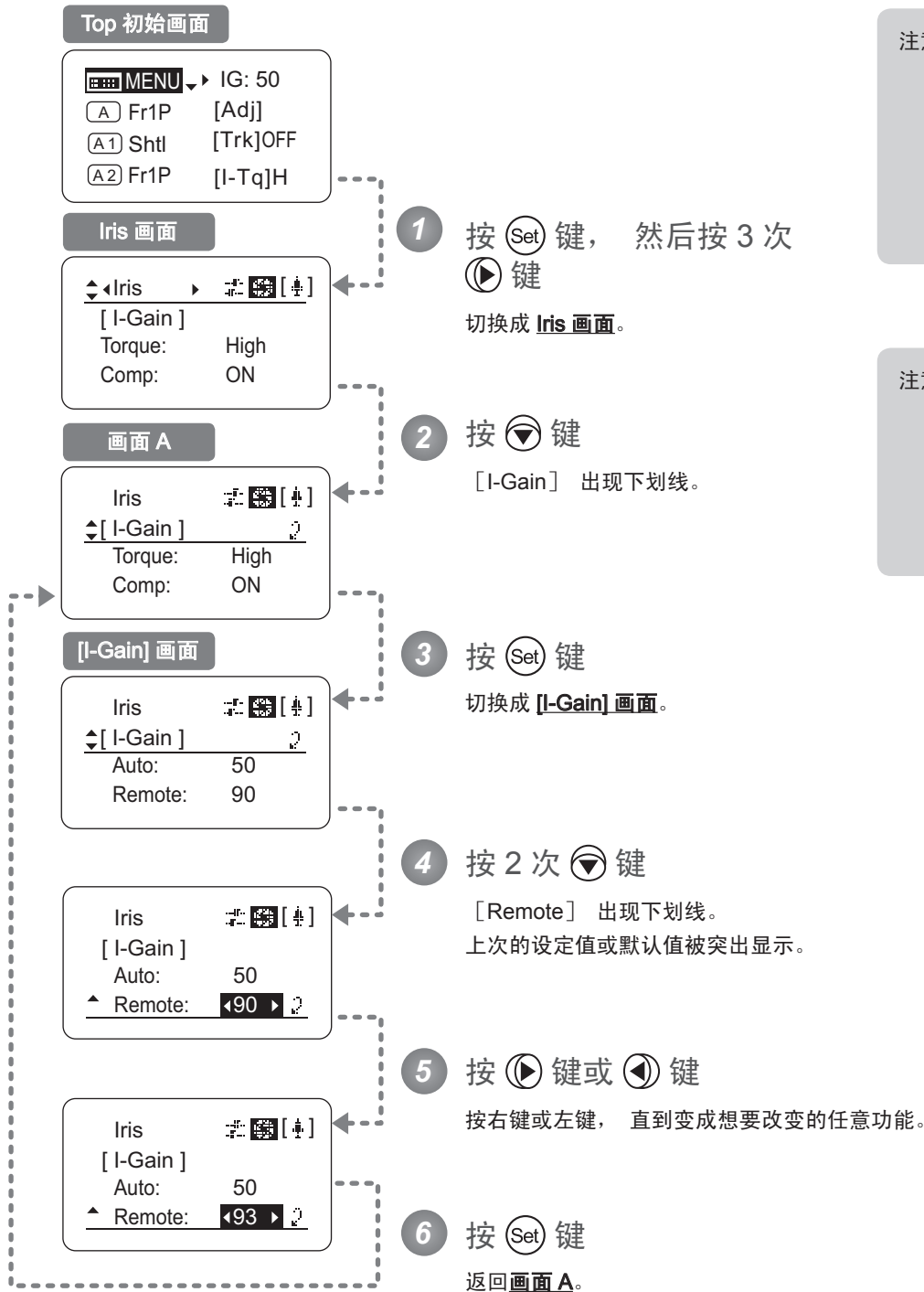

选择项目	01	-	99
功能	增益最小		增益最大

默认值：90





## 设定光圈扭矩 Top

可以选择手动操作光圈环时的操作力。

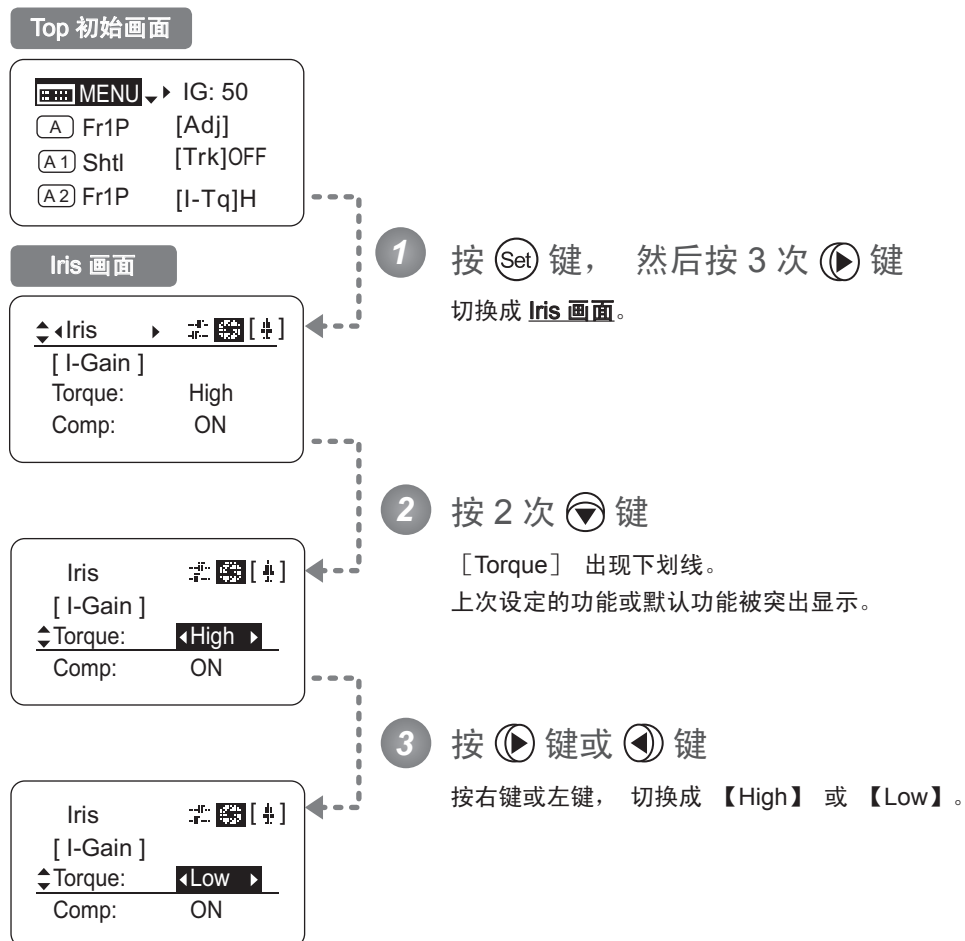

选择项目	<sup>(D)</sup> High	Low
功能	操作力较重	操作力较轻

(D)：默认值



## 切换光圈补偿的 ON/OFF

如果使用增距镜（2.0x），光量会降低。因此，可以设定将光圈补偿到相当于 2F 的开放侧的功能。

**Top 初始画面**

MENU ▾ IG: 50  
 (A) Fr1P [Adj]  
 (A1) Shtl [Trk]OFF  
 (A2) Fr1P [I-Tq]H

**Iris 画面**

◀ Iris ▶ [I-Gain]  
 Torque: High  
 Comp: ON

Iris [I-Gain]  
 Torque: High  
 ◀ Comp: ON ▶  
 \*Close: OFF

Iris [I-Gain]  
 Torque: High  
 ◀ Comp: OFF ▶  
 Controller OFF

**1** 按 **Set** 键，然后按 3 次 **▶** 键  
 切换到 **Iris 画面**。

**2** 按 3 次 **◀** 键  
 [Comp] 出现下划线。  
 上次设定的功能或默认功能被突出显示。

**3** 按 **▶** 键或 **◀** 键  
 按右键或左键，切换到 **【ON】**  
 或 **【OFF】**。

\* : **【Comp】** 设为 ON 时显示。

注意：将光圈补偿设定为 ON，并且使用增距镜（2.0x）时，光圈有可能无法完全关闭。这时，请将“切换光圈关闭检测的 ON/OFF”设定为 ON。

选择项目	<sup>(D)</sup> ON	OFF
功能	补偿光圈	不补偿光圈

(D)：默认值

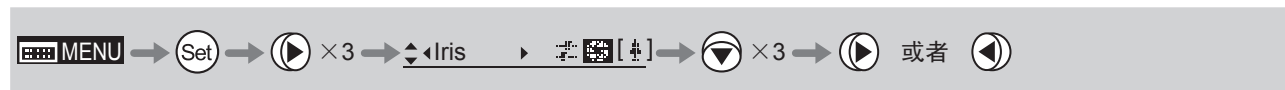

## 切换光圈关闭检测的 ON/OFF

当光圈补偿功能设为 ON 时，如果使用增距镜（2.0x），光圈将无法关闭。作为解决对策，可以设定在检测到光圈关闭时，让光圈关闭的功能。

### Top 初始画面

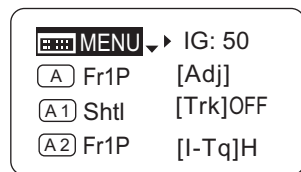

### Iris 画面

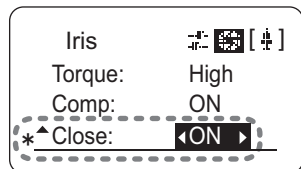
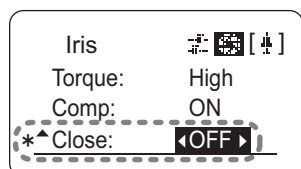
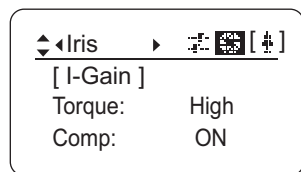

1 按 **Set** 键，然后按 3 次 **▶** 键

切换到 **Iris 画面**。

2 按 4 次 **▼** 键

[Close] 出现下划线。  
上次设定的功能或默认功能被突出显示。

3 按 **▶** 键或 **◀** 键

按右键或左键，切换到 **【ON】** 或 **【OFF】**。

注意：根据摄像机的不同，由于镜头的光圈补偿和来自摄像机的光圈控制之间的相互关系，光圈有可能无法正常工作。这时请将光圈关闭检测功能设为 OFF。

\*：【Comp】设为 ON 时显示。

注意：光圈补偿设定为 ON 时，光圈关闭检测有效。

选择项目	<sup>(D)</sup> OFF	ON
功能	不检测关闭	检测关闭

(D)：默认值



## 切换由对焦电动控制器进行光圈操作的 ON/OFF

可以切换由对焦电动控制器进行光圈操作的 ON/OFF。

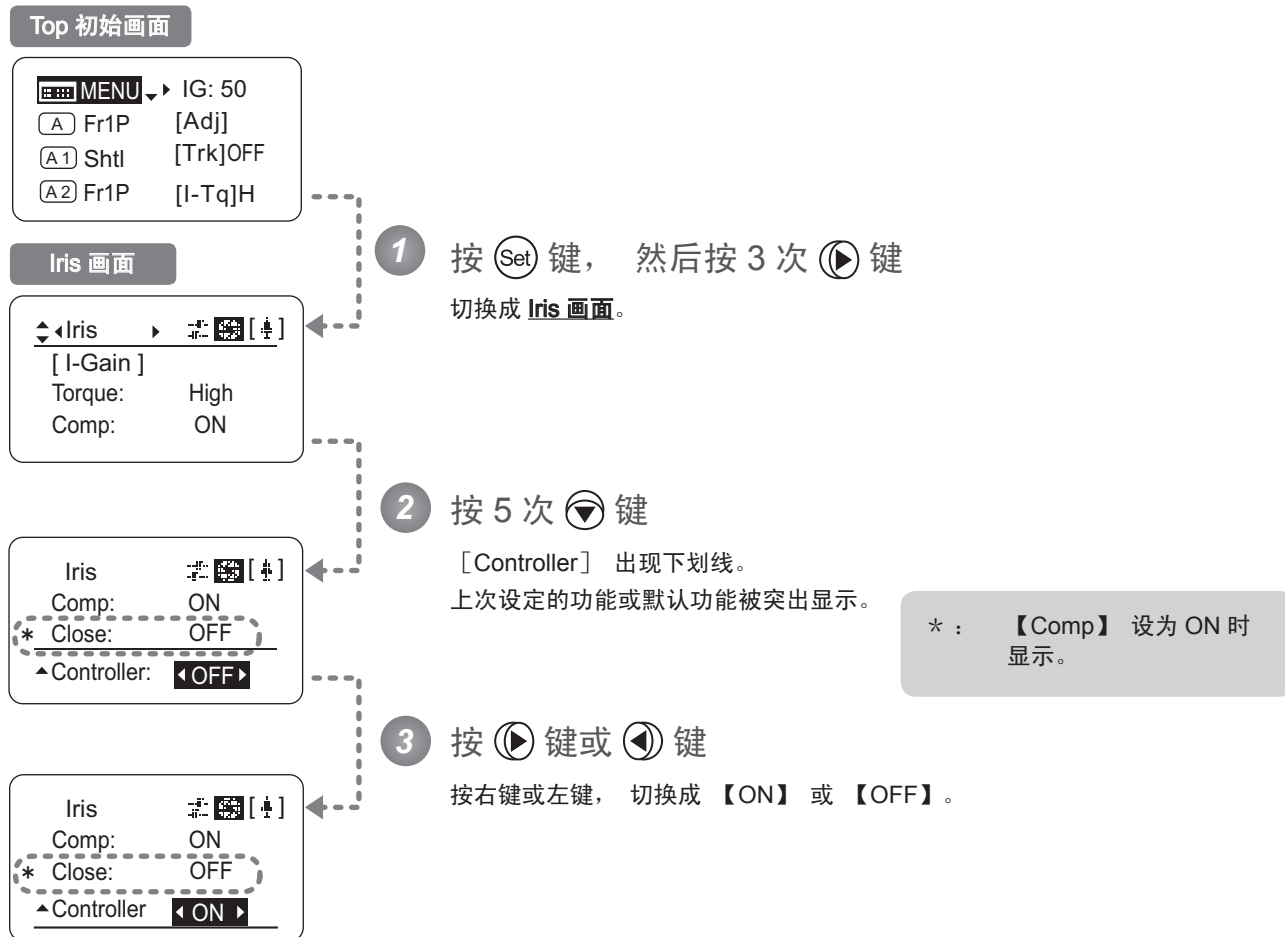

选择项目	ON	<sup>(D)</sup> OFF
功能	由对焦电动控制器进行光圈操作	不由对焦电动控制器进行光圈操作

(D) : 默认值



## 3.2.5 在 Zoom 画面上设定

---

在 **Zoom 画面** 上可以设定下列项目。

设定翘板的曲线特性

设定模拟电动控制器的曲线特性

设定变焦速度调整量对电动控制器有效 / 无效

## 设定翘板的曲线特性

可以改变相对于变焦翘板开关按下量的变焦速度特性。  
 (请注意, 设定时会切换到其他画面。)

### Top 初始画面

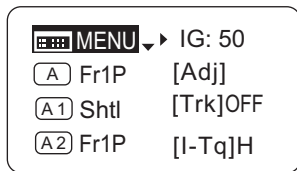

### Zoom 画面

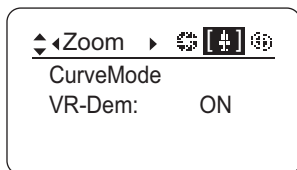

### 画面 A

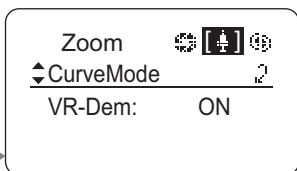

### CurveMode 画面

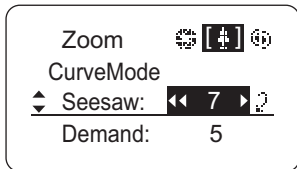
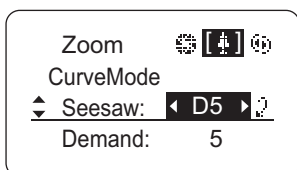
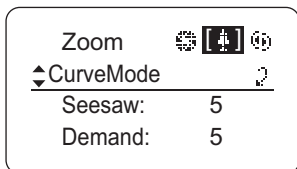

1 按 **Set** 键, 然后按 4 次 **▶** 键  
 切换到 **Zoom** 画面。

2 按 **▼** 键  
 [CurveMode] 出现下划线。

3 按 **Set** 键  
 切换到 **CurveMode** 画面。

4 按 **▼** 键  
 [Seesaw] 出现下划线。  
 上次的设定值或默认值被突出显示。

5 按 **▶** 键或 **◀** 键  
 按右键或左键, 直到变成想要改变的任意功能。

6 按 **Set** 键  
 返回**画面 A**。

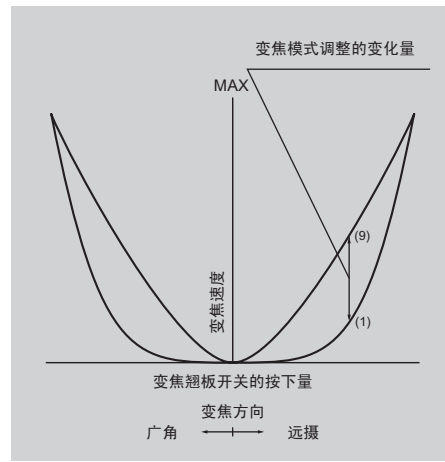

选择项目	1	2	3	4	(D) 5	6	7	8	9
------	---	---	---	---	-------	---	---	---	---

(D): 默认值



## 设定模拟电动控制器的曲线特性

可以改变相对于模拟电动控制器倾斜量的变焦速度特性。

(请注意， 设定时会切换到其他画面。)

### Top 初始画面

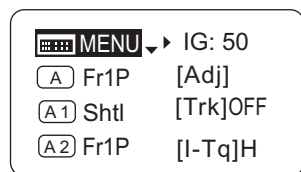

### Zoom 画面

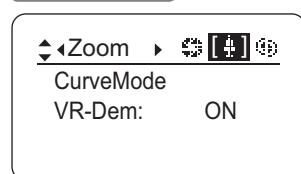

### 画面 A

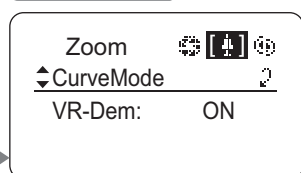

### CurveMode 画面

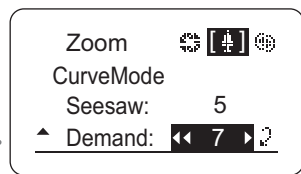
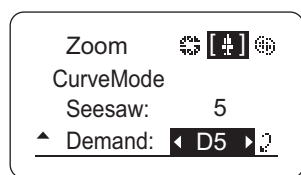
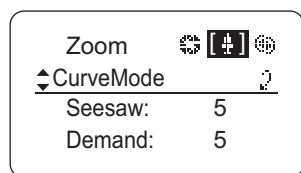

1 按 **Set** 键， 然后按 4 次 **▶** 键

切换到 **Zoom 画面**。

2 按 **▼** 键

[CurveMode] 出现下划线。

3 按 **Set** 键

切换到 **CurveMode 画面**。

4 按 2 次 **▼** 键

[Demand] 出现下划线。  
上次的设定值或默认值被突出显示。

5 按 **▶** 键或 **◀** 键

按右键或左键， 直到变成想要改变的任意功能。

6 按 **Set** 键

返回**画面 A**。

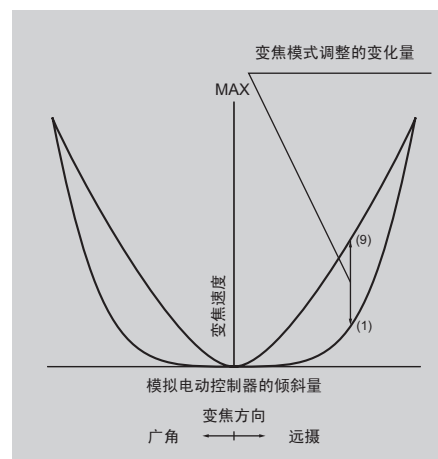

选择项目	1	2	3	4	(D) 5	6	7	8	9
------	---	---	---	---	-------	---	---	---	---

(D): 默认值



## 设定变焦速度调整量对电动控制器有效 / 无效

可以设定驱动单元的最高变焦速度调整对变焦电动控制器有效 / 无效。

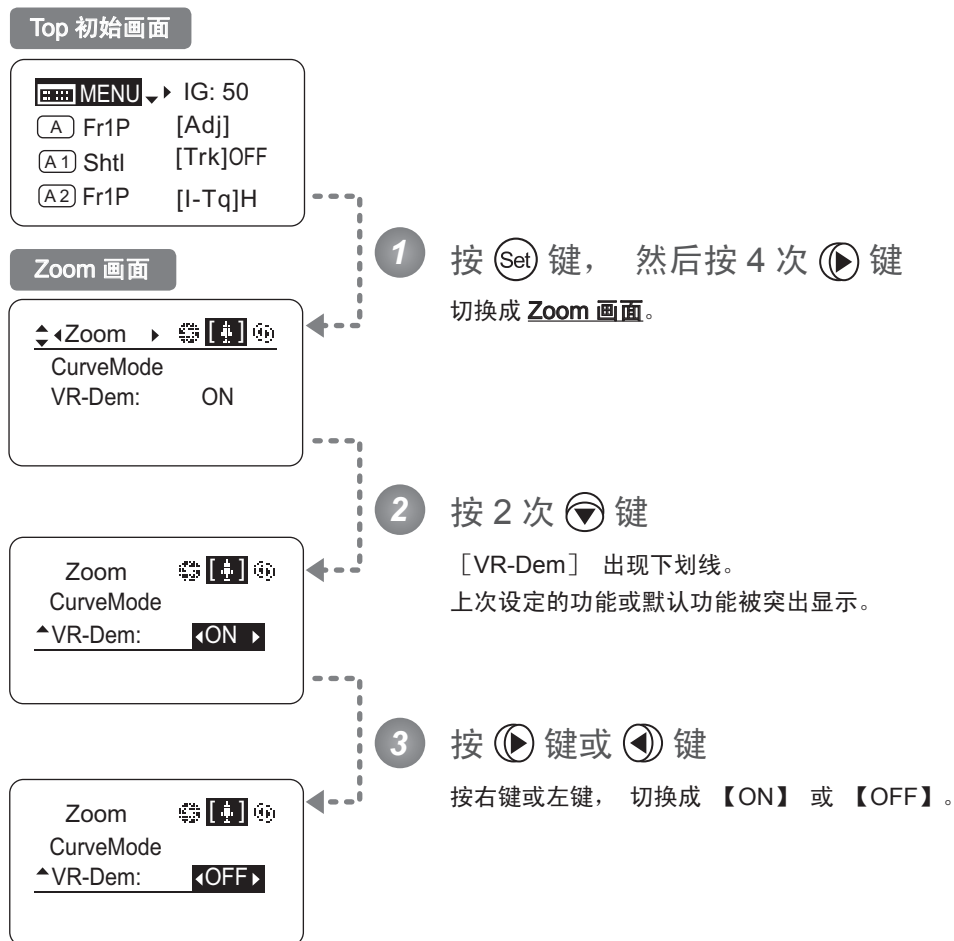

选择项目	<sup>(D)</sup> ON	OFF
功能	有效	无效

(D): 默认值

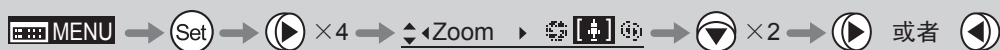



## 3.2.6 在 Focus 画面上设定

---

在 **Focus** 画面上可以设定下列项目。

设定对焦电动控制器的曲线特性

## 设定对焦电动控制器的曲线特性

可以针对模拟对焦电动控制器的操作设定曲线特性。

注意：对焦电动控制器有曲线切换开关，该开关在选择FAR侧时有效。

### Top 初始画面

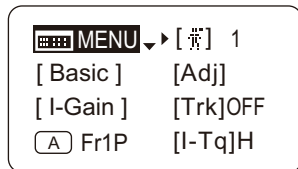

### Focus 画面

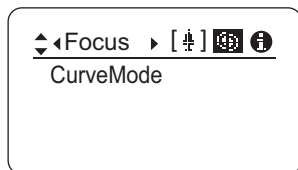

### 画面 A

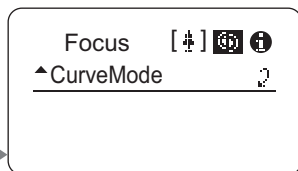

### CurveMode 画面

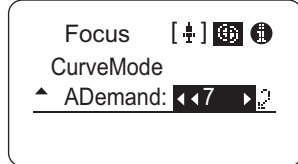
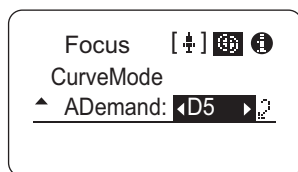
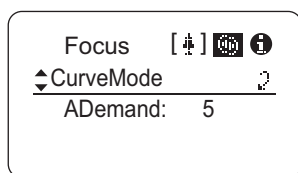

1 按 **Set** 键，然后按 3 次 **Left Arrow** 键  
切换到 **Focus 画面**。

2 按 **Down Arrow** 键  
[CurveMode] 出现下划线。

3 按 **Set** 键  
切换到 **CurveMode 画面**。

4 按 **Down Arrow** 键  
[ADemand] 出现下划线。  
上次的设定值或默认值被突出显示。

5 按 **Right Arrow** 键或 **Left Arrow** 键  
按右键或左键，直到变成想要改变的任意功能。

6 按 **Set** 键  
返回**画面 A**。

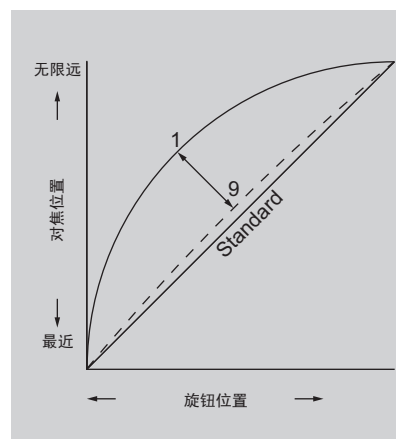

选择项目	1	-	9
功能	弯度较大		弯度较小

默认值：5



## 3.2.7 在 Info 画面上设定

在 **Info 画面** 上可以设定下列项目。

确认序列号

设定编码器输出

设定摄像机串行通信的有效 / 无效

设定使用 /s Technology 时的距离单位

确认驱动单元和镜头主体的通信状态

## 确认序列号

可以确认镜头主体和驱动单元的序列号。

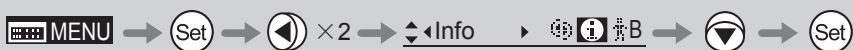
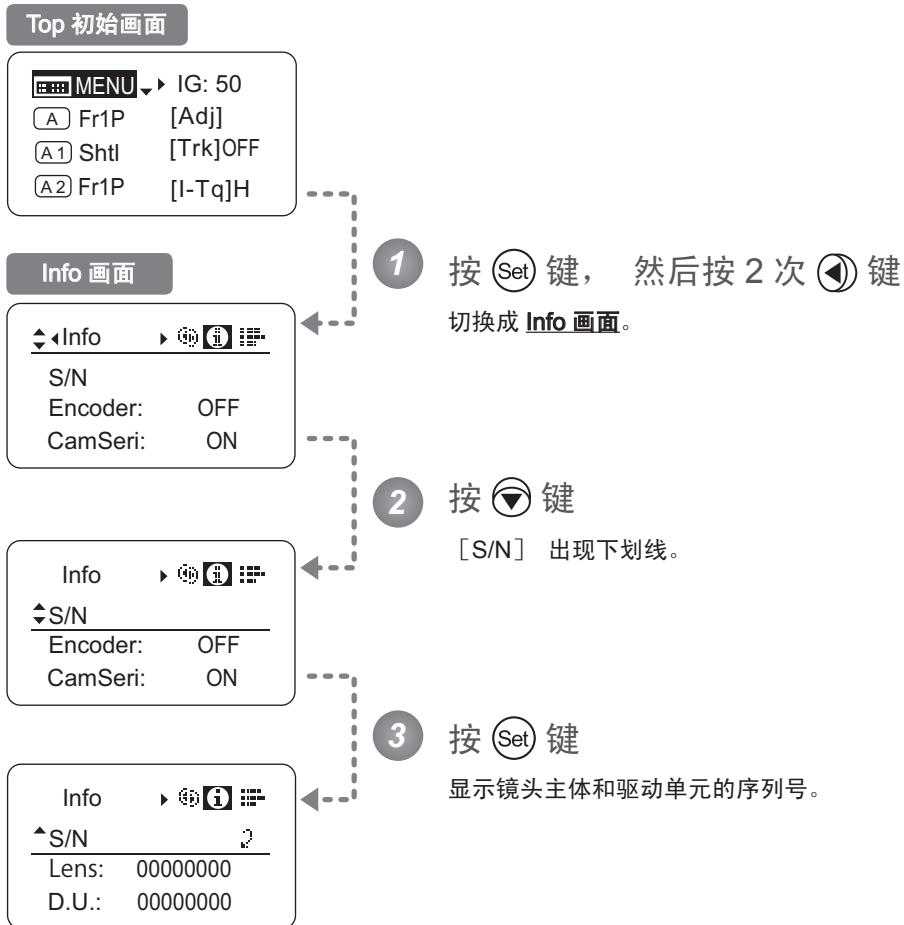

## 设定编码器输出

可以设定编码器输出功能的有效 / 无效。有效时，从虚拟连接器输出。有关详情，请与佳能或经销店联系。

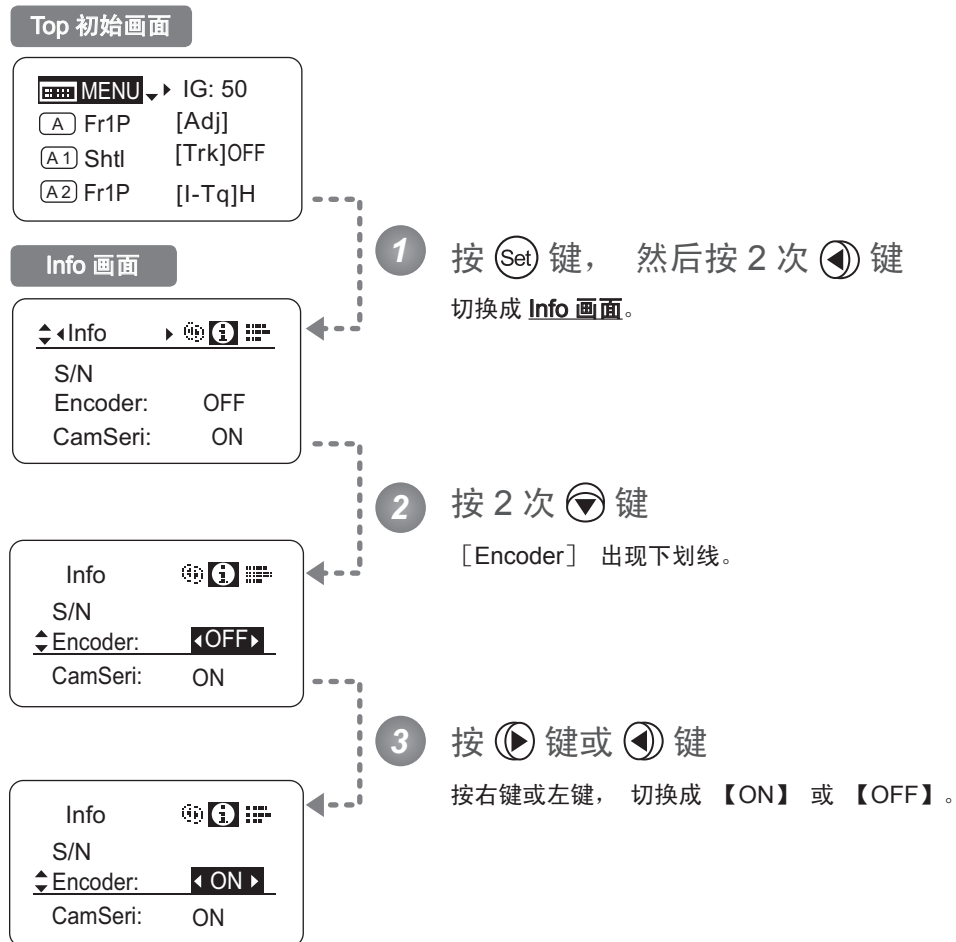

选择项目	<sup>(D)</sup> OFF	ON
功能	输出无效	输出有效

(D)：默认值



## 设定摄像机串行通信的有效 / 无效

摄像机和镜头之间的接口有两种，一种为串行通信控制，另一种为模拟控制。本设定可以切换该接口的自动识别设定和模拟控制设定。

出厂时的设定为“有效”，这时镜头自动识别串行通信控制和模拟控制。

如果选择“无效”，摄像机和镜头之间的接口将变成模拟控制。

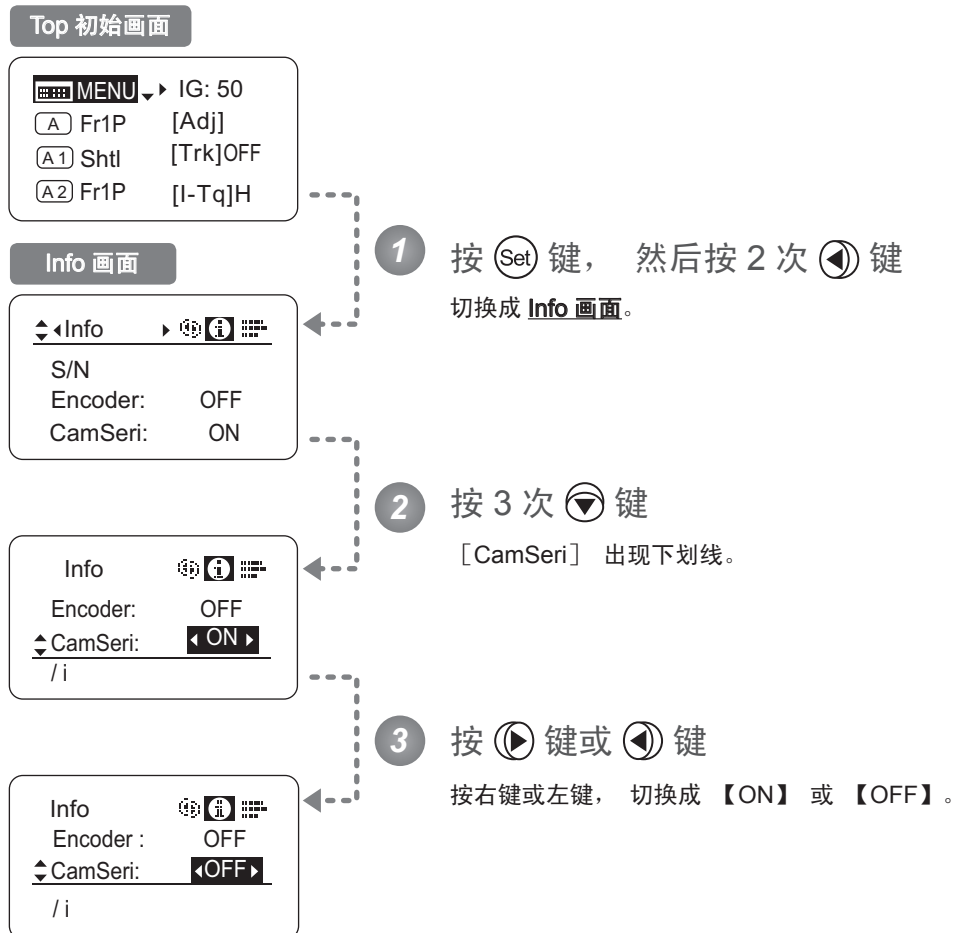

选择项目	<sup>(D)</sup> ON	OFF
功能	摄像机串行通信有效	摄像机串行通信无效

(D): 默认值

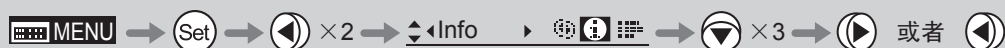

## 设定使用 /i Technology 时的距离单位

可以设定使用 /i Technology 时（仅限于安装有 PL 卡口摄像机时）向摄像机发送信息的距离单位（英尺 / 米）。通过进行该设置，可以用所设定的距离单位发送实际的物距、超焦距、近侧物距、无限远侧物距、入瞳位置的信息。

### ※（须知）

在摄像机侧设定了距离单位时，将会优先摄像机侧的设置。

#### Top 初始画面

MENU ▾ IG: 50  
 (A) Fr1P [Adj]  
 (A1) Shtl [Trk]OFF  
 (A2) Fr1P [I-Tq]H

#### Info 画面

Info  
 S/N  
 Encoder: OFF  
 CamSeri: ON

Info  
 CamSeri: ON  
 /i  
 State:

Info  
 /i  
 Units: Feet

Info  
 /i  
 Units: Feet

Info  
 /i  
 Units: Meters

1 按 (Set) 键，然后按 2 次 (Left) 键  
 切换到 Info 画面。

2 按 4 次 (Down) 键  
 [/i] 出现下划线。

3 按 (Set) 键

4 按 (Down) 键  
 [Units] 出现下划线。  
 上次的设定值或默认值被突出显示。

5 按 (Right) 键或 (Left) 键  
 按右键或左键，切换到 【Feet】 或 【Meters】。

选择项目	(D) Feet	Meters
功能	英尺	米

(D)：默认值

MENU → (Set) → (Left) × 2 → Info → (Down) × 4 → (Set) → (Right) 或者 (Left)

## 确认驱动单元和镜头主体的通信状态

显示驱动单元和镜头主体的通信状态。

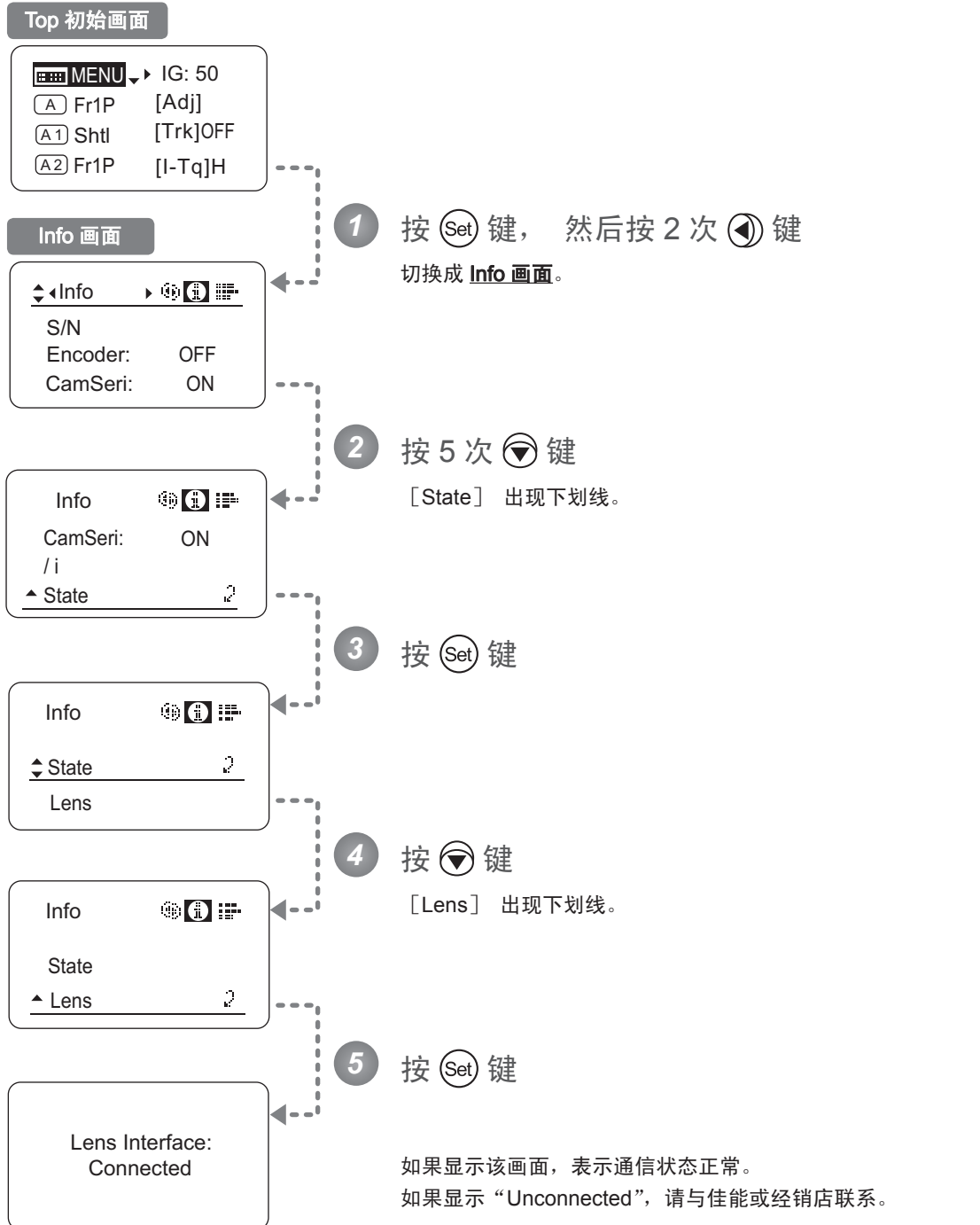



## 3.2.8 在 Fol. 画面上设定

---

在 **Fol. 画面** 上可以设定下列项目。

显示镜头的跟随 (Iris、Zoom、Focus)

## 显示镜头的跟随 (Iris、Zoom、Focus)

以 0-1000 的相对值显示 Iris、Zoom 和 Focus 各自的机械动作整体范围。

**Top 初始画面**

MENU	IG: 50
(A) Fr1P	[Adj]
(A1) Shtl	[Trk]OFF
(A2) Fr1P	[I-Tq]H

**Fol. 画面**

^◀Fol.	▶	ⓘ	⏏	⏏	B
Iris:	1000				
Zoom:	0000				
Focus:	0000				

**1** 按 (Set) 键，然后按 (◀) 键  
切换到 **Fol. 画面**，显示 Iris、Zoom 和 Focus 跟随的相对值。

**注意：** 在显示 **Fol. 画面**时，即使无操作的状态持续 2 分钟以上，显示屏显示也不会自动熄灭。要关闭显示时，请按显示屏开关。



## 3.3 设定一览

	默认值	选择项目	页数
Top			
MENU		至下一页 * 1	
IG	50	01-99	
[A]	Fr1P	VTR / RET / Fr1P / Fr1F / Fr2P / Fr2F / Sped / Shtl / NON	
[Adj]	n	y / n	
[A 1]	Shtl	VTR / RET / Fr1P / Fr1F / Fr2P / Fr2F / Sped / Shtl / NON	
[Trk]	OFF	OFF / ON	
[A 2]	Fr1P	VTR / RET / Fr1P / Fr1F / Fr2P / Fr2F / Sped / Shtl / NON	
[I-Tq]	H	H / L	
[Z.M.]			
		至下一页 * 2	
退出操作	移动到 User 0 设定状态	同时按 Display 开关和 Set 键 2 秒钟	

### 3. 以简易模式操作

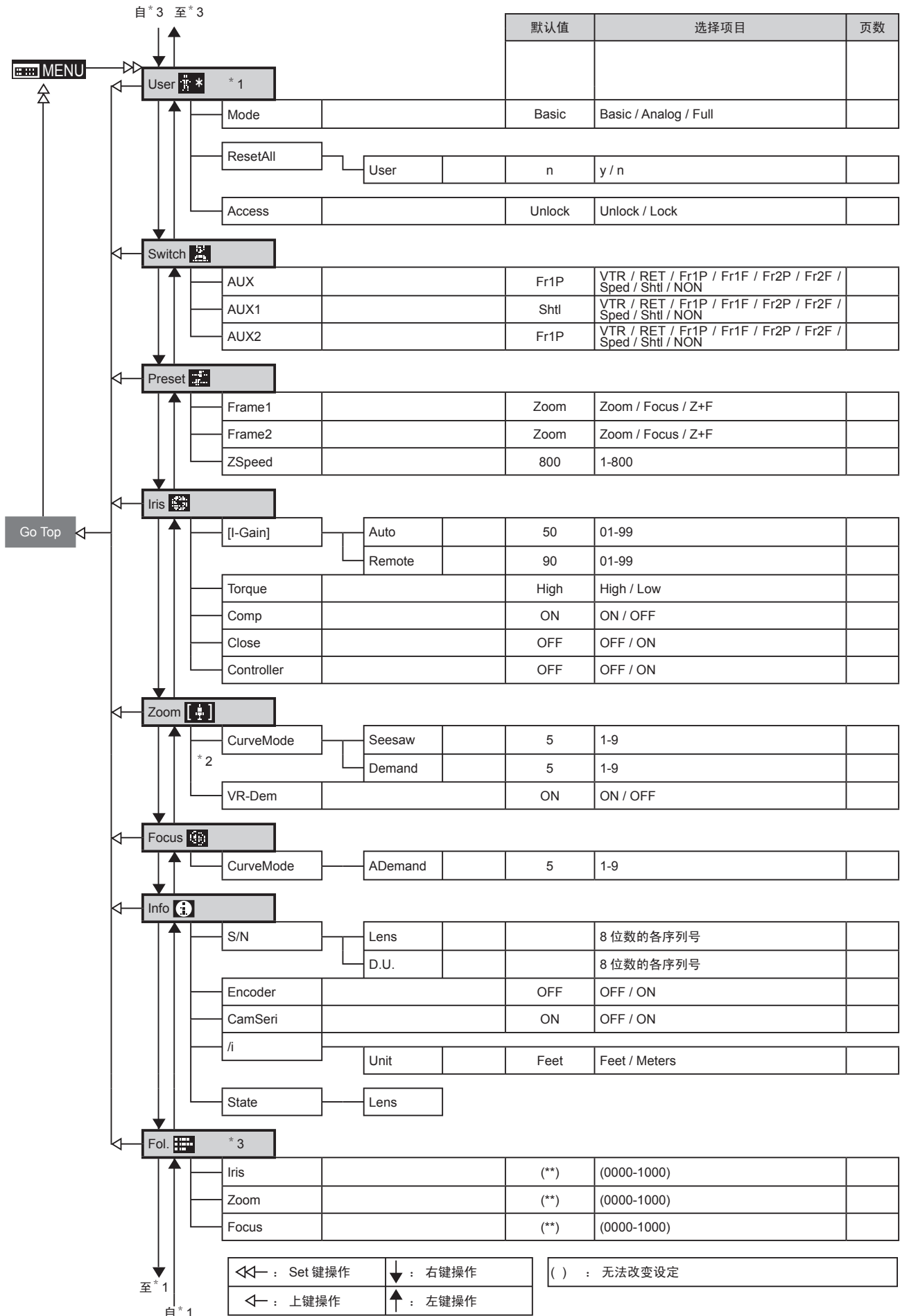

# 4

## 以通常模式操作

---

## 4. 以通常模式操作

### 4.1 从 Top 画面设定

按显示屏开关时显示的画面称为 **Top 画面**。

在通常模式的 **Top 画面** 上可设定的项目共有 15 项。最初显示的画面称为 **Top 初始画面**。此外，根据项目的不同，还可以确认设定状况。

#### 通常模式 Top 初始画面

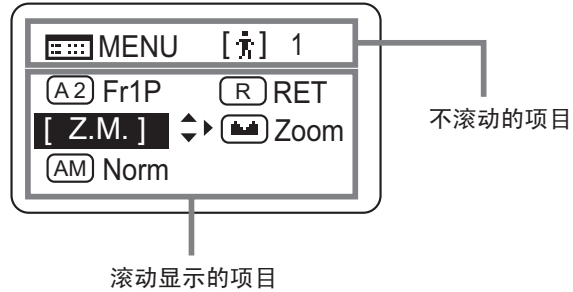
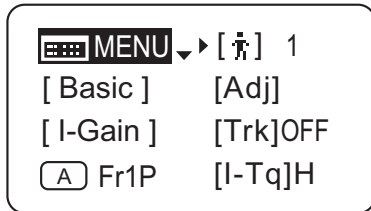

## 4.1.1 选择通常模式

出厂时设定为简易模式，要切换为通常模式时，可按照以下步骤切换设定。

### 从简易模式切换到通常模式

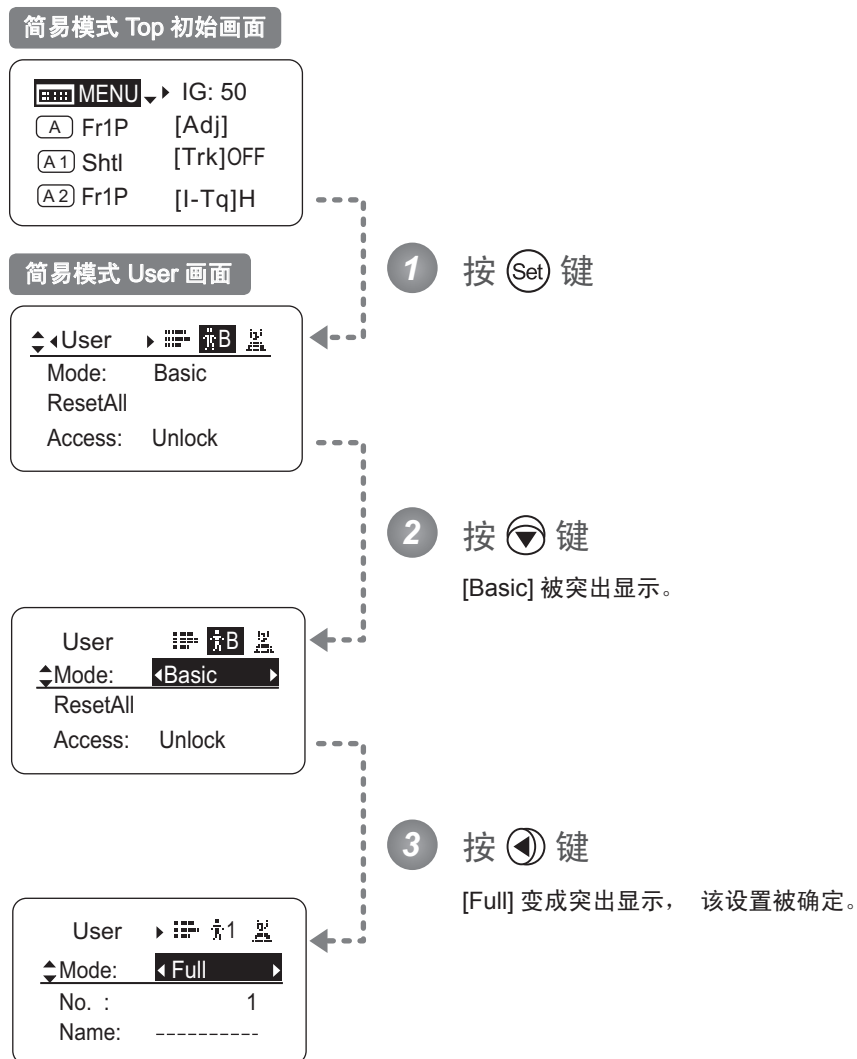

MENU → [Set] → [Down] → [Left] → [ Full ]

## 4.1.2 关于 Top 画面

在通常模式的 **Top 画面** 上可设定的项目共有 15 项，最开始显示的画面称为 **Top 初始画面**，显示 8 个项目。通过按下键可滚动显示，依次显示剩余的 7 个项目。

(参照下图)

此外，根据项目的不同，还可以确认设定状况。(下图\*1)

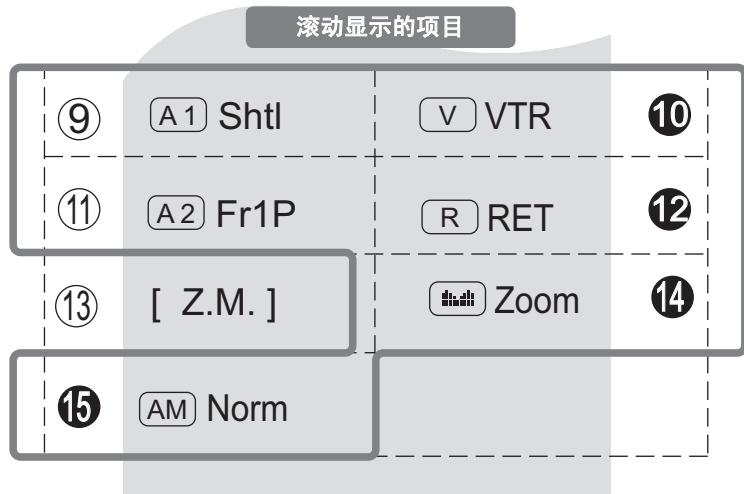
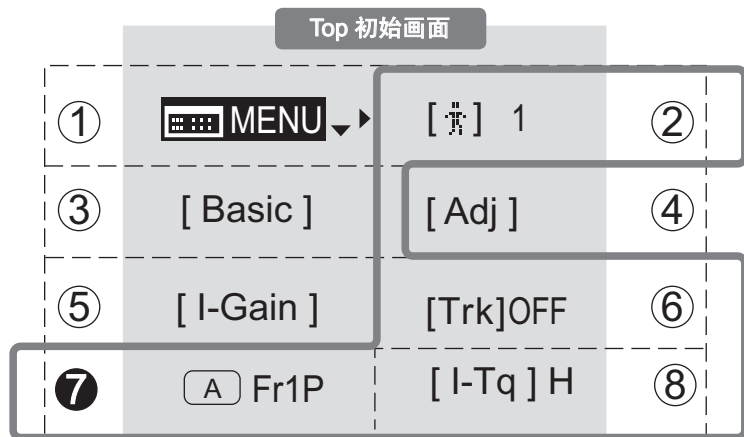

\* 1

线内：显示当前设定状况的项目。

例如：“ A1 Shtl”表示为 AUX1 开关设定了 Shtl 功能。

白色数字：为驱动单元上的开关分配的功能。



### ① MENU 画面

请参照“4.2 从 MENU 画面设定”。

### ② 用户

可以对 0-9 的 10 个用户分别改变设定并区分使用。可以在此切换要使用或要改变设定的用户。

请参照“4.1.3 切换用户”。

### ③ [Basic] 切换为简易模式

可切换为简易模式。

请参照“4.1.4 切换为简易模式”。

### ④ [Adj] 机械终端的自动调整

自动调整镜头主体以及驱动单元的变焦、对焦和光圈机械终端。

请参照“4.1.5 自动调整机械终端”。

### ⑤ [I-Gain] 光圈增益

可以改变自动或遥控光圈增益的值。

请参照“4.1.6 设定光圈增益”。

### ⑥ [Trk] 变焦追踪

使用变焦追踪时，切换为 ON。

请参照“4.1.7 切换变焦追踪的 ON/OFF”。

### ⑦ AUX 开关

出厂时为驱动单元的 AUX 开关分配了【取景预设 1】功能，也可以为其分配其他功能。

请参照“4.1.8 为 AUX 开关分配功能”。

### ⑧ [I-Tq] 光圈扭矩

可以改变手动操作光圈环时的操作力。

请参照“4.1.9 设定光圈扭矩”。

### ⑨ AUX1 开关

出厂时为变焦电动控制器的 AUX1 开关分配了【穿梭】功能，也可以为其分配其他功能。

请参照“4.1.10 为 AUX1 开关分配功能”。

### ⑩ VTR 开关

出厂时为驱动单元的 VTR 开关分配了【VTR】功能，也可以为其分配其他功能。

请参照“4.1.11 为 VTR 开关分配功能”。

### ⑪ AUX2 开关

出厂时为变焦电动控制器的 AUX2 开关分配了【取景预设 1】功能，也可以为其分配其他功能。

请参照“4.1.12 为 AUX2 开关分配功能”。

### ⑫ RET 开关

出厂时为驱动单元的 RET 开关分配了【返回】功能，但也可以为其分配其他功能。

请参照“4.1.13 为 RET 开关分配功能”。

### ⑬ [Z.M.] 变焦曲线模式

可以改变相对于变焦翘板开关按下量或模拟电动控制器上的拇指环倾斜量的变焦速度特性。

请参照“4.1.14 设定变焦曲线模式”。

### ⑭ 翘板

可以用变焦翘板开关进行光圈操作。

请参照“4.1.15 为翘板分配功能”。

### ⑮ 光圈 A/M 开关

可以改变驱动单元的光圈 A/M 开关的动作。

请参照“4.1.16 设定光圈 A/M 开关”。

## 4.1.3 切换用户

[ 营 ]

在通常模式下可以设定的用户为 User 0-9。

**User 1-9**

可以为所使用的用户分别进行详细设定。可以保存该设定内容。

**User 0**

是可以暂时改变设定并使用的默认用户。无法保存设定内容。

切换到 User 1 至 9 或将电源设为 OFF 时，设定内容将被取消。进行退出操作时变成 User 0。有关退出的详细操作，请参阅“4.1.17 进行退出操作”。如果选择 User 0，会变成工厂出厂时的设定。（但自动光圈增益值、遥控光圈增益值和编码器输出设定除外。）

在 **Top 画面** 上，可进行所使用用户（User 0-9）的切换。

可以从 **MENU 画面** 进行 User 0-9 的详细设定。（请参照“4.2 从 MENU 画面设定”。）

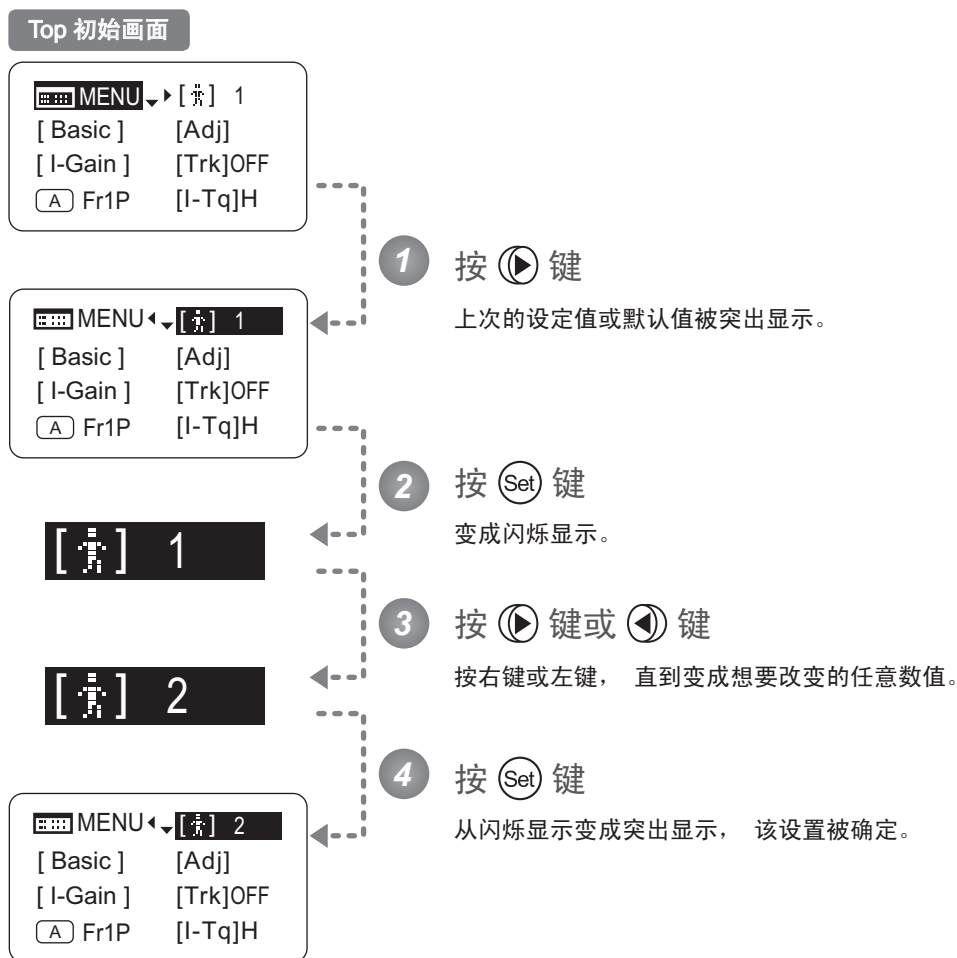

选择项目	0	<sup>(D)</sup> 1	2	3	4	5	6	7	8	9
保存设定	不可以 虽然无法保存，但可以暂时更改 进行用户切换操作或镜头电源 OFF 操作时， 将恢复默认值。	可以为各用户分别保存								

(D): 默认值



## 4.1.4 切换为简易模式

[Basic]

可以从 **Top 画面** 切换为简易模式。

从通常模式切换为简易模式

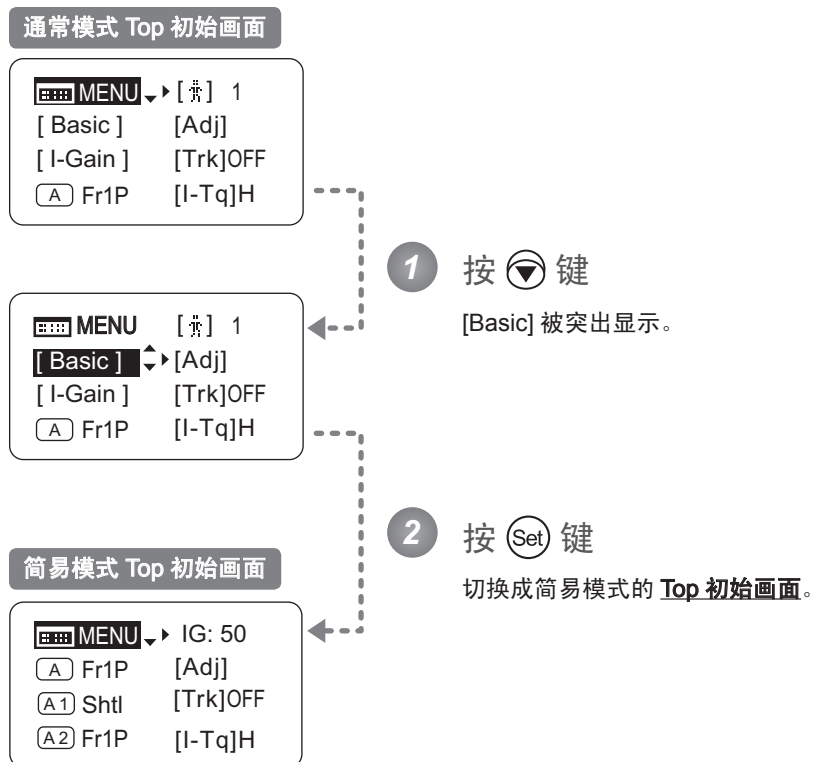

## 4.1.5 自动调整机械终端

[Adj]

自动调整镜头主体以及驱动单元的变焦、对焦和光圈的机械终端。

## ※（须知）

机械终端调整结束时如果显示“Auto-Adjustment: Error/Lens Interface: Non-Connected”，请与佳能或经销商联系。

## Top 初始画面

MENU ▾ [ ] 1  
[ Basic ] [Adj]  
[ I-Gain ] [Trk]OFF  
[A] Fr1P [I-Tq]H

## 画面 A

MENU [ ] 1  
[ Basic ] ◀ [Adj]  
[ I-Gain ] [Trk]OFF  
[A] Fr1P [I-Tq]H

Lens  
AutoAdjust  
OK? y/n



Auto-Adjustment:  
Succeeded  
Lens Interface:  
Connected

1 按  键，然后按  键

变成突出显示。

2 按  键

切换到机械终端调整画面。

3 按  键，然后按  键

开始调整。

调整期间画面闪烁。

至此调整结束。

调整结束后如果按 ，就会返回画面 A。

MENU →  →  → [Adj] →  →  或者  → 

## 4.1.6 设定光圈增益

[I-Gain]

## 设定自动光圈增益

出厂时已进行了适当设定，但也可以改变设定。

变更方法有两种，一种是通过自动光圈增益微调器进行变更（参照镜头使用说明书），另一种是通过操作显示屏进行变更。这两种方法均有效，将优先最后进行的设定。

自动光圈增益的设定值与显示屏上显示的用户无关，由所有用户共通使用。因此，无需预先切换用户。另外，作为例外，对 0 用户也反映其设定变更的内容。

## Top 初始画面

MENU ▾ [ ] 1  
[ Basic ] [ Adj ]  
[ I-Gain ] [ Trk ] OFF  
[ A ] Fr1P [ I-Tq ] H

## 画面 A

MENU [ ] 1  
[ Basic ] [ Adj ]  
[ I-Gain ] [ Trk ] OFF  
[ A ] Fr1P [ I-Tq ] H

## [I-Gain] 画面

Iris [ ] [ ]  
[ I-Gain ] [ ]  
Auto: 50  
Remote: 90

Iris [ ] [ ]  
[ I-Gain ] [ ]  
Auto: 50  
Remote: 90

Iris [ ] [ ]  
[ I-Gain ] [ ]  
Auto: 71  
Remote: 90

1 按 2 次  键  
变成突出显示。

2 按  键  
切换到 [I-Gain] 画面。

3 按  键  
[Auto] 出现下划线。  
上次的设定值或默认值被突出显示。

4 按  键或  键  
按右键或左键，直到变成想要改变的任意数值。

5 按  键  
返回画面 A。

注意：一边确认光圈的动作，一边进行增益调整时，  
→ 确认驱动单元的 A/M 开关的设定为 [Auto] 模式。  
→ 将摄像机的光圈模式设为 [Auto]。

注意：请观察镜头主体上的光圈环，在不发生振荡的范围内，将增益设定为最高。

注意：即使进行 4.2.1 中记载的“复位”，光圈增益的设定值也不会被重设。因此，一旦变更，将无法参照出厂默认值。如有需要，建议将该设置记录下来。

选择项目	01	-	99
功能	增益最小		增益最大

默认值：根据出厂默认值的不同会有所不同，是光圈增益微调器的设定值。

MENU →  × 2 → [I-Gain] →  →  →  或者  → 

## 设定遥控光圈增益

出厂时已进行了适当设定，但也可以改变设定。

遥控光圈增益的设定值与显示屏上显示的用户无关，由所有用户共通使用。因此，无需预先切换用户。另外，作为例外，对 0 用户也反映其设定变更的内容。

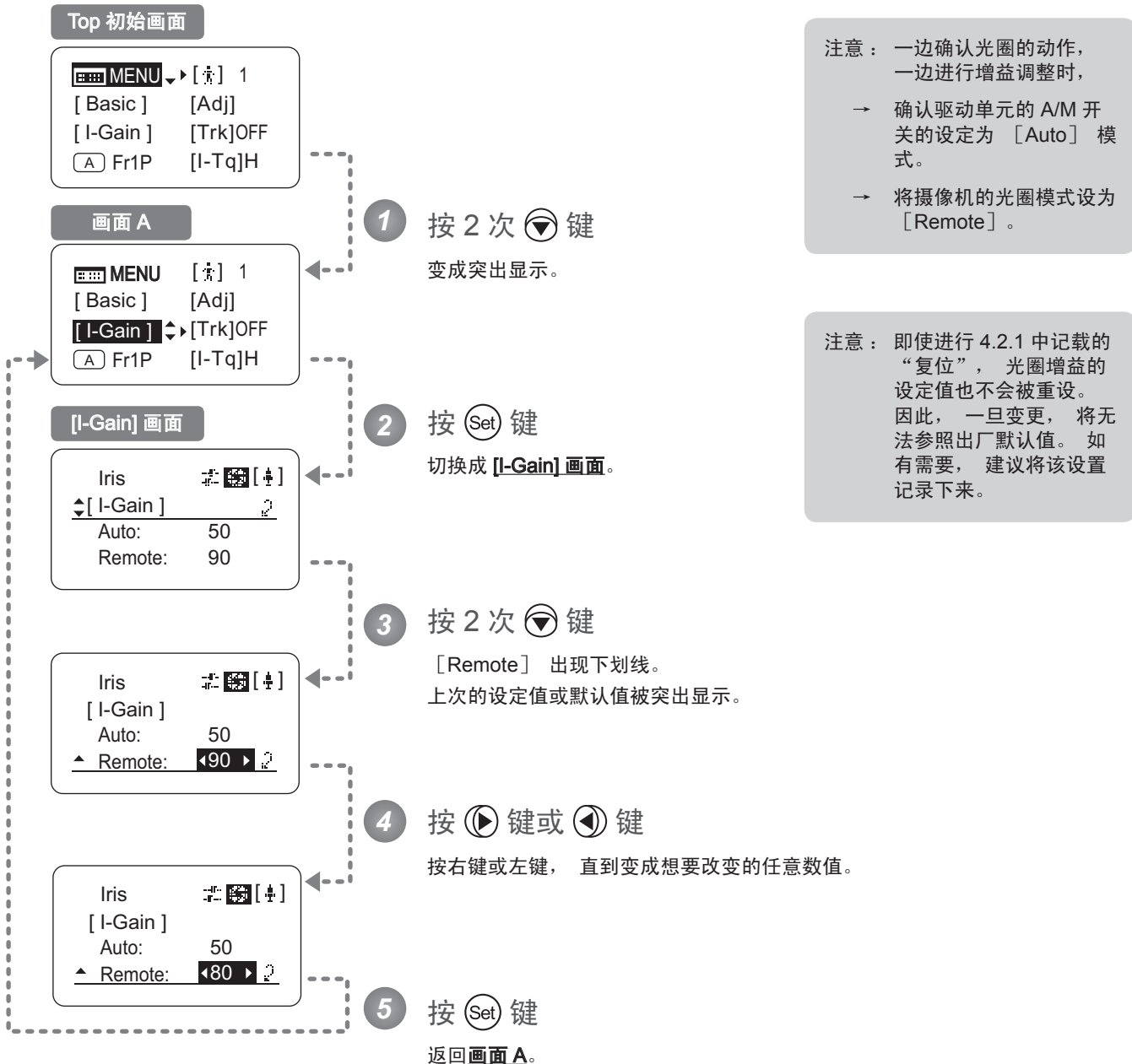

选择项目	01	-	99
功能	增益最小		增益最大

默认值：90



## 4.1.7 切换变焦追踪的 ON/OFF

[Trk]

切换变焦追踪的 ON/OFF。

## 重要提示

开始操作前，请预先切换到想要设定的用户。

(有关用户切换方法，请参照“4.1.3 切换用户”或“4.2.1 在 User 画面上设定 / 切换用户”。)

## Top 初始画面

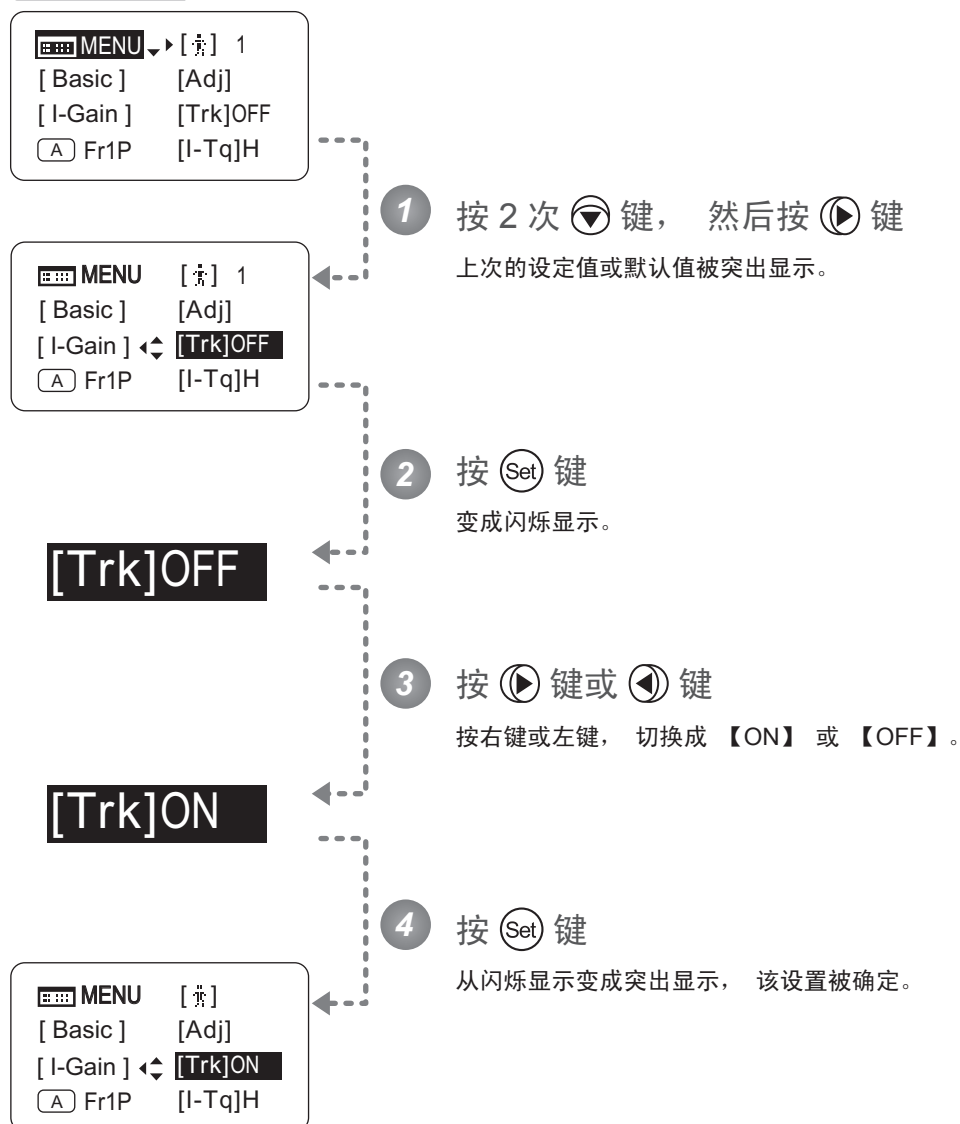

选择项目	<sup>(D)</sup> OFF	ON
------	--------------------	----

(D)：默认值



## 4.1.8 为 AUX 开关分配功能

A

为 AUX 开关分配功能。

## 重要提示

开始操作前，请预先切换到想要设定的用户。

(有关用户切换方法，请参照“4.1.3 切换用户”或“4.2.1 在 User 画面上设定 / 切换用户”。)

## Top 初始画面

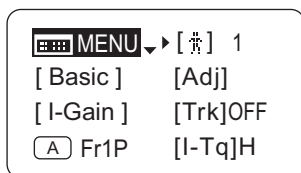

## 1 按 3 次 键

上次设定的功能或默认功能被突出显示。

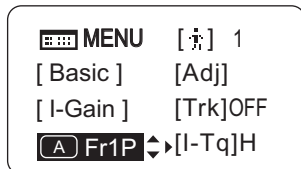

## 2 按 键

变成闪烁显示。



## 3 按 键或 键

按右键或左键，直到变成想要改变的任意功能。



## 4 按 键

从闪烁显示变成突出显示，该设置被确定。

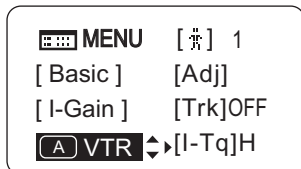

选择项目	(D) Fr1P	Fr1F	Fr2P	Fr2F	Sped	Shtl	NON	VTR	RET
功能	Framing Preset1 开关 (设定速度)	Framing Preset1 开关 (最高速度)	Framing Preset2 开关 (设定速度)	Framing Preset2 开关 (最高速度)	Speed Preset 开关	穿梭拍摄 开关	无功能	VTR 开关	RET 开关

(D)：默认值





## 4.1.9 设定光圈扭矩

[I-Tq]

可以选择手动操作光圈环时的操作力。

## 重要提示

开始操作前，请预先切换到想要设定的用户。

(有关用户切换方法，请参照“4.1.3 切换用户”或“4.2.1 在 User 画面上设定 / 切换用户”。)

## Top 初始画面

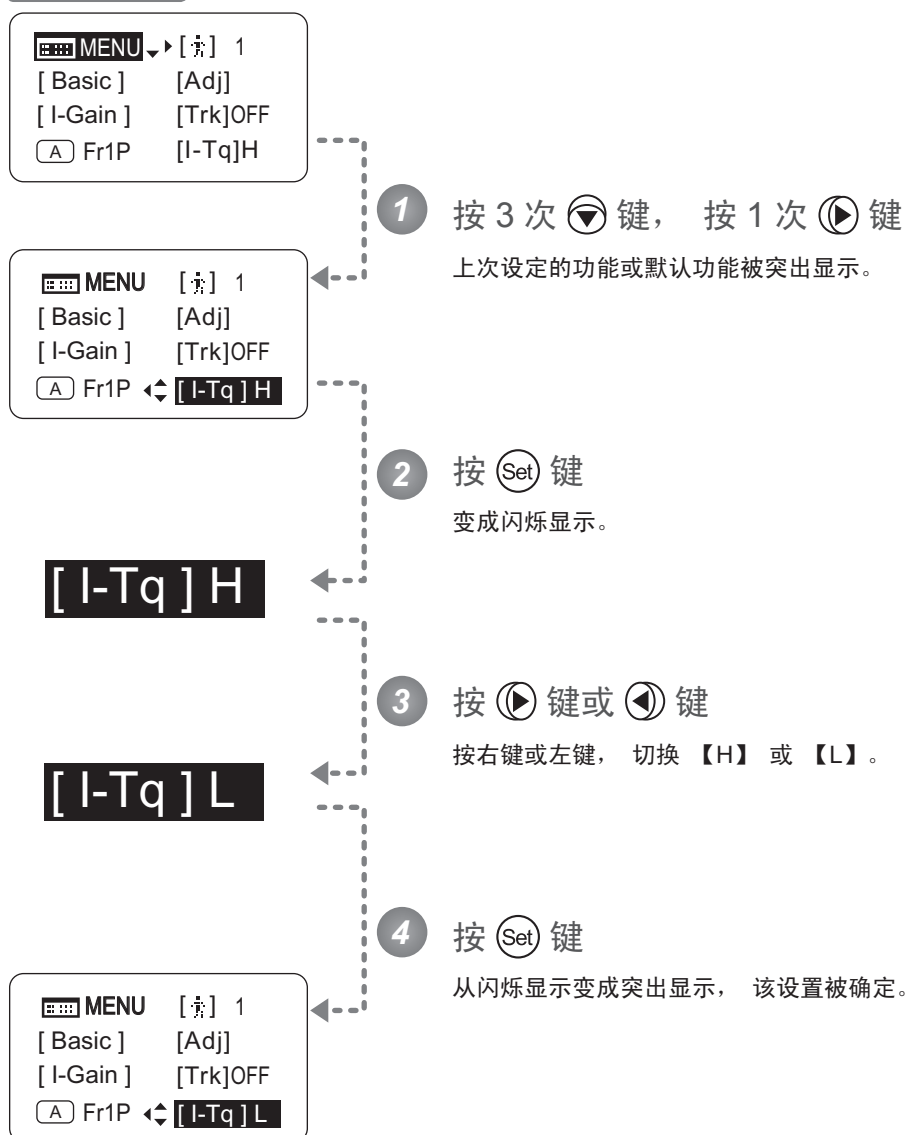

选择项目	<sup>(D)</sup> H	L
功能	操作力较重	操作力较轻

(D): 默认值



## 4.1.10 为 AUX1 开关分配功能

A1

为 AUX1 开关分配功能。

## 重要提示

开始操作前，请预先切换到想要设定的用户。

(有关用户切换方法，请参照“4.1.3 切换用户”或“4.2.1 在 User 画面上设定 / 切换用户”。)

## Top 初始画面

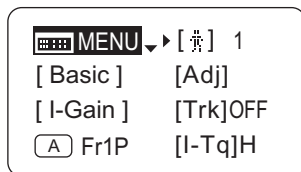

## 1 按 4 次 键

上次设定的功能或默认功能被突出显示。

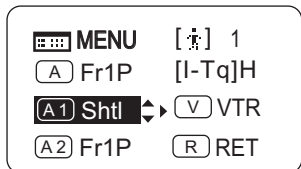

## 2 按 键

变成闪烁显示。



## 3 按 键或 键

按右键或左键，直到变成想要改变的任意功能。



## 4 按 键

从闪烁显示变成突出显示，该设置被确定。

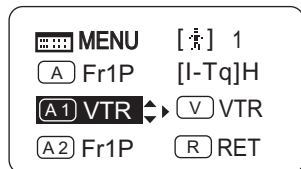

选择项目	Fr1P	Fr1F	Fr2P	Fr2F	Sped	<sup>(D)</sup> Shtl	NON	VTR	RET
功能	Framing Preset1 开关 (设定速度)	Framing Preset1 开关 (最高速度)	Framing Preset2 开关 (设定速度)	Framing Preset2 开关 (最高速度)	Speed Preset 开关	穿梭拍摄 开关	无功能	VTR 开关	RET 开关

(D)：默认值



## 4.1.11 为 VTR 开关分配功能

V

为 VTR 开关分配功能。

## 重要提示

开始操作前，请预先切换到想要设定的用户。

(有关用户切换方法，请参照“4.1.3 切换用户”或“4.2.1 在 User 画面上设定 / 切换用户”。)

## Top 初始画面

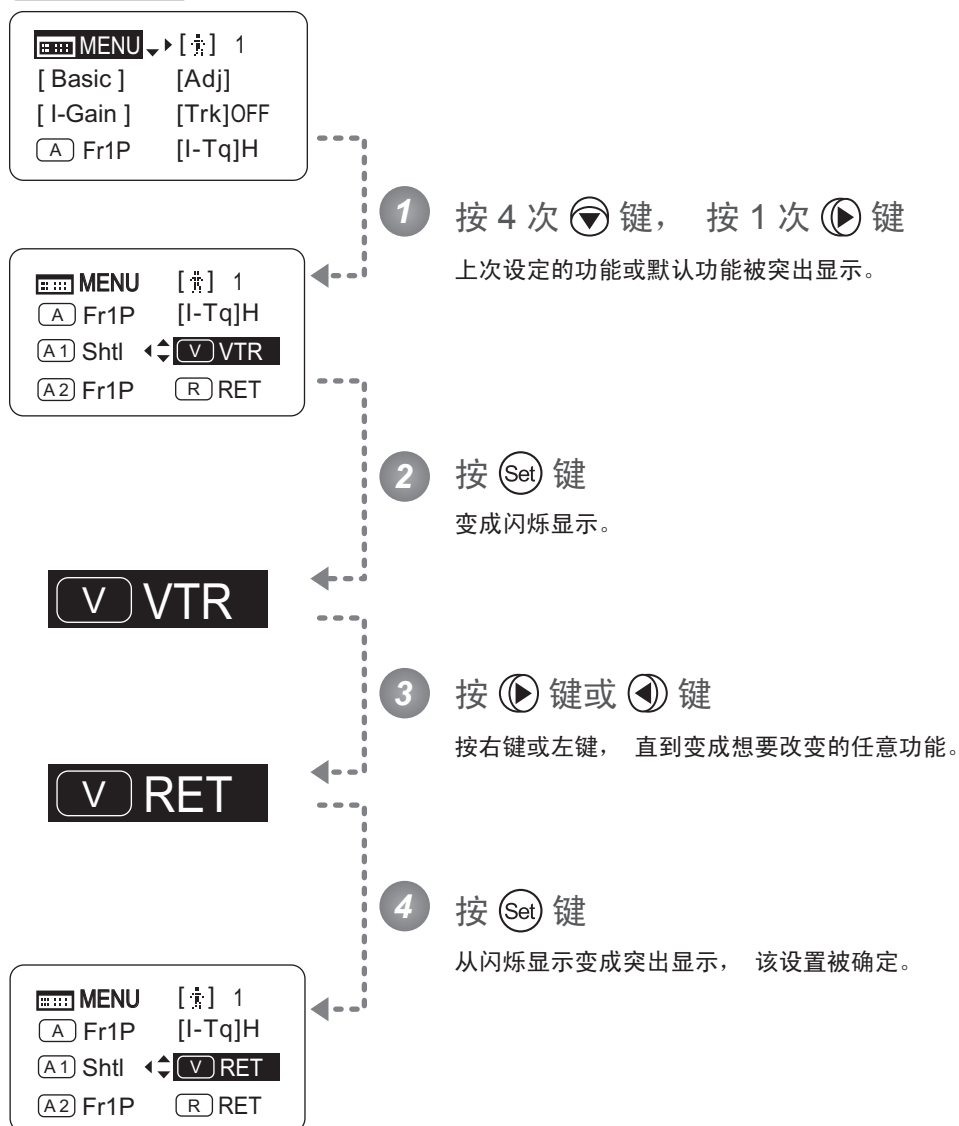

选择项目	<sup>(D)</sup> VTR	RET	Fr1P	Fr1F	Fr2P	Fr2F	Sped	Shtl
功能	VTR 开关	RET 开关	Framing Preset1 开关 (设定速度)	Framing Preset1 开关 (最高速度)	Framing Preset2 开关 (设定速度)	Framing Preset2 开关 (最高速度)	Speed Preset 开关	穿梭拍摄 开关

(D)：默认值



## 4.1.12 为 AUX2 开关分配功能

A2

为 AUX2 开关分配功能。

## 重要提示

开始操作前，请预先切换到想要设定的用户。

(有关用户切换方法，请参照“4.1.3 切换用户”或“4.2.1 在 User 画面上设定 / 切换用户”。)

## Top 初始画面

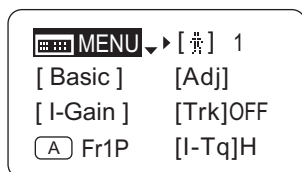

## 1 按 5 次 键

上次设定的功能或默认功能被突出显示。

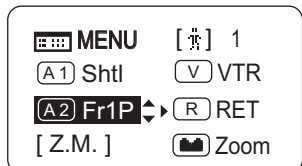

## 2 按 键

变成闪烁显示。

A2 Fr1P

## 3 按 键或 键

按右键或左键，直到变成想要改变的任意功能。

A2 VTR

## 4 按 键

从闪烁显示变成突出显示，该设置被确定。

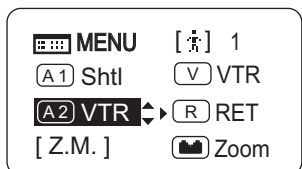

选择项目	(D) Fr1P	Fr1F	Fr2P	Fr2F	Sped	Shtl	NON	VTR	RET
功能	Framing Preset1 开关 (设定速度)	Framing Preset1 开关 (最高速度)	Framing Preset2 开关 (设定速度)	Framing Preset2 开关 (最高速度)	Speed Preset 开关	穿梭拍摄 开关	无功能	VTR 开关	RET 开关

(D): 默认值



## 4.1.13 为 RET 开关分配功能

R

为 RET 开关分配功能。

## 重要提示

开始操作前，请预先切换到想要设定的用户。

(有关用户切换方法，请参照“4.1.3 切换用户”或“4.2.1 在 User 画面上设定 / 切换用户”。)

## Top 初始画面

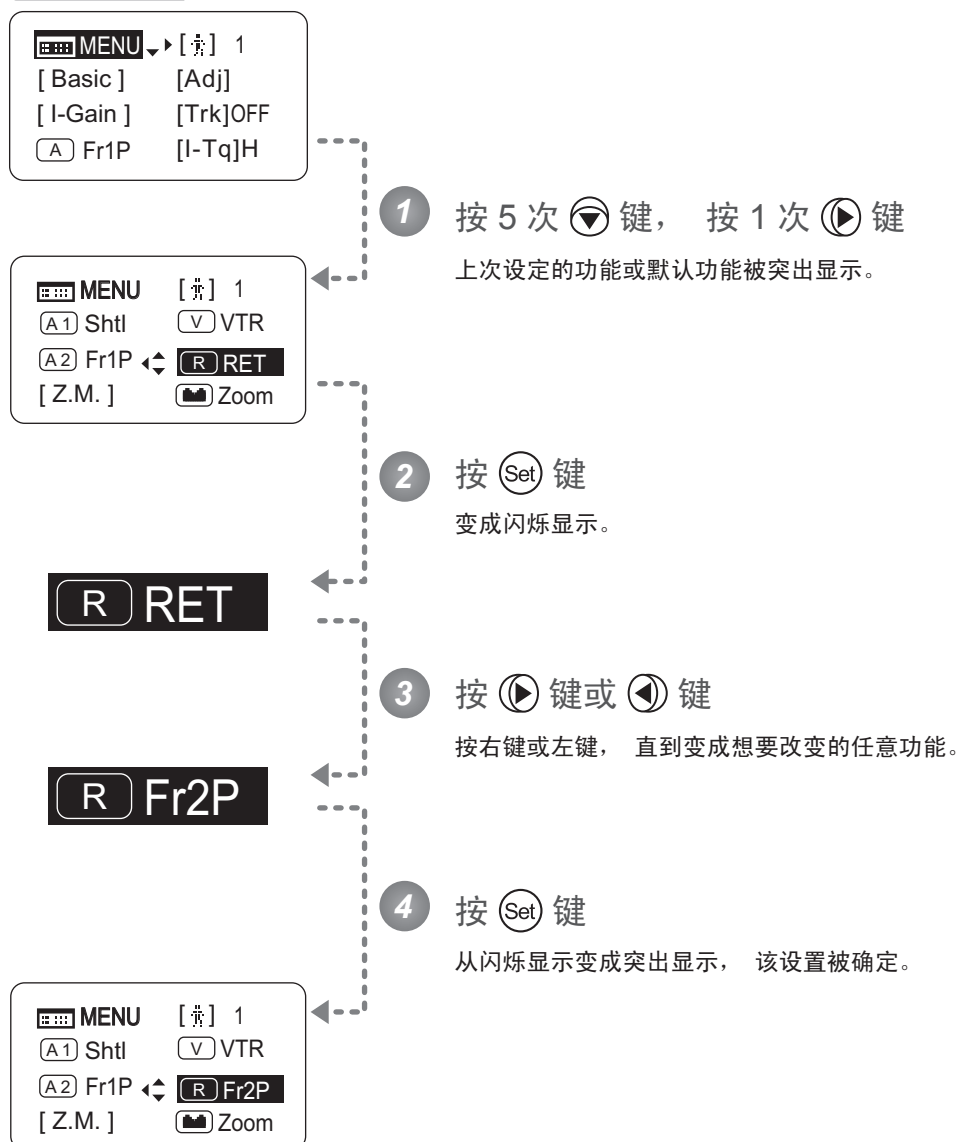

选择项目	VTR	<sup>(D)</sup> RET	Fr1P	Fr1F	Fr2P	Fr2F	Sped	Shtl
功能	VTR 开关	RET 开关	Framing Preset1 开关 (设定速度)	Framing Preset1 开关 (最高速度)	Framing Preset2 开关 (设定速度)	Framing Preset2 开关 (最高速度)	Speed Preset 开关	穿梭拍摄 开关

(D): 默认值



## 4.1.14 设定变焦曲线模式

[Z.M.]

## 设定翘板曲线的特性

可以改变相对于变焦翘板开关按下量的变焦速度特性。

(请注意， 设定时会切换到其他画面。)

## 重要提示

开始操作前， 请预先切换到想要设定的用户。

(有关用户切换方法， 请参照“4.1.3 切换用户” 或“4.2.1 在 User 画面上设定 / 切换用户”。)

## Top 初始画面

MENU [ ] 1  
[ Basic ] [Adj]  
[ I-Gain ] [Trk]OFF  
(A) Fr1P [I-Tq]H

## 画面 A

MENU [ ] 1  
(A2) Fr1P (R) RET  
[ Z.M. ] Zoom  
(AM) Norm

## CurveMode 画面

Zoom [ ]  
CurveMode 2  
Seesaw: 5  
Demand: 5

Zoom [ ]  
CurveMode  
Seesaw: (D)5  
Demand: 5

Zoom [ ]  
CurveMode  
Seesaw: 3  
Demand: 5

## 1 按 7 次 [ ] 键

变成突出显示。

## 2 按 [Set] 键

切换到 **CurveMode 画面**。

## 3 按 [ ] 键

[Seesaw] 出现下划线。  
上次的设定值或默认值被突出显示。

## 4 按 [ ] 键或 [ ] 键

按右键或左键， 直到变成想要改变的任意数值。

## 5 按 [Set] 键

返回**画面 A**。

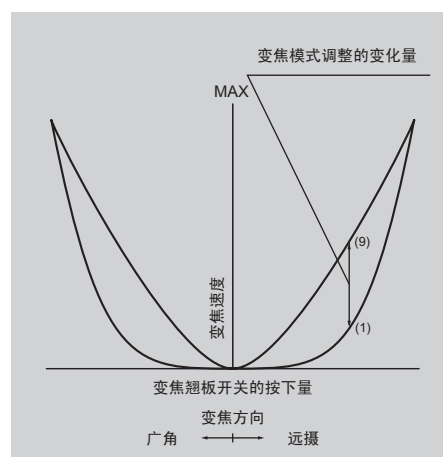

选择项目	1	2	3	4	(D) 5	6	7	8	9
------	---	---	---	---	-------	---	---	---	---

(D): 默认值

MENU → [ ] ×7 → [Z.M.] → [Set] → [ ] → [ ] 或者 [ ] → [Set]

## 设定模拟电动控制器曲线的特性

可以改变相对于模拟电动控制器倾斜量的变焦速度特性。

(请注意， 设定时会切换到其他画面。)

### 重要提示

开始操作前， 请预先切换到想要设定的用户。

(有关用户切换方法， 请参照“4.1.3 切换用户”或“4.2.1 在 User 画面上设定 / 切换用户”。)

#### Top 初始画面

MENU [Basic] [Adj]  
[I-Gain] [Trk]OFF  
[A] Fr1P [I-Tq]H

#### 画面 A

MENU [Z.M.] 1  
[A2] Fr1P [R] RET  
[Z.M.] Zoom  
[AM] Norm

#### CurveMode 画面

Zoom  
CurveMode 2  
Seesaw: 5  
Demand: 5

Zoom  
CurveMode  
Seesaw: 5  
Demand: D5

Zoom  
CurveMode  
Seesaw: 5  
Demand: 8

### 1 按 6 次 键

变成突出显示。

### 2 按 键

切换到 **CurveMode 画面**。

### 3 按 2 次 键

[Demand] 出现下划线。  
上次的设定值或默认值被突出显示。

### 4 按 键或 键

按右键或左键， 直到变成想要改变的任意数值。

### 5 按 键

返回**画面 A**。

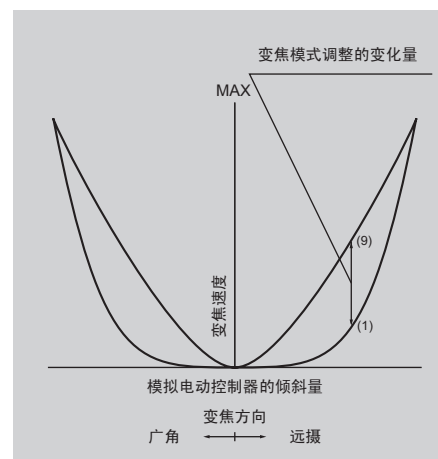

选择项目	1	2	3	4	(D) 5	6	7	8	9
------	---	---	---	---	-------	---	---	---	---

(D): 默认值

MENU →  × 6 → [Z.M.] →  →  × 2 →  或者  → 

## 4.1.15 为翘板分配功能



可以为变焦翘板开关分配 【Zoom】 或 【Iris】 操作功能。

## 重要提示

开始操作前，请预先切换到想要设定的用户。

(有关用户切换方法，请参照“4.1.3 切换用户”或“4.2.1 在 User 画面上设定 / 切换用户”。)

## Top 初始画面

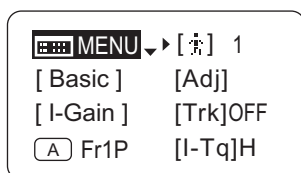

- 1 按 6 次 键，按 1 次 键  
上次设定的功能或默认功能被突出显示。

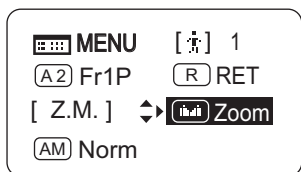

- 2 按 键  
变成闪烁显示。



- 3 按 键或 键  
按右键或左键，切换【Zoom】或【Iris】。



- 4 按 键  
从闪烁显示变成突出显示，该设置被确定。

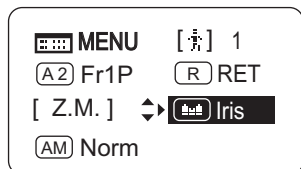

注意：分配了光圈功能时的注意事项

1. 无法用翘板进行变焦操作。
2. 要用翘板开关操作光圈时，光圈模式需要为 MANUAL。
3. 按 TELE 侧时，向 OPEN 侧移动。按 WIDE 侧时，向 CLOSE 侧移动。
4. 变焦速度调整功能变成有效，可以改变光圈的 maximum 速度。(参照“4.2.5 在 Zoom 画面上设定 / 设定变焦速度调整量的最大值”)

选择项目	<sup>(D)</sup> Zoom	Iris
功能	Zoom 操作	Iris 操作

(D)：默认值





## 4.1.16 设定光圈 A/M 开关

AM

可以为驱动单元上部的光圈 A/M 开关分配功能。

## 重要提示

开始操作前，请预先切换到想要设定的用户。

(有关用户切换方法，请参照“4.1.3 切换用户”或“4.2.1 在 User 画面上设定 / 切换用户”。)

## Top 初始画面

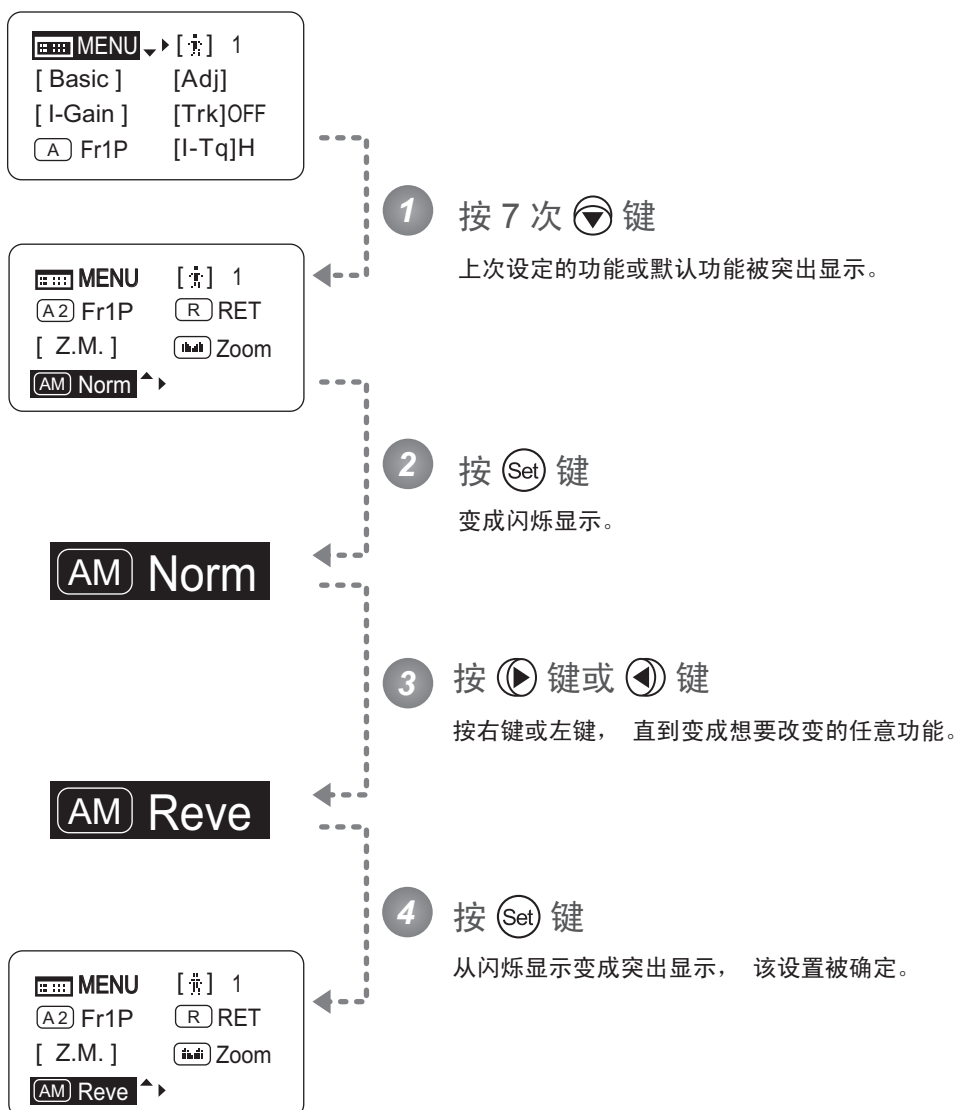

选择项目	<sup>(D)</sup> Norm	Reve	Auto	Manu
功能	标准动作 A: Auto / M: Manual	反转动作 A: Manual / M: Auto	Auto Only A: Auto / M: Auto	Manual Only A: Manual / M: Manual

(D): 默认值



## 4.1.17 进行退出操作

通过该操作，无论现在处于怎样的用户（User 0-9）设定状态，都可以瞬间跳转到 User 0 设定状态（工厂出厂设定状态）。

### ※（须知）

在 Lock 期间无法进行该操作。

### ※（须知）

即使进行了该操作，下列项目的设定内容仍然与操作前相同。  
自动光圈增益值、遥控光圈增益值、编码器输出设定、摄像机跟随电压调整

### 1 同时按显示屏开关和 (Set) 键 2 秒以上

根据操作前的 User 的不同，会显示以下信息。

User 0 : User 0 Reset Now

User 1-9 : Escape To User 0



注意：有关重新接通电源时的注意事项

会返回该操作前的用户。

但是，如果在该操作后改变了用户，会变成变更后的用户。

## 4.2 从 MENU 画面设定

在通常模式的 **MENU 画面**\* 上，可以进行本信息显示屏上的 37 种设定项目和 3 种跟随相对值显示的设置或显示。通常模式的 **MENU 画面** 根据功能分为 **User 画面**、**Switch 画面**、**Preset 画面**、**Iris 画面**、**Zoom 画面**、**Focus 画面**、**Info 画面** 和 **Fol. 画面** 的 8 种。

如果选择 **Top 画面** 的 [MENU] 并按 Set 键，首先会显示 **User 画面**。通过按右键或左键，可以切换为其他 7 个画面。（参照下图）

\*： **MENU 画面** 本身并不存在，将 8 种画面统称为 **MENU 画面**。

对于在功能标题旁边显示有 **Top** 的设定项目，在 **Top 画面** 上也可以设定。

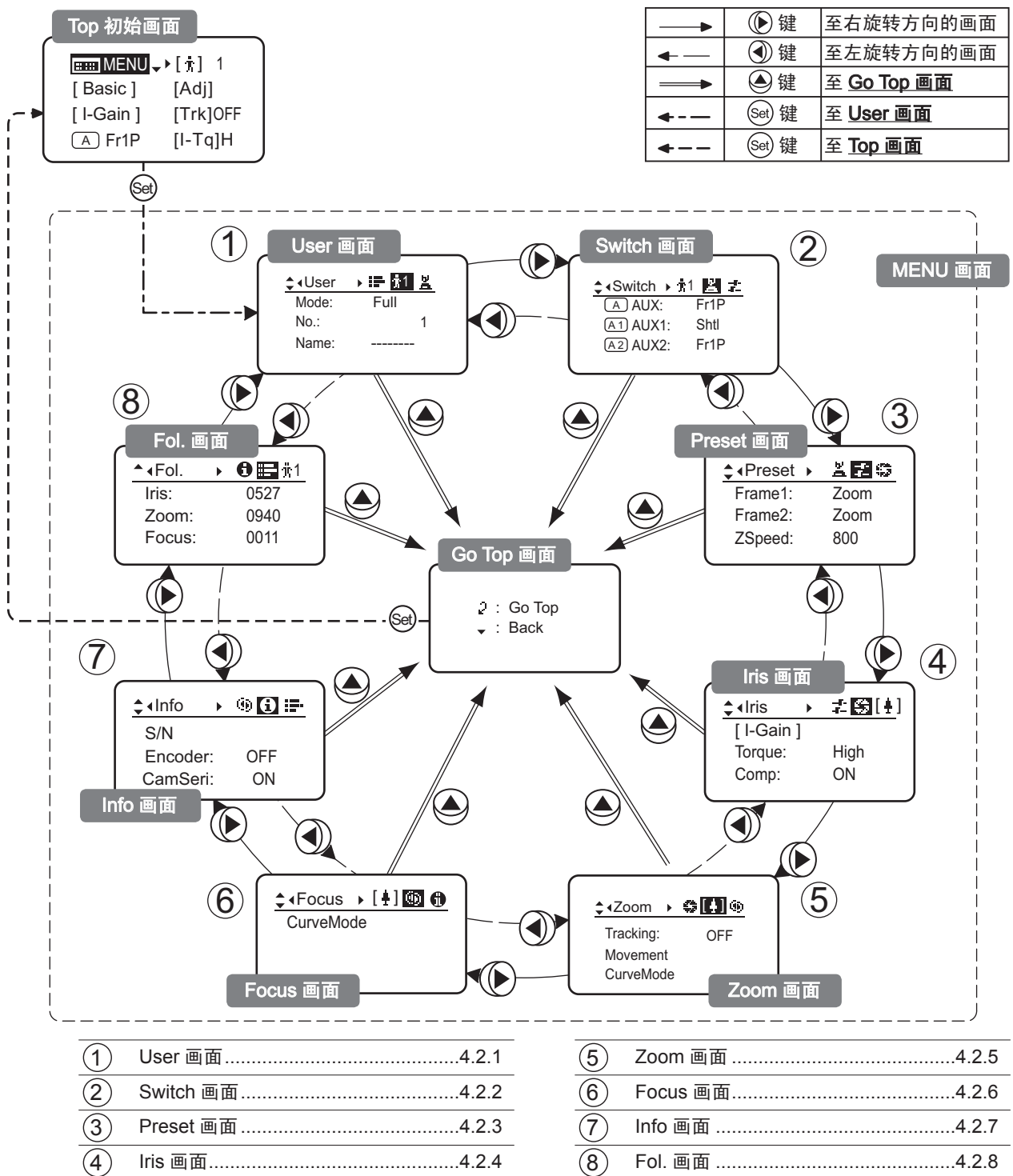

## 4.2.1 在 User 画面上设定

有关通常模式下可以设定的用户，请参阅“4.1.3 切换用户”。

在 **User 画面** 上可以设定下列项目。

切换模式

切换用户

**Top**

为用户命名

复位

- (1) 将某一用户的设定复位
- (2) 将全部用户的设定复位

将某一用户的设定复制到另一个用户

在镜头间复制数据

- (1) 将某一用户的数据设定复制到其他镜头
- (2) 将全部用户的数据设定复制到其他镜头
- (3) 出现错误显示时

设定锁定模式

**Top** 是在 **Top 画面** 上也可以改变设定的项目

通常模式 User 画面

◀User ▶	1
Mode:	Full
No.:	1
Name:	-----

## 切换模式

可以进行使用模式（简易模式、模拟模式）的切换。

### 重要提示

即使电源设为 OFF，也会记忆模式的切换设定。

#### Top 初始画面

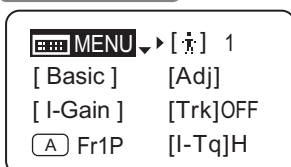

#### User 画面

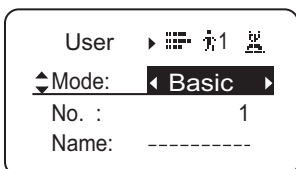
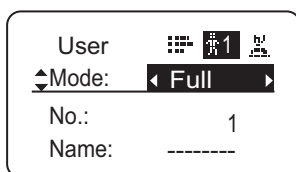
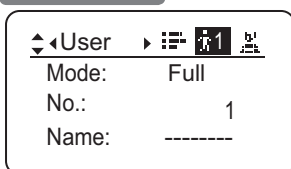

1 按 键  
切换到 **User 画面**。

2 按 键  
[Mode] 出现下划线。  
上次设定的模式被突出显示。

3 按 键或 键  
按右键或左键，直到变成想要改变的模式。

选择项目	<sup>(D)</sup> Basic	Full	Analog
保存设定	简易模式	通常模式	模拟模式

(D)：默认值



## 切换用户 Top

可进行所使用用户（User 0-9）的切换。要进行各用户的设定时，切换 User No.。

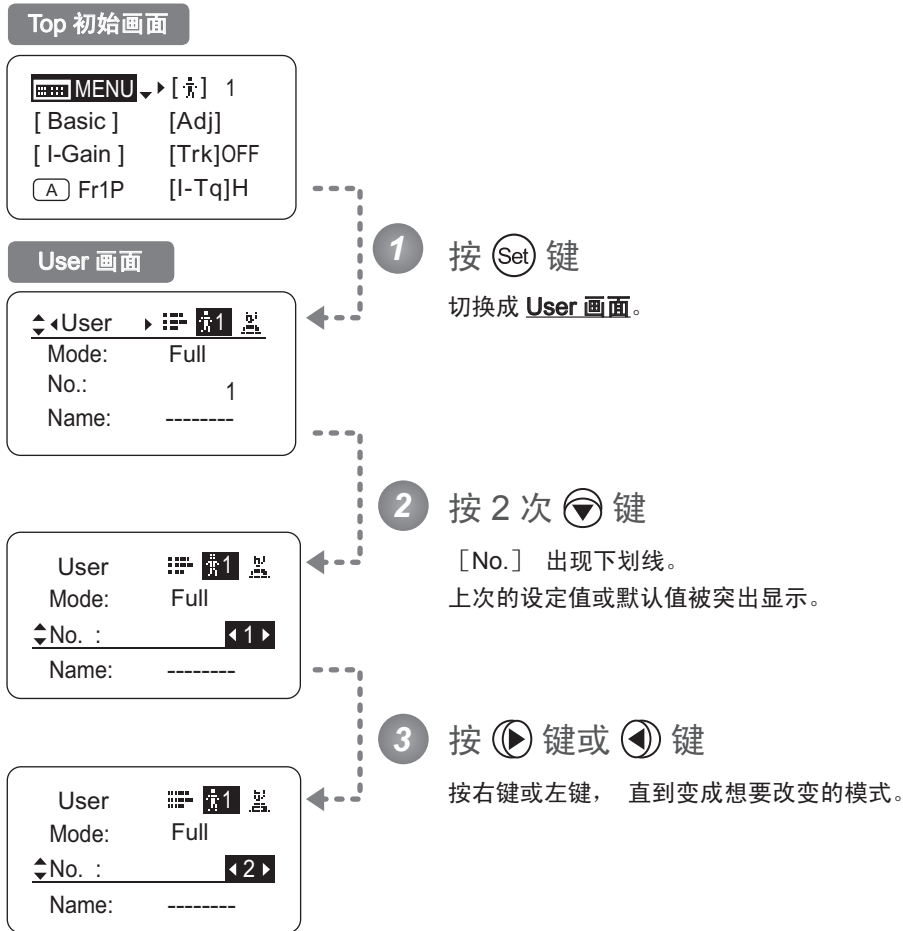

选择项目	0	(D) 1	2	3	4	5	6	7	8	9
保存设定	不可以 虽然无法保存，但可以暂时更改 进行用户切换操作或镜头电源 OFF 操作时， 将恢复默认值。	可以为各用户分别保存								

(D): 默认值



## 为用户命名

可以为各用户命名。

### Top 初始画面

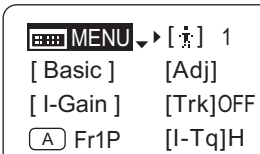

### User 画面

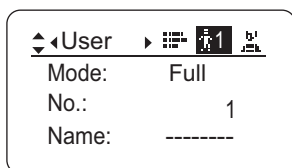

### 标题 Name

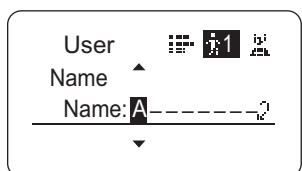
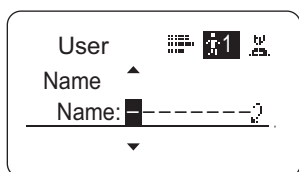
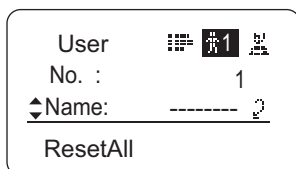

### 标题 Name

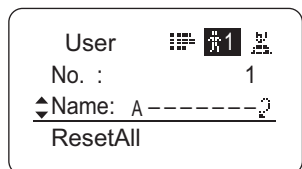

### 重要提示

开始操作前，请预先切换到想要设定的用户。

(有关用户切换方法，请参照“4.1.3 切换用户”或“4.2.1 在 User 画面上设定 / 切换用户”。)

1 按 **Set** 键  
切换到 **User 画面**。

2 按 3 次 **Down** 键  
[Name] 出现下划线。

3 按 **Set** 键  
第一个字符 **[-]** 被突出显示，变成可以变更的状态。

4 按 **Right** 键或 **Left** 键  
按右键或左键，直到变成想要改变的任意数值。

5 按 **Set** 键以确定  
返回 **标题 Name**。

选择项目	<sup>(D)</sup> - ABCDEFGHIJKLMNOPQRSTUVWXYZabcdefghijklmnopqrstuvwxyz0123456789
字符数	最多 8 个字符

(D): 默认值

\_ : 空格



## 复位

### (1) 将某一用户的设定复位

可将为某一用户设定的内容复位，令其恢复默认值。

**Top 初始画面**

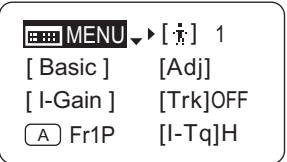

**User 画面**

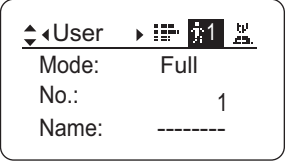

**标题 Reset**

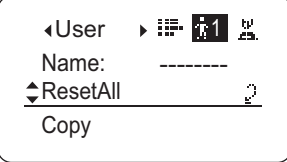

**Reset 画面**

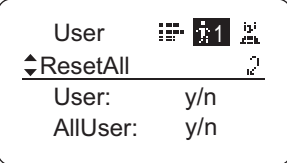
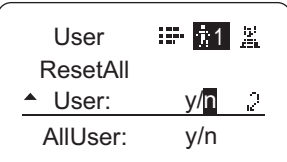



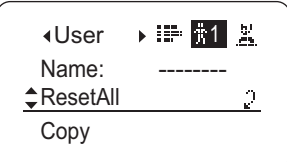



**标题 Reset**



**重要提示**

开始操作前，请预先切换到想要设定的用户。  
(有关用户切换方法，请参照“4.1.3 切换用户”或“4.2.1 在 User 画面上设定 / 切换用户”。)

- 1 按  键**  
切换到 **User 画面**。
- 2 按 4 次  键**  
[ResetAll] 出现下划线。
- 3 按  键**  
切换到 **Reset 画面**。
- 4 按  键**  
会询问您是否可以复位预先选择的用户。
- 5 按  键，然后按  键**

注意：对于光圈增益值、编码器输出设定和摄像机跟随电压，无法进行复位。将保留复位前的值。

注意：在按步骤 5 的  键之前，随时可以停止复位，返回原来的操作。要返回原来的画面时，请按上键。不复位就关闭显示时，请按显示屏开关。

会暂时变成显示“复位中”的画面显示，然后返回**标题 Reset**。到此为止完成复位。

MENU →  →  →  × 4 →  →  →  或者  → 



## (2) 将全部用户的设定复位

可将为所有用户设定的内容复位，令其恢复默认值。

注意：不需要预先切换用户。

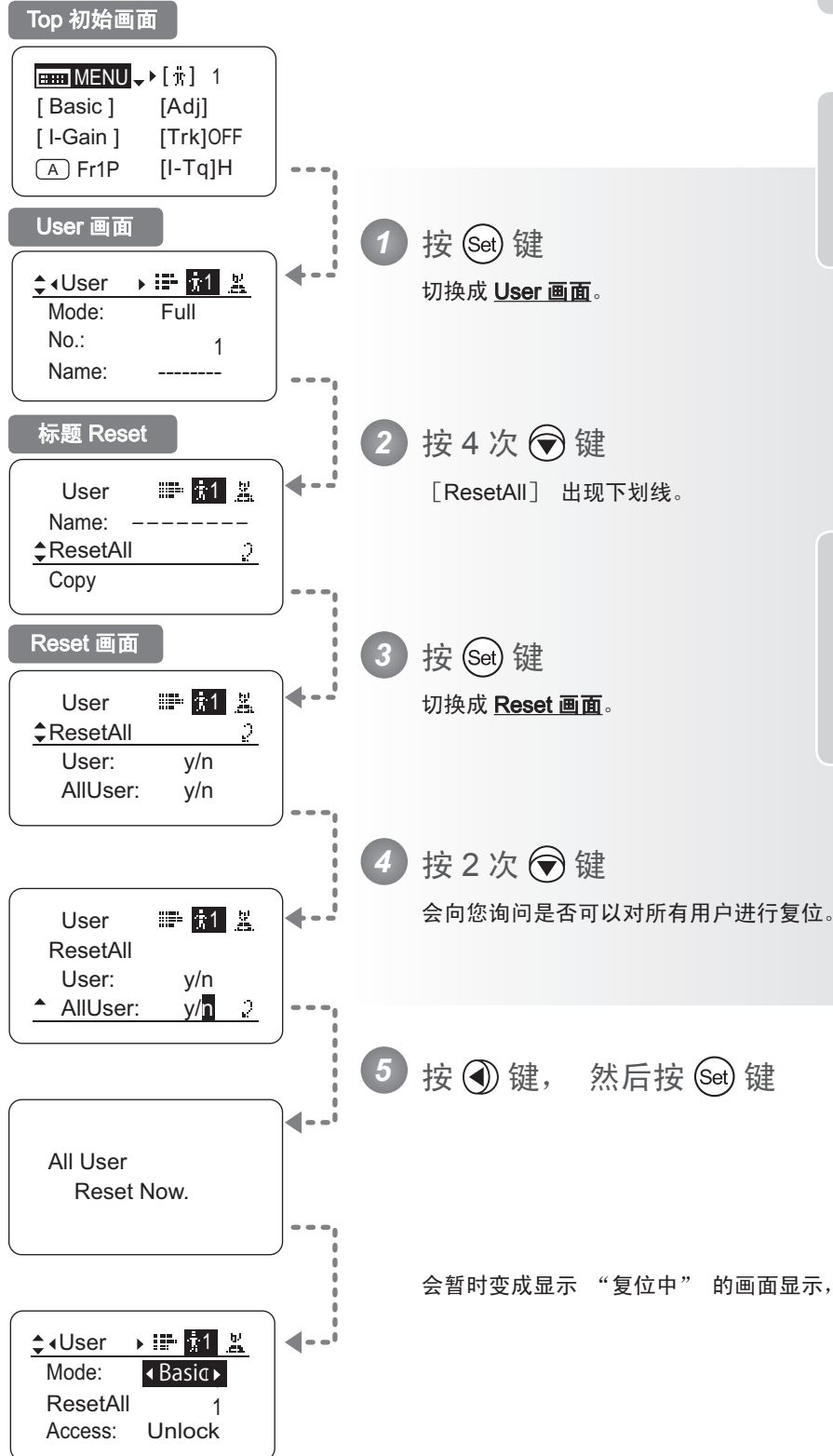

注意：对于光圈增益值、编码器输出设定和摄像机跟随电压，无法进行复位。将保留复位前的值。

注意：在按步骤 5 的 **Set** 键之前，随时可以停止复位，返回原来的操作。要返回原来的画面时，请按上键。不复位就关闭显示时，请按显示屏开关。

MENU → **Set** → ↕ User ▾ [ ] 1 [ ] → ⏏ × 4 → **Set** → ⏏ × 2 → ▶ 或者 ◀ → **Set**

## 将某一用户的设定复制到另一个用户

可以将为用户设定的内容复制到其他用户。

**Top 初始画面**

MENU [F1] 1  
 [Basic] [Adj]  
 [I-Gain] [Trk]OFF  
 [A] Fr1P [I-Tq]H

**User 画面**

User [F1] [F2]  
 Mode: Full  
 No.: 1  
 Name: -----

**画面 A**

User [F1] [F2]  
 ResetAll  
 Copy [F1] [F2]  
 ToOtherLens

**Copy 画面**

User [F1] [F2]  
 Copy [F1] [F2]  
 To No. : 1  
 Copy: y/n

User [F1] [F2]  
 Copy [F1] [F2]  
 To No. : [1] [F1] [F2]  
 Copy: y/n

User [F1] [F2]  
 Copy [F1] [F2]  
 To No. : [3] [F1] [F2]  
 Copy: y/n

User [F1] [F2]  
 Copy [F1] [F2]  
 To No. : 3  
 Copy: y/n [F1] [F2]

**重要提示**

开始操作前，请预先切换到想要设定的用户。  
 (有关用户切换方法，请参照“4.1.3 切换用户”或“4.2.1 在 User 画面上设定 / 切换用户”。)

- 1** 按 **Set** 键  
 切换到 **User 画面**。
- 2** 按 5 次 **Down** 键  
 [Copy] 出现下划线。
- 3** 按 **Set** 键  
 切换到 **Copy 画面**。
- 4** 按 **Down** 键  
 [To No.] 出现下划线。
- 5** 按 **Right** 键或 **Left** 键  
 按右键或左键，直到显示复制目标用户。
- 6** 按 **Down** 键  
 [Copy] 出现下划线，可以进行 **[y]** (YES) 或 **[n]** (NO) 的选择。

注意：到按步骤 7 的 **Set** 键为止，可以不复制就复原操作。要返回原来的画面时，请按上键。要想不复制就关闭显示时，请按显示屏开关。

接前一页

画面 A

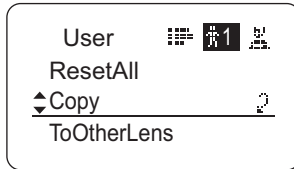

7 按  键，然后按  键

被复制到所指定的用户编号，然后返回画面 A。

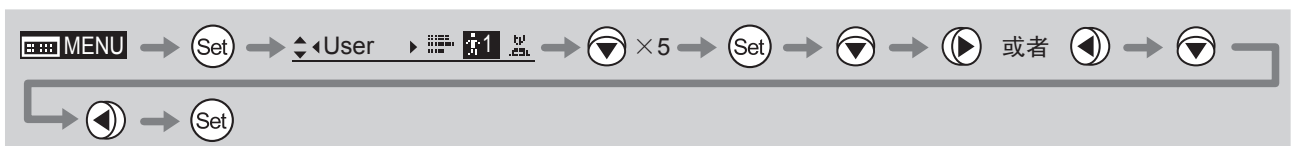

## 在镜头间复制数据

对于装载有信息显示屏类型的驱动单元，可以将信息显示屏内设定的内容复制到其他装载有信息显示屏类型的驱动单元。复制有两种，一种是单个用户的数据复制，另一种是全部用户的数据复制。该操作需要另售的专用电缆。有关详情，请与佳能或经销商联系。

### (1) 将某一用户的数据设定复制到其他镜头

**Top 初始画面**

MENU ▾ ▶ [ ] 1  
[ Basic ] [Adj]  
[ I-Gain ] [Trk]OFF  
[A] Fr1P [I-Tq]H

**User 画面**

◀ User ▶ [ ] [ ]  
Mode: Full  
No.: 1  
Name: -----

**画面 A**

User [ ] [ ]  
Copy  
◀ ToOtherLens ▶  
Access: Unlock

**ToOtherLens 画面**

User [ ] [ ]  
◀ ToOtherLens ▶  
Connect: y/n

**画面 B**

User [ ] [ ]  
◀ ToOtherLens ▶  
UserCopy : y/n  
AllCopy : y/n

**1** 按 **Set** 键  
切换到 **User 画面**。

**2** 按 6 次 **▼** 键  
[ToOtherLens] 出现下划线。

**3** 按 **Set** 键  
切换到 **ToOtherLens 画面**。

**4** 按 **▼** 键  
[Connect] 出现下划线，可以进行【y】(YES)或【n】(NO)的选择。

**5** 按 **▶** 键，然后按 **Set** 键  
切换到 **画面 B**。

**6** 按 **▼** 键

**注意：** 进行操作前的准备工作（请务必执行。）

1. 将专用电缆（20P-20P）插入复制源镜头和复制目标镜头的变焦遥控和对焦遥控用连接器（20 针）。
2. 打开复制目标镜头和复制源镜头的电源。
3. 按复制源镜头的显示屏开关，显示显示屏。（请不要显示复制目标镜头的显示屏。）

**重要提示**

开始操作前，请预先切换到想要设定的用户。  
（有关用户切换方法，请参照“4.1.3 切换用户”或“4.2.1 在 User 画面上设定 / 切换用户”。）

**注意：** 到按步骤 11 的 **Set** 键为止，可以不复制就复原操作。要返回原来的画面时，请按上键。要想不复制就关闭显示时，请按显示屏开关。

接前一页

## 复制选择画面

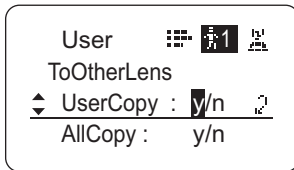

切换到复制选择画面。

## 复制目标用户选择画面

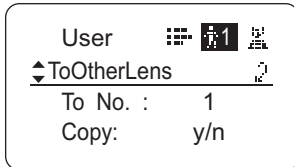

## 7 按 (Set) 键

切换到复制目标用户选择画面。

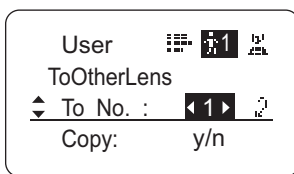

## 8 按 (Down Arrow) 键

[To No.] 出现下划线。

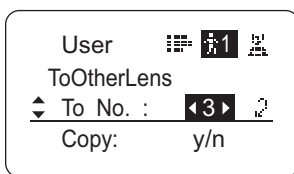

## 9 按 (Right Arrow) 键或 (Left Arrow) 键

按右键或左键，直到显示复制目标镜头的想要复制的用户编号。

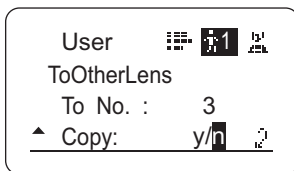

## 10 按 (Down Arrow) 键

[Copy] 出现下划线，可以进行【y】(YES)或【n】(NO)的选择。

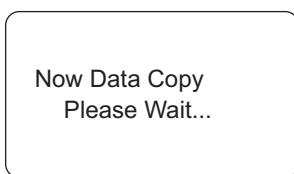

## 11 按 (Left Arrow) 键，然后按 (Set) 键\*1

\* 1: 如果这时按 Set 键，复制就会实际开始。一旦开始，复制目标镜头的数据就无法恢复成原来的数据。请注意。

\* 2: 在复制期间，如果对复制源镜头或复制目标镜头上的操作开关进行操作或按显示屏开关，则有可能无法正常进行复制。请不要进行操作。

## 画面 A

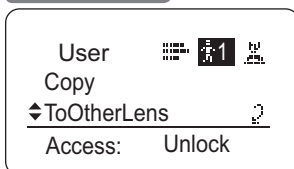

会暂时变成显示“复制中”的画面显示，然后返回画面 A。到此为止完成镜头间的复制。\* 2

注意：如果没有正常进行复制操作，会显示错误信息。有关对策方法，请参照“(3) 出现错误显示时”。

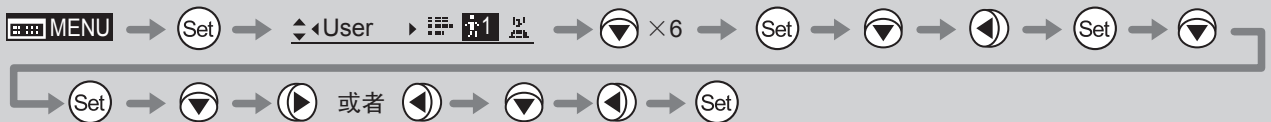

## (2) 将全部用户的数据设定复制到其他镜头

该操作需要另售的专用电缆。 有关详情， 请与佳能或经销商联系。

注意： 进行操作前的准备工作（请务必执行。）

1. 将专用电缆（20P-20P）插入复制源镜头和复制目标镜头的变焦遥控和对焦遥控用连接器（20针）。
2. 打开复制目标镜头和复制源镜头的电源。
3. 按复制源镜头的显示屏开关，显示显示屏。（请不要显示复制目标镜头的显示屏。）

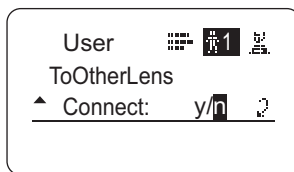
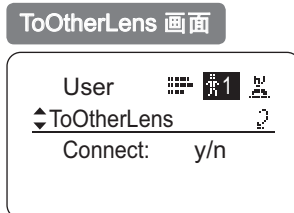
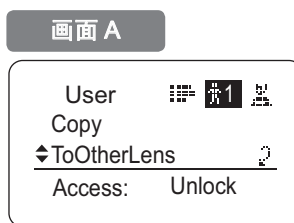
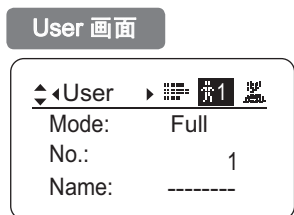

**1** 按 **Set** 键  
切换到 **User 画面**。

**2** 按 6 次 **Down Arrow** 键  
[ToOtherLens] 出现下划线。

**3** 按 **Set** 键  
切换到 **ToOtherLens 画面**。

**4** 按 **Down Arrow** 键  
[Connect] 出现下划线， 可以进行 **[y]** (YES) 或 **[n]** (NO) 的选择。

**5** 按 **Left Arrow** 键， 然后按 **Set** 键

注意： 到按步骤 9 的 **Set** 键为止， 可以不复制就复原操作。 要返回原来的画面时， 请按上键。 要想不复制就关闭显示时， 请按显示屏开关。

至下一页

接前一页

## 画面 B

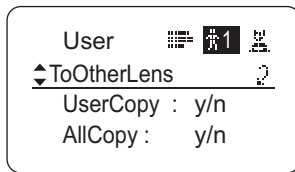

切换到画面 B。

6 按 2 次  键

[AllCopy] 出现下划线， 可以进行【y】(YES) 或【n】(NO) 的选择。

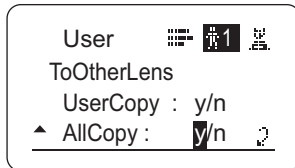
7 按  键

切换到 AllCopy 画面。

## AllCopy 画面

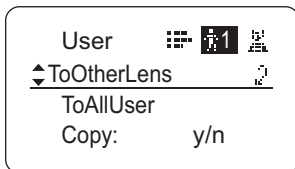
8 按  键

[Copy] 出现下划线， 可以进行【y】(YES) 或【n】(NO) 的选择。

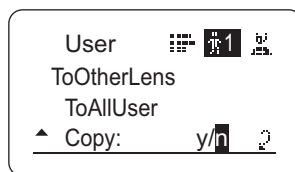
9 按  键， 然后按  键<sup>\*1</sup>

会暂时变成显示“复制中”的画面显示， 然后返回画面 A。  
到此为止完成镜头间的复制。<sup>\*2</sup>

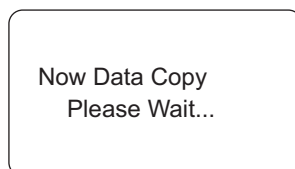

## 画面 A

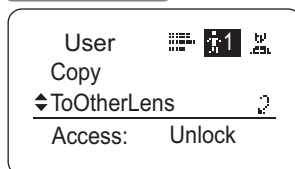

\* 1 : 如果这时按 Set 键， 复制就会实际开始。一旦开始， 复制目标镜头的数据就无法恢复成原来的数据。 请注意。



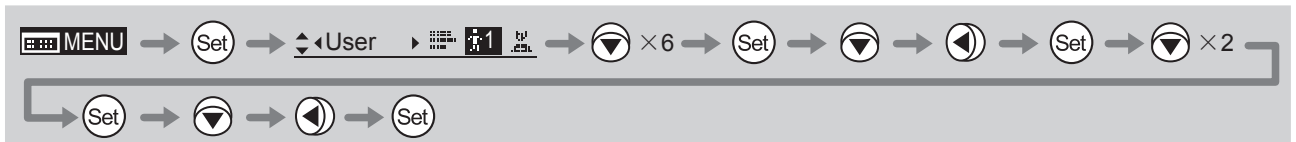

\* 2 : 在复制期间， 如果对复制源镜头或复制目标镜头上的操作开关进行操作或按显示屏开关， 则有可能无法正常进行复制。 请不要进行操作。

注意： 如果没有正常进行复制操作， 会显示错误信息。 有关对策方法， 请参照“(3) 出现错误显示时”。

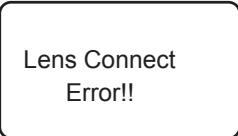
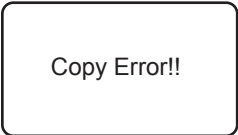

## (3) 出现错误显示时

没有正常进行镜头间的复制操作时，请参照以下内容。

错误画面	确认项目	错误原因	处理方法
	是否连接了专用电缆（20P-20P）？	如果未使用专用电缆（20P-20P）连接，则无法在镜头间进行数据复制。	请把专用电缆（20P-20P）牢固地连接在复制源镜头和复制目标镜头上，然后从头开始重新复制。
	复制目标镜头的电源是否已经接通？	如果复制源镜头和复制目标镜头的电源均未接通，则无法进行镜头间的数据复制。	请接通复制源镜头和复制目标镜头的电源，然后从头开始重新复制。
	复制目标镜头的驱动单元的型号是否相同？	在不是同一代的驱动单元的镜头之间，无法进行数据复制。	有关可以复制的驱动单元的型号，请向佳能或经销商咨询。
	是否连接了专用电缆（20P-20P）？	在复制过程中发生断线、复制目标镜头的电源不足或变成 OFF 时，会显示左侧的画面。这时，数据的复制已中断，无法正常完成复制。	<p>请确认复制源镜头和复制目标镜头的镜头电源均已接通，专用电缆已牢固连接。请按显示屏开关，返回画面 A，然后从头开始重新复制。</p> <div data-bbox="1123 1039 1362 1218" style="border: 1px solid black; padding: 5px;"> <p style="text-align: center; background-color: #ccc; margin: 0;">画面 A</p> <div style="margin-top: 5px;"> <p>User </p> <p>Copy</p> <p> ToOtherLens </p> <p>Access: Unlock</p> </div> </div>
	复制源镜头和复制目标镜头的镜头电源是否均已接通？		



## 设定锁定模式

为了防止所设定的功能被轻易改变，可以为特定的功能设定锁定模式。锁定模式的设定与用户无关，一旦设定，将适用于所有用户。

有关模拟模式时的锁定，请参照“5. 以模拟模式操作”。

### Unlock 状态

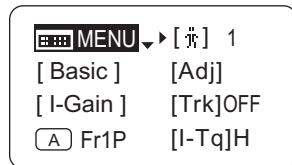

### Lock 状态

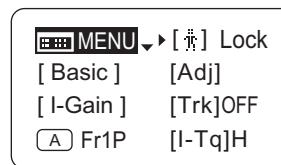

### ※（须知）

当 User No. 的显示部分有 0 至 9 的数字时，表示处于 Unlock 状态。  
当 User No. 的显示部分有 Lock 字符时，表示处于 Lock 状态。

### ※（须知）

在 Lock 状态下，只能进行下列项目的设定，无法进行其他设定。

- 预设数据（ShtlShot 位置、FramePreset 位置、PresetSpeed）的设定
- ZoomTrack 的位置和 ON/OFF 设定
- AutoIrisGain 设定
- 设定编码器输出
- 摄像机跟随电压调整

## （1）Lock 操作

### Top 初始画面

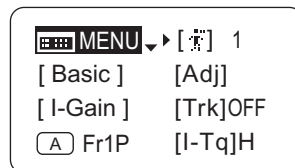

### User 画面

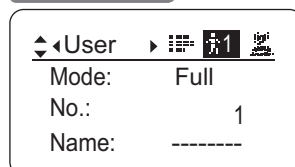

1 按 (Set) 键  
切换到 **User 画面**。

2 按 7 次 (Down) 键  
上次的设定值或默认值被突出显示。

3 按 (Set) 键

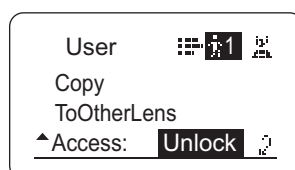

接前一页

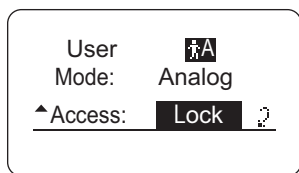
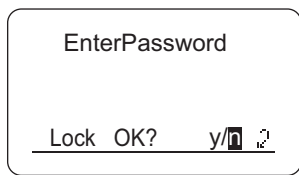
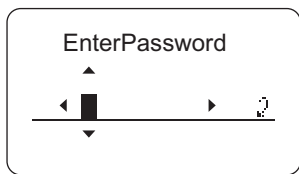

**4 输入密码，然后按 (Set) 键**

输入密码字符  
 请用上下键查找字符，用左右键在字符间移动并进行修改。  
 到密码输入结束为止，切勿按 Set 键。

**5 按 (Left Arrow) 键，然后按 (Set) 键**

已设定 Lock。

※ (须知)

关于密码

本机型没有特别设置密码。每次进行 Lock 操作时，所设定的密码为 Unlock 操作时的密码。因此，每次请记录密码。忘记密码时，请与佳能或经销店联系。可以在空白到最大 8 位之间输入密码。

可输入的密码字符

选择项目	(D) _-ABCDEFGHIJKLMNPOQRSTUVWXYZabcdefghijklmnopqrstuvwxyz0123456789
字符数	最多 8 个字符

(D): 默认值  
 \_ : 空格

选择项目	(D) Unlock	Lock
------	------------	------

(D): 默认值



## (2) Unlock 操作

Unlock 操作有 2 种方法。

(Unlock 操作 1)

Top 初始画面

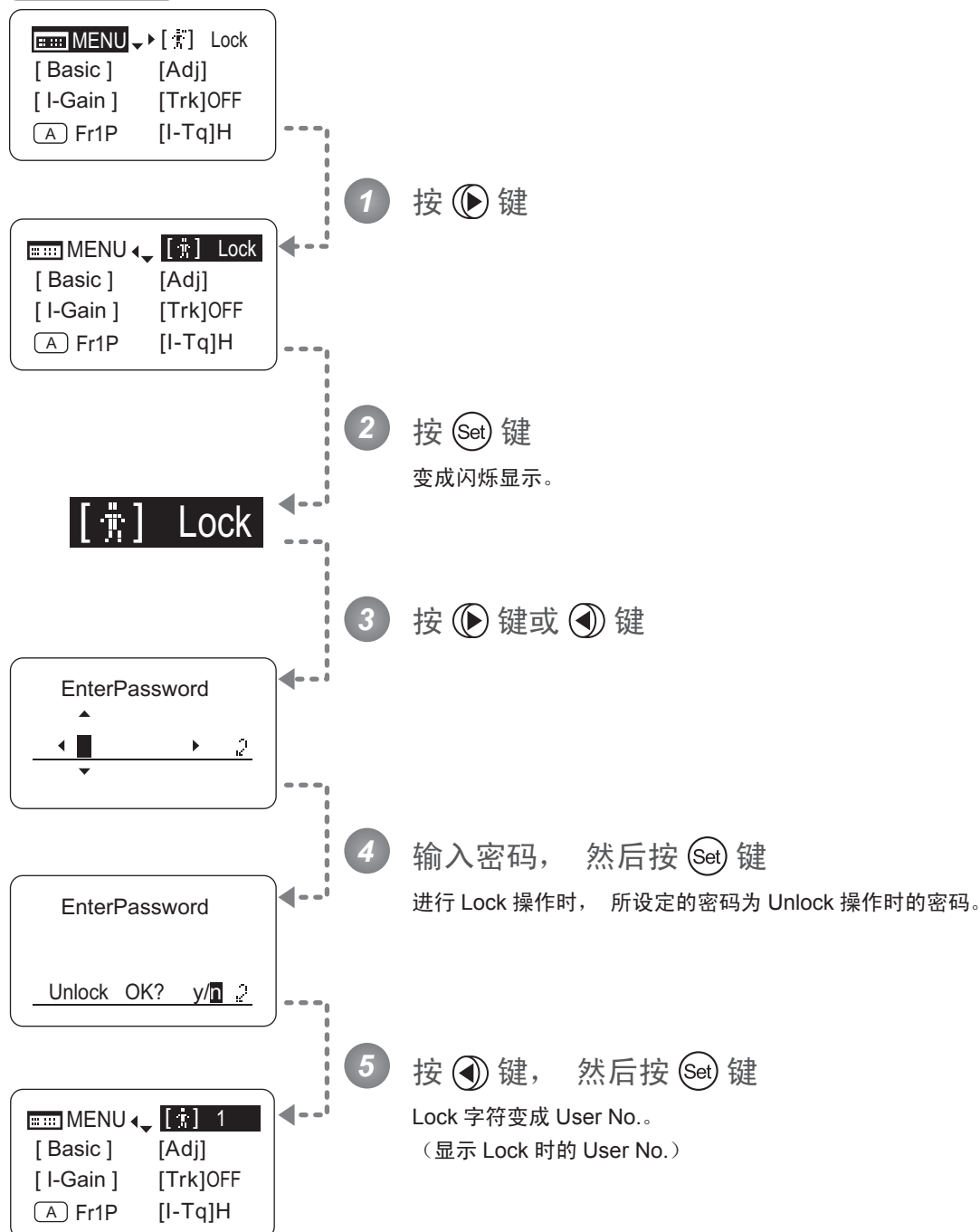

选择项目	<sup>(D)</sup> Unlock	Lock
------	-----------------------	------

(D)：默认值

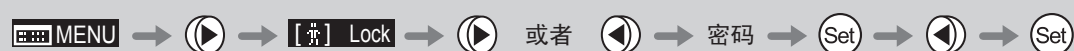

(Unlock 操作 2)

Top 初始画面

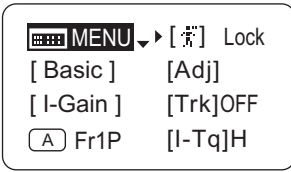

User 画面

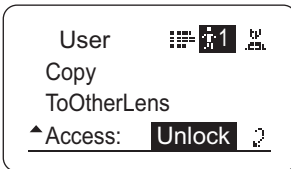
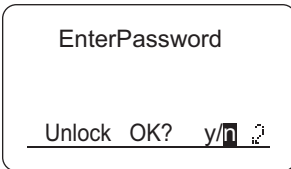
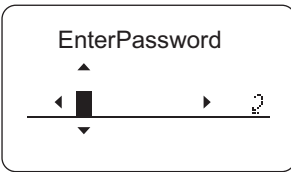
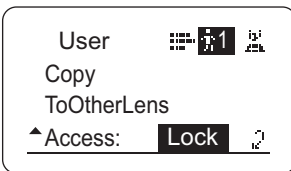
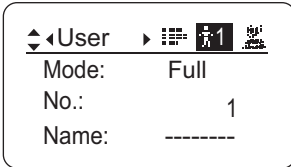

1 按 (Set) 键  
切换到 User 画面。

2 按 7 次 (Down Arrow) 键

3 按 (Set) 键

4 输入密码， 然后按 (Set) 键  
进行 Lock 操作时， 所设定的密码为 Unlock 操作时的密码。

5 按 (Left Arrow) 键， 然后按 (Set) 键  
已设定 Unlock。



## 4.2.2 在 Switch 画面上设定

在 **Switch 画面** 上可以设定下列项目。

为 AUX 开关分配功能	<b>Top</b>
为 AUX1 开关分配功能	<b>Top</b>
为 AUX2 开关分配功能	<b>Top</b>
为 VTR 开关分配功能	<b>Top</b>
为 RET 开关分配功能	<b>Top</b>
设定光圈 A/M 开关	<b>Top</b>
为翘板分配功能	<b>Top</b>

**Top** 是在 **Top 画面** 上也可以改变设定的项目

## 为 AUX 开关分配功能 Top

可以为 AUX 开关分配功能。

### 重要提示

开始操作前，请预先切换到想要设定的用户。

(有关用户切换方法，请参照“4.1.3 切换用户”或“4.2.1 在 User 画面上设定 / 切换用户”。)

#### Top 初始画面

MENU ▾ ▶ [菜] 1  
 [ Basic ] [Adj]  
 [ I-Gain ] [Trk]OFF  
 (A) Fr1P [I-Tq]H

#### Switch 画面

Switch ▶ 1 [ ] [ ]  
 (A) AUX: Fr1P  
 (A1) AUX1: Shtl  
 (A2) AUX2: Fr1P

Switch ▶ 1 [ ] [ ]  
 (A) AUX: Fr1P  
 (A1) AUX1: Shtl  
 (A2) AUX2: Fr1P

Switch ▶ 1 [ ] [ ]  
 (A) AUX: VTR  
 (A1) AUX1: Shtl  
 (A2) AUX2: Fr1P

- 1 按 **Set** 键，然后按 **▶** 键  
 切换到 **Switch 画面**。
- 2 按 **⏺** 键  
 [AUX] 出现下划线。  
 上次设定的功能或默认功能被突出显示。
- 3 按 **▶** 键或 **◀** 键  
 按右键或左键，直到变成想要改变的任意功能。

选择项目	(D) Fr1P	Fr1F	Fr2P	Fr2F	Sped	Shtl	NON	VTR	RET
功能	Framing Preset1 开关 (设定速度)	Framing Preset1 开关 (最高速度)	Framing Preset2 开关 (设定速度)	Framing Preset2 开关 (最高速度)	Speed Preset 开关	穿梭拍摄 开关	无功能	VTR 开关	RET 开关

(D): 默认值



## 为 AUX1 开关分配功能 Top

可以为变焦电动控制器的 AUX1 开关分配功能。

### 重要提示

开始操作前，请预先切换到想要设定的用户。

(有关用户切换方法，请参照“4.1.3 切换用户”或“4.2.1 在 User 画面上设定 / 切换用户”。)

#### Top 初始画面

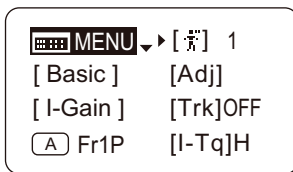

#### Switch 画面

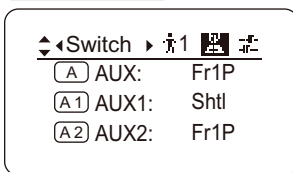

- 1** 按 **Set** 键，然后按 **▶** 键  
切换到 **Switch** 画面。

- 2** 按 2 次 **▼** 键  
[AUX1] 出现下划线。  
上次设定的功能或默认功能被突出显示。

- 3** 按 **▶** 键或 **◀** 键  
按右键或左键，直到变成想要改变的任意功能。

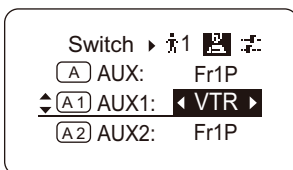
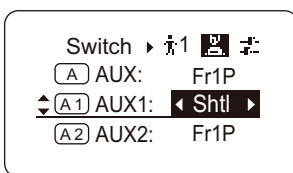

选择项目	Fr1P	Fr1F	Fr2P	Fr2F	Sped	<sup>(D)</sup> Shtl	NON	VTR	RET
功能	Framing Preset1 开关 (设定速度)	Framing Preset1 开关 (最高速度)	Framing Preset2 开关 (设定速度)	Framing Preset2 开关 (最高速度)	Speed Preset 开关	穿梭拍摄 开关	无功能	VTR 开关	RET 开关

(D): 默认值

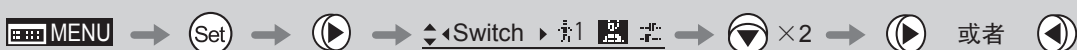

## 为 AUX2 开关分配功能 Top

可以为变焦电动控制器的 AUX2 开关分配功能。

### 重要提示

开始操作前，请预先切换到想要设定的用户。

(有关用户切换方法，请参照“4.1.3 切换用户”或“4.2.1 在 User 画面上设定 / 切换用户”。)

#### Top 初始画面

MENU ▾ [ 1 ]  
 [ Basic ] [ Adj ]  
 [ I-Gain ] [ Trk ] OFF  
 (A) Fr1P [ I-Tq ] H

#### Switch 画面

Switch ▸ [ 1 ]  
 (A) AUX: Fr1P  
 (A1) AUX1: Shtl  
 (A2) AUX2: Fr1P

Switch ▸ [ 1 ]  
 (A1) AUX1: Shtl  
 (A2) AUX2: Fr1P  
 (V) VTR: VTR

Switch ▸ [ 1 ]  
 (A1) AUX1: Shtl  
 (A2) AUX2: Sped  
 (V) VTR: VTR

**1** 按 **Set** 键，然后按 **▶** 键

切换到 **Switch 画面**。

**2** 按 3 次 **▼** 键

[AUX2] 出现下划线。  
上次设定的功能或默认功能被突出显示。

**3** 按 **▶** 键或 **◀** 键

按右键或左键，直到变成想要改变的任意功能。

选择项目	(D) Fr1P	Fr1F	Fr2P	Fr2F	Sped	Shtl	NON	VTR	RET
功能	Framing Preset1 开关 (设定速度)	Framing Preset1 开关 (最高速度)	Framing Preset2 开关 (设定速度)	Framing Preset2 开关 (最高速度)	Speed Preset 开关	穿梭拍摄 开关	无功能	VTR 开关	RET 开关

(D): 默认值

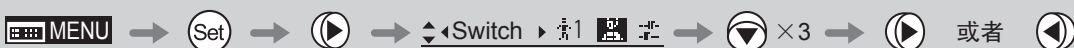



## 为 VTR 开关分配功能 Top

可以为 VTR 开关分配功能。

### 重要提示

开始操作前，请预先切换到想要设定的用户。

(有关用户切换方法，请参照“4.1.3 切换用户”或“4.2.1 在 User 画面上设定 / 切换用户”。)

#### Top 初始画面

MENU ▾ [ ] 1  
[ Basic ] [Adj]  
[ I-Gain ] [Trk]OFF  
[A] Fr1P [I-Tq]H

#### Switch 画面

◀Switch ▶ 1 [ ] [ ]  
[A] AUX: Fr1P  
[A1] AUX1: Shtl  
[A2] AUX2: Fr1P

Switch 1 [ ] [ ] (D)  
[A2] AUX2: Fr1P  
◀VTR: <VTR>  
[R] RET: RET

Switch 1 [ ] [ ] (D)  
[A2] AUX2: Fr1P  
◀VTR: <RET>  
[R] RET: RET

**1** 按 **Set** 键，然后按 **▶** 键

切换到 **Switch** 画面。

**2** 按 4 次 **◂** 键

[VTR] 出现下划线。  
上次设定的功能或默认功能被突出显示。

**3** 按 **▶** 键或 **◂** 键

按右键或左键，直到变成想要改变的任意功能。

选择项目	Fr1P	Fr1F	Fr2P	Fr2F	Sped	Shtl	<sup>(D)</sup> VTR	RET
功能	Framing Preset1 开关 (设定速度)	Framing Preset1 开关 (最高速度)	Framing Preset2 开关 (设定速度)	Framing Preset2 开关 (最高速度)	Speed Preset 开关	穿梭拍摄 开关	VTR 开关	RET 开关

(D)：默认值

MENU → **Set** → **▶** → **◂** 4 次 → **▶** 或者 **◂**

## 为 RET 开关分配功能 Top

可以为 RET 开关分配功能。

### 重要提示

开始操作前，请预先切换到想要设定的用户。

(有关用户切换方法，请参照“4.1.3 切换用户”或“4.2.1 在 User 画面上设定 / 切换用户”。)

#### Top 初始画面

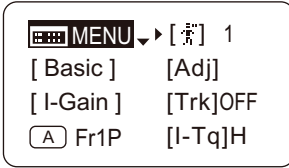

#### Switch 画面

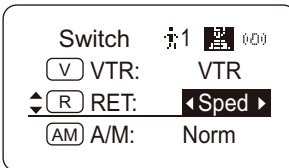
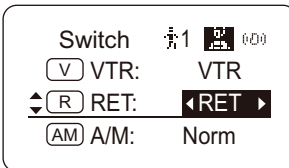
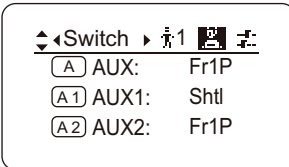

**1** 按 **Set** 键，然后按 **▶** 键

切换到 **Switch 画面**。

**2** 按 5 次 **▼** 键

[RET] 出现下划线。  
上次设定的功能或默认功能被突出显示。

**3** 按 **▶** 键或 **◀** 键

按右键或左键，直到变成想要改变的任意功能。

选择项目	Fr1P	Fr1F	Fr2P	Fr2F	Sped	Shtl	VTR	<sup>(D)</sup> RET
功能	Framing Preset1 开关 (设定速度)	Framing Preset1 开关 (最高速度)	Framing Preset2 开关 (设定速度)	Framing Preset2 开关 (最高速度)	Speed Preset 开关	穿梭拍摄 开关	VTR 开关	RET 开关

(D)：默认值

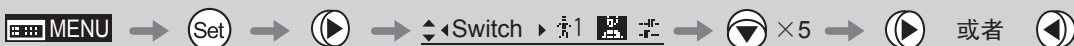

## 设定光圈 A/M 开关 Top

可以为光圈 A/M 开关分配功能。

### 重要提示

开始操作前，请预先切换到想要设定的用户。

(有关用户切换方法，请参照“4.1.3 切换用户”或“4.2.1 在 User 画面上设定 / 切换用户”。)

#### Top 初始画面

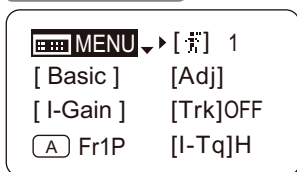

#### Switch 画面

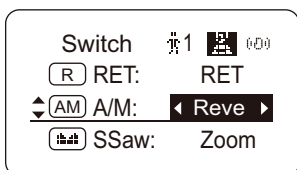
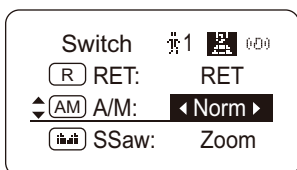
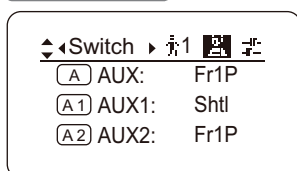

1 按 **Set** 键，然后按 **▶** 键

切换到 **Switch** 画面。

2 按 6 次 **▼** 键

[A/M] 出现下划线。  
上次设定的功能或默认功能被突出显示。

3 按 **▶** 键或 **◀** 键

按右键或左键，直到变成想要改变的任意功能。

选择项目	<sup>(D)</sup> Norm	Reve	Auto	Manu
功能	标准动作 A: Auto / M: Manual	反转动作 A: Manual / M: Auto	Auto Only A: Auto / M: Auto	Manual Only A: Manual / M: Manual

(D): 默认值



为翘板分配功能 Top

可以为变焦翘板开关分配 **【Zoom】** 或 **【Iris】** 操作功能。

## 重要提示

开始操作前，请预先切换到想要设定的用户。

(有关用户切换方法，请参照“4.1.3 切换用户”或“4.2.1 在 User 画面上设定 / 切换用户”。)

## Top 初始画面

MENU ▾ ▶ [ 菜 ] 1  
[ Basic ] [Adj]  
[ I-Gain ] [Trk]OFF  
[A] Fr1P [I-Tq]H

## Switch 画面

Switch ▶ 菜 1   
[A] AUX: Fr1P  
[A1] AUX1: Shtl  
[A2] AUX2: Fr1P

Switch 1 (00)  
[R] RET: RET  
[AM] A/M: Normal  
[SSaw] SSaw: ◀Zoom▶

Switch 1 (00)  
[R] RET: RET  
[AM] A/M: Normal  
[SSaw] SSaw: ◀Iris▶

1 按 键，然后按 键

切换到 **Switch 画面**。

2 按 7 次 键

[SSaw] 出现下划线。  
上次设定的功能或默认功能被突出显示。

3 按 键或 键

按右键或左键，直到变成想要改变的任意功能。

注意：分配了光圈功能时的注意事项

1. 无法用翘板进行变焦操作。
2. 要用翘板开关操作光圈时，光圈模式需要为 MANUAL。AUTO / REMOTE 模式时无法操作。
3. 按 TELE 侧时，向 OPEN 侧移动。按 WIDE 侧时，向 CLOSE 侧移动。
4. 变焦速度调整功能变成有效，可以改变光圈的最大速度。(参照“4.2.5 在 Zoom 画面上设定 / 设定变焦速度调整量的最大值”)

选择项目	<sup>(D)</sup> Zoom	Iris
功能	Zoom 操作	Iris 操作

(D)：默认值

MENU → → → Switch ▶ 菜 1 → ×7 → 或者

### 4.2.3 在 Preset 画面上设定

---

在 **Preset 画面** 上可以设定下列项目。

切换 Frame Preset1 的控制对象

切换 Frame Preset2 的控制对象

设定预设模式时的变焦速度

设定各预设的变焦起动特性

设定各预设的变焦停止特性

## 切换 Frame Preset1 的控制对象

可以切换取景预设 1 的控制对象。

Zoom : 变焦移动到存储位置

Focus : 对焦移动到存储位置

Z+F : 变焦、对焦移动到存储位置

### 重要提示

开始操作前，请预先切换到想要设定的用户。

(有关用户切换方法，请参照“4.1.3 切换用户”或“4.2.1 在 User 画面上设定 / 切换用户”。)

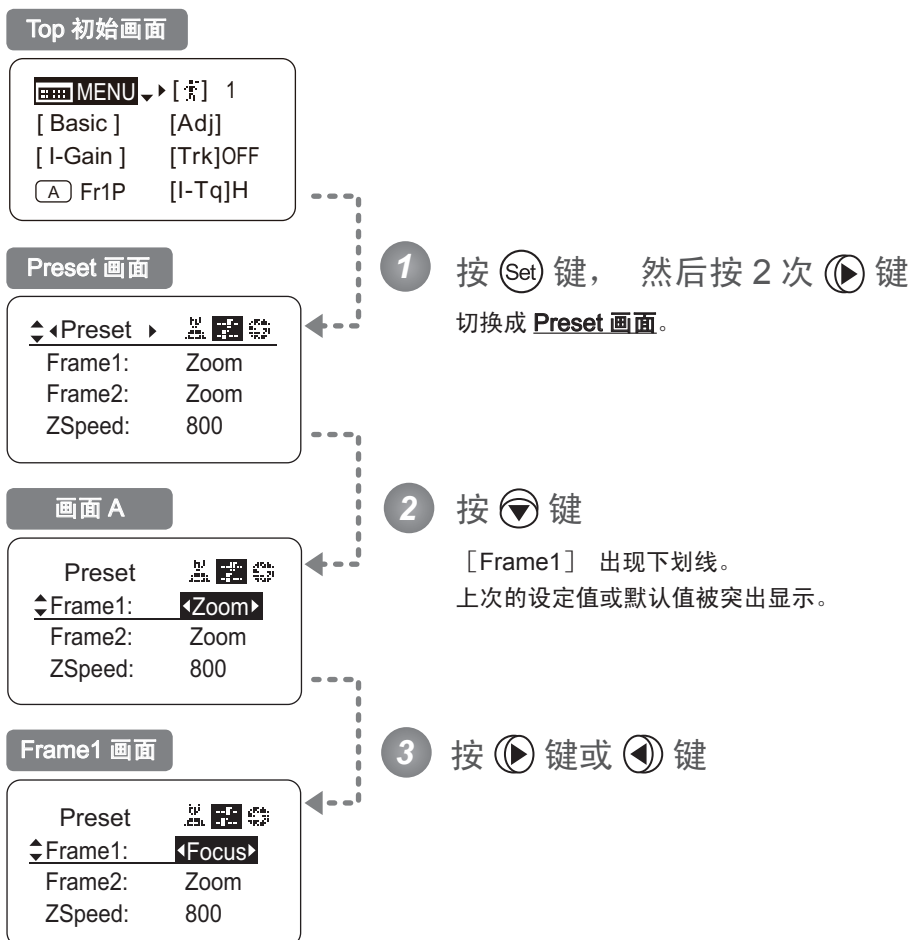

选择项目	<sup>(D)</sup> Zoom	Focus	Z+F
功能	控制变焦操作	控制对焦操作	控制变焦 + 对焦操作

(D): 默认值

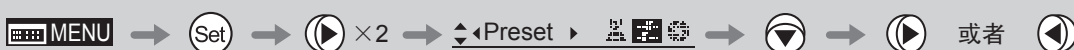

## 切换 Frame Preset2 的控制对象

可以切换取景预设 2 的控制对象。

Zoom : 变焦移动到存储位置

Focus : 对焦移动到存储位置

Z+F : 变焦、 对焦移动到存储位置

### 重要提示

开始操作前， 请预先切换到想要设定的用户。

(有关用户切换方法， 请参照“4.1.3 切换用户”或“4.2.1 在 User 画面上设定 / 切换用户”。)

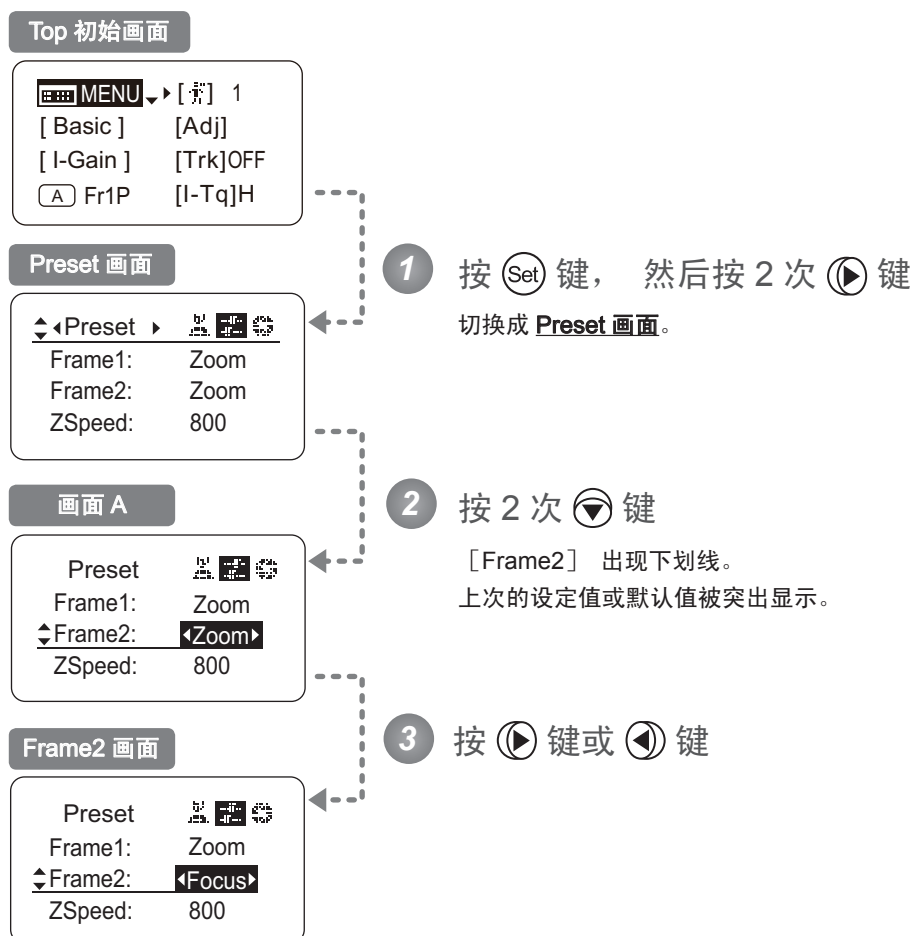

选择项目	<sup>(D)</sup> Zoom	Focus	Z+F
功能	控制变焦操作	控制对焦操作	控制变焦 + 对焦操作

(D): 默认值

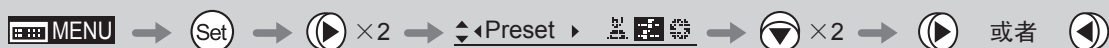

## 设定预设模式时的变焦速度

可以设定从任意位置到记忆位置的变焦速度。

变更方法有两种，一种是通过 Memo 开关进行变更（参照镜头使用说明书），另一种是通过操作显示屏进行变更。

这两种方法均有效，将优先最后进行的设定。

### 重要提示

开始操作前，请预先切换到想要设定的用户。

（有关用户切换方法，请参照“4.1.3 切换用户”或“4.2.1 在 User 画面上设定 / 切换用户”。）

注意：所设定的值同时适用于 Fr1P 和 Fr2P。

#### Top 初始画面

MENU ▾ ▶ [ 菜 ] 1  
[ Basic ] [Adj]  
[ I-Gain ] [Trk]OFF  
[A] Fr1P [I-Tq]H

#### Preset 画面

◀ Preset ▶ [ 菜 ] [ 菜 ]  
Frame1: Zoom  
Frame2: Zoom  
ZSpeed: 800

Preset [ 菜 ] [ 菜 ] [ 菜 ]  
Frame2: Zoom  
ZSpeed: ◀ 800  
ZMovement

Preset [ 菜 ] [ 菜 ] [ 菜 ]  
Frame2: Zoom  
ZSpeed: ◀ 500 ▶  
ZMovement

1 按 [Set] 键，然后按 2 次 [▶] 键  
切换到 **Preset 画面**。

2 按 3 次 [▼] 键  
[ZSpeed] 出现下划线。  
上次的设定值或默认值被突出显示。

3 按 [▶] 键或 [◀] 键  
按右键或左键，直到变成想要改变的任意数值。

选择项目	1	-	<sup>(D)</sup> 800
功能	最低速度		最高速度

(D)：默认值

MENU → [Set] → [▶] × 2 → ◀ Preset ▶ [ 菜 ] [ 菜 ] [ 菜 ] → [▼] × 3 → [▶] 或者 [◀]



## 设定各预设的变焦启动特性

可以设定进行预设操作时的变焦启动特性。

### Top 初始画面

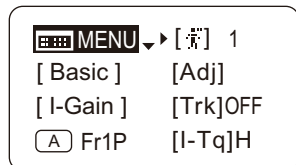

### Preset 画面

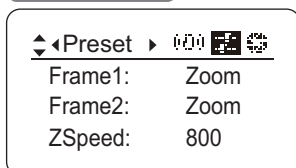

### 画面 A

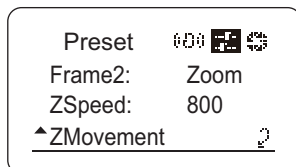

### ZMovement 画面

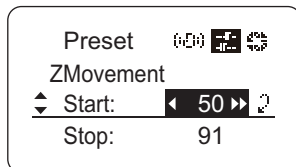
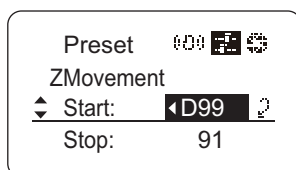
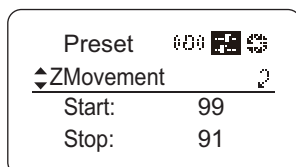

### 重要提示

开始操作前，请预先切换到想要设定的用户。

(有关用户切换方法，请参照“4.1.3 切换用户”或“4.2.1 在 User 画面上设定 / 切换用户”。)

- 1 按 **Set** 键，然后按 2 次 **▶** 键  
切换到 **Preset 画面**。
- 2 按 4 次 **▼** 键  
[ZMovement] 出现下划线。
- 3 按 **Set** 键  
切换到 **ZMovement 画面**。
- 4 按 **▼** 键  
[Start] 出现下划线。  
上次的设定值或默认值被突出显示。
- 5 按 **▶** 键或 **◀** 键  
按右键或左键，直到变成想要改变的任意数值。
- 6 按 **Set** 键  
返回 **画面 A**。

选择项目	00	-	<sup>(D)</sup> 99
功能	缓慢起动		突然起动

(D): 默认值

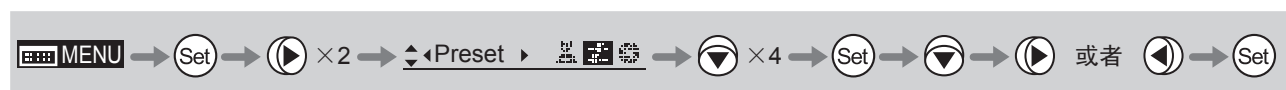

## 设定各预设的变焦停止特性

可以设定进行预设操作时的变焦停止特性。

### Top 初始画面

MENU ▾ ▶ [菜] 1  
[Basic] [Adj]  
[I-Gain] [Trk]OFF  
[A] Fr1P [I-Tq]H

### Preset 画面

↕◀Preset ▶ 000 [ ] [ ]  
Frame1: Zoom  
Frame2: Zoom  
ZSpeed: 800

### 画面 A

Preset 000 [ ] [ ]  
Frame2: Zoom  
ZSpeed: 800  
^ZMovement 9

### ZMovement 画面

Preset 000 [ ] [ ]  
↕ZMovement 9  
Start: 99  
Stop: 91

Preset 000 [ ] [ ]  
ZMovement  
Start: 99  
^ Stop: ◀D91▶ 9

Preset 000 [ ] [ ]  
ZMovement  
Start: 99  
^ Stop: ◀ 70▶▶ 9

### 重要提示

开始操作前，请预先切换到想要设定的用户。  
(有关用户切换方法，请参照“4.1.3 切换用户”或“4.2.1 在 User 画面上设定 / 切换用户”。)

1 按 (Set) 键，然后按 2 次 (▶) 键

切换到 **Preset 画面**。

2 按 4 次 (▼) 键

[ZMovement] 出现下划线。

3 按 (Set) 键

切换到 **ZMovement 画面**。

4 按 2 次 (▼) 键

[Stop] 出现下划线。  
上次的设定值或默认值被突出显示。

5 按 (▶) 键或 (◀) 键

按右键或左键，直到变成想要改变的任意数值。

6 按 (Set) 键

返回 **画面 A**。

选择项目	00	-	99
功能	缓慢停止		突然停止

默认值：91

MENU → (Set) → (▶) × 2 → ◀Preset ▶ [ ] [ ] → (▼) × 4 → (Set) → (▼) × 2 → (▶) 或者 (◀) → (Set)

## 4.2.4 在 Iris 画面上设定

在 **Iris 画面** 上可以设定下列项目。

设定光圈增益

(1) 设定自动光圈增益

**Top**

(2) 设定遥控光圈增益

**Top**

设定光圈扭矩

**Top**

切换光圈补偿的 ON/OFF

切换光圈关闭检测的 ON/OFF

切换由对焦电动控制器进行光圈操作的 ON/OFF

**Top** 是在 **Top 画面** 上也可以改变设定的项目

## 设定光圈增益

### (1) 设定自动光圈增益 Top

出厂时已进行了适当设定，但也可以改变设定。

变更方法有两种，一种是通过自动光圈增益微调器进行变更（参照镜头使用说明书），另一种是通过操作显示屏进行变更。这两种方法均有效，将优先最后进行的设定。

自动光圈增益的设定值与显示屏上显示的用户无关，由所有用户共通使用。因此，无需预先切换用户。另外，作为例外，对 0 用户也反映其设定变更的内容。

#### Top 初始画面

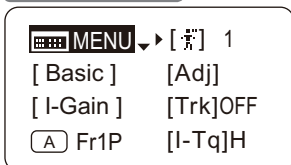

#### Iris 画面

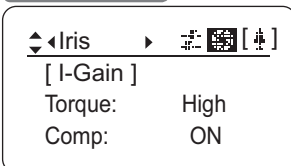

#### 画面 A

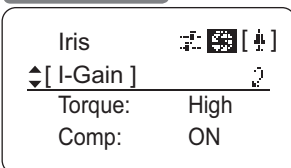

#### [I-Gain] 画面

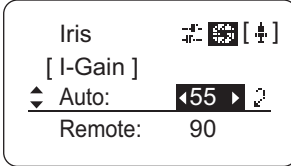
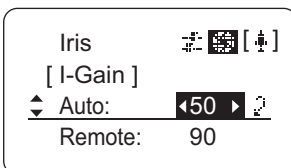
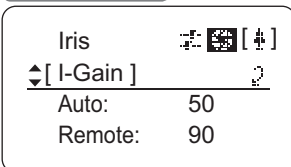

1 按 **Set** 键，然后按 3 次 **▶** 键

切换到 **Iris 画面**。

2 按 **▼** 键

[I-Gain] 出现下划线。

3 按 **Set** 键

切换到 **[I-Gain] 画面**。

4 按 **▼** 键

[Auto] 出现下划线。

上次设定的功能或默认值被突出显示。

5 按 **▶** 键或 **◀** 键

按右键或左键，直到变成想要改变的任意功能。

6 按 **Set** 键

返回 **画面 A**。

注意：一边确认光圈的動作，一边进行增益调整时，

→ 确认驱动单元的 A/M 开关的设定为 [Auto] 模式。

→ 将摄像机的光圈模式设为 [Auto]。

注意：请观察镜头主体上的光圈环，在不发生振荡的范围内，将增益设定为最高。

注意：即使进行 4.2.1 中记载的“复位”，光圈增益的设定值也不会被重置。因此，一旦变更，将无法参照出厂默认值。如有需要，建议将该设置记录下来。

选择项目	01	-	99
功能	增益最小		增益最大

默认值：根据出厂默认值的不同会有所不同，是光圈增益微调器的设定值。



## (2) 设定遥控光圈增益 Top

出厂时已进行了适当设定，但也可以改变设定。

遥控光圈增益的设定值与显示屏上显示的用户无关，由所有用户共通使用。因此，无需预先切换用户。另外，作为例外，对 0 用户也反映其设定变更的内容。

### Top 初始画面

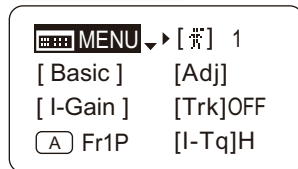

### Iris 画面

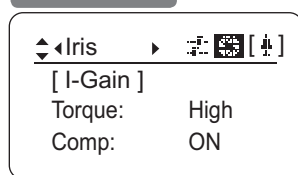

### 画面 A

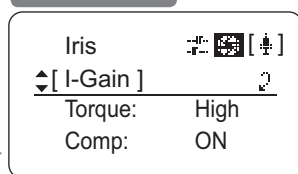

### [I-Gain] 画面

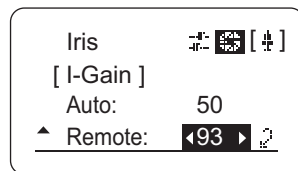
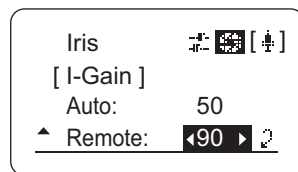
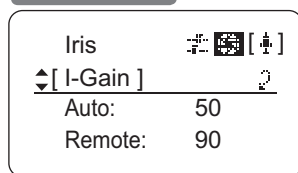

1 按 **Set** 键，然后按 3 次 **▶** 键

切换到 **Iris 画面**。

2 按 **▼** 键

[I-Gain] 出现下划线。

3 按 **Set** 键

切换到 **[I-Gain] 画面**。

4 按 2 次 **▼** 键

[Remote] 出现下划线。  
上次的设定值或默认值被突出显示。

5 按 **▶** 键或 **◀** 键

按右键或左键，直到变成想要改变的任意功能。

6 按 **Set** 键

返回 **画面 A**。

注意：一边确认光圈的動作，一边进行增益调整时，

- 确认驱动单元的 A/M 开关的设定为 [Auto] 模式。
- 将摄像机的光圈模式设为 [Remote]。

注意：即使进行 4.2.1 中记载的“复位”，光圈增益的设定值也不会被重设。因此，一旦变更，将无法参照出厂默认值。如有需要，建议将该设置记录下来。

选择项目	01	-	99
功能	增益最小		增益最大

默认值：90



## 设定光圈扭矩 Top

可以选择手动操作光圈环时的操作力。

### 重要提示

开始操作前，请预先切换到想要设定的用户。

(有关用户切换方法，请参照“4.1.3 切换用户”或“4.2.1 在 User 画面上设定 / 切换用户”。)

#### Top 初始画面

MENU ▾ [ ] 1  
 [ Basic ] [Adj]  
 [ I-Gain ] [Trk]OFF  
 (A) Fr1P [I-Tq]H

#### Iris 画面

◀ Iris ▶ [ ] [ ]  
 [ I-Gain ]  
 Torque: High  
 Comp: ON

- 1 按 **Set** 键，然后按 3 次 **▶** 键  
 切换到 **Iris 画面**。

- 2 按 2 次 **◂** 键  
 [Torque] 出现下划线。  
 上次设定的功能或默认功能被突出显示。

- 3 按 **▶** 键或 **◂** 键  
 按右键或左键，切换到 **【High】** 或 **【Low】**。

Iris [ ] [ ]  
 [ I-Gain ]  
 ◂ Torque: **High** ▶  
 Comp: ON

Iris [ ] [ ]  
 [ I-Gain ]  
 ◂ Torque: **Low** ▶  
 Comp: ON

选择项目	<sup>(D)</sup> High	Low
功能	操作力较重	操作力较轻

(D)：默认值

MENU → **Set** → **▶** × 3 → Iris ▶ [ ] [ ] → **◂** × 2 → **▶** 或者 **◂**

## 切换光圈补偿的 ON/OFF

如果使用增距镜（2.0x），光量会降低。因此，可以设定将光圈补偿到相当于 2F 的开放侧的功能。

### 重要提示

开始操作前，请预先切换到想要设定的用户。

（有关用户切换方法，请参照“4.1.3 切换用户”或“4.2.1 在 User 画面上设定 / 切换用户”。）

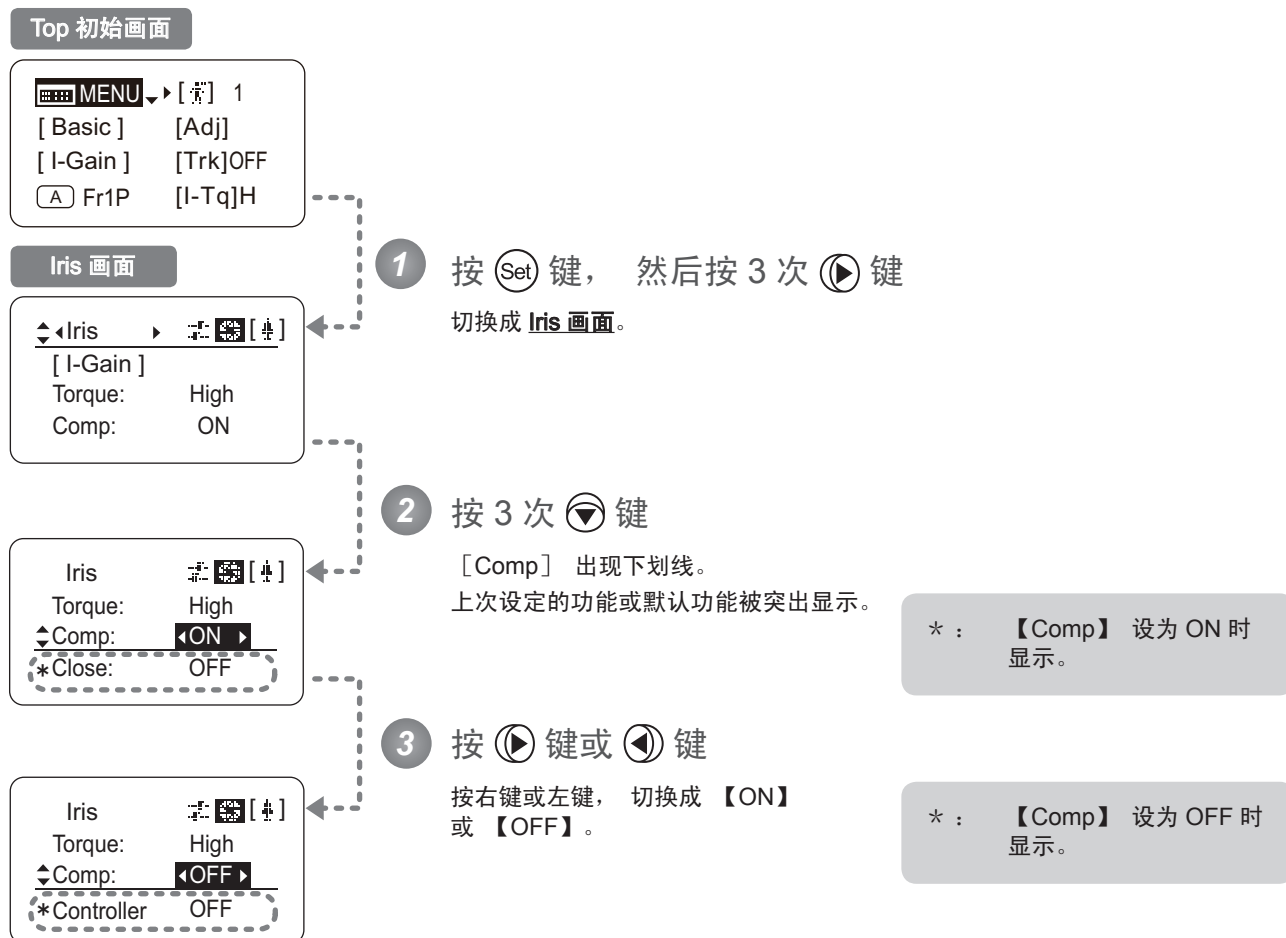

注意：将光圈补偿设定为 ON，并且使用增距镜（2.0x）时，光圈有可能无法完全关闭。这时，请将“切换光圈关闭检测的 ON/OFF”设定为 ON。

选择项目	<sup>(D)</sup> ON	OFF
功能	补偿光圈	不补偿光圈

(D)：默认值

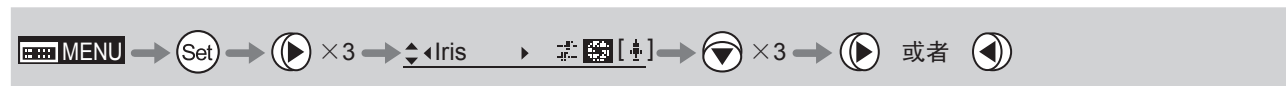

## 切换光圈关闭检测的 ON/OFF

当光圈补偿功能设为 ON 时，如果使用增距镜（2.0x），光圈将无法关闭。作为解决对策，可以设定在检测到光圈关闭时，让光圈关闭的功能。

### 重要提示

开始操作前，请预先切换到想要设定的用户。

（有关用户切换方法，请参照“4.1.3 切换用户”或“4.2.1 在 User 画面上设定 / 切换用户”。）

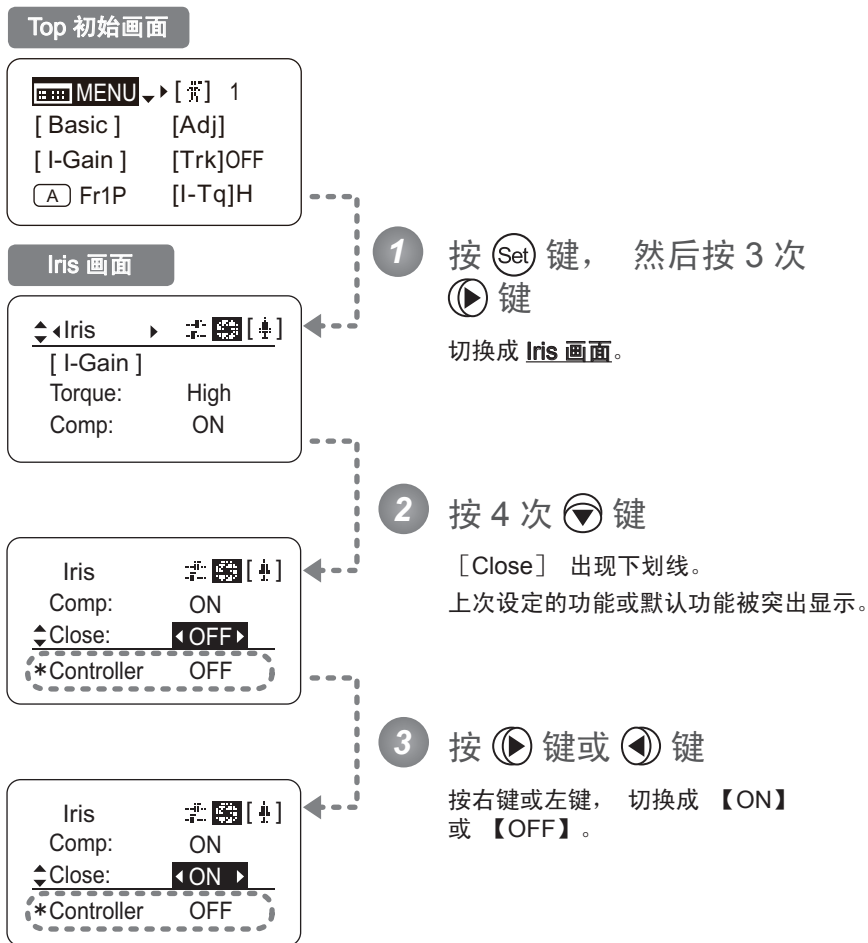

注意：根据摄像机的不同，由于镜头的光圈补偿和来自摄像机的光圈控制之间的相互关系，光圈有可能无法正常工作。这时请将光圈关闭检测功能设为 OFF。

\*：【Comp】设为 ON 时显示。

注意：光圈补偿设定为 ON 时，光圈关闭检测有效。

选择项目	<sup>(D)</sup> OFF	ON
功能	不检测关闭	检测关闭

(D)：默认值





## 切换由对焦电动控制器进行光圈操作的 ON/OFF

可以切换由对焦电动控制器进行光圈操作的 ON/OFF。

### 重要提示

开始操作前，请预先切换到想要设定的用户。

(有关用户切换方法，请参照“4.1.3 切换用户”或“4.2.1 在 User 画面上设定 / 切换用户”。)

#### Top 初始画面

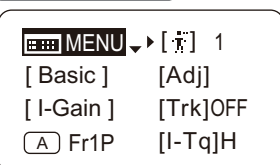

#### Iris 画面

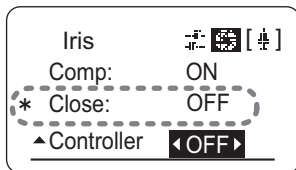
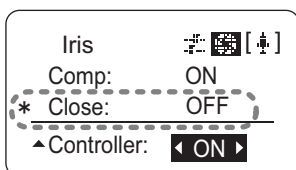
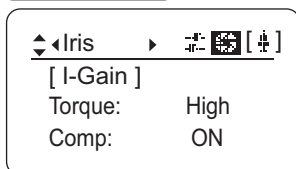

- 1 按 **Set** 键，然后按 3 次 **▶** 键  
切换到 **Iris 画面**。

- 2 按 5 次 **◂** 键  
[Controller] 出现下划线。  
上次设定的功能或默认功能被突出显示。

\* : 【Comp】设为 ON 时显示。

- 3 按 **▶** 键或 **◂** 键  
按右键或左键，切换到 **【ON】** 或 **【OFF】**。

选择项目	ON	<sup>(D)</sup> OFF
功能	由对焦电动控制器进行光圈操作	不由对焦电动控制器进行光圈操作

(D)：默认值



## 4.2.5 在 Zoom 画面上设定

在 **Zoom 画面** 上可以设定下列项目。

切换变焦追踪的 ON/OFF

**Top**

设定变焦伺服的起动特性

设定变焦伺服的停止特性

设定变焦机械终端的停止特性

设定翘板的曲线特性

**Top**

设定模拟电动控制器的曲线特性

**Top**

设定变焦速度调整量的最大值

设定变焦速度调整量的最小值

设定来自变焦电动控制器的伺服方式

设定变焦速度调整量

对电动控制器有效 / 无效

设定变焦电动控制器的规格

**Top** 是在 **Top 画面** 上也可以改变设定的项目

## 切换变焦追踪的 ON/OFF Top

可以切换变焦追踪的 ON/OFF。

### 重要提示

开始操作前，请预先切换到想要设定的用户。

(有关用户切换方法，请参照“4.1.3 切换用户”或“4.2.1 在 User 画面上设定 / 切换用户”。)

#### Top 初始画面

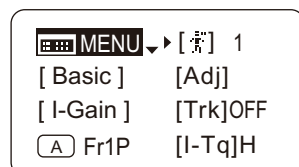

#### Zoom 画面

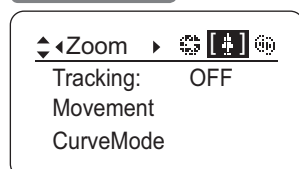

- 1 按 **Set** 键，然后按 4 次 **▶** 键  
切换到 **Zoom 画面**。

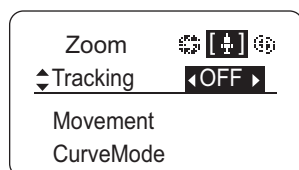

- 2 按 **▼** 键  
[Tracking] 出现下划线。  
上次设定的功能或默认功能被突出显示。

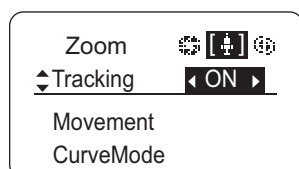

- 3 按 **▶** 键或 **◀** 键  
按右键或左键，切换到 **【ON】** 或 **【OFF】**。

选择项目	<sup>(D)</sup> OFF	ON
功能	变焦追踪无效	变焦追踪有效

(D)：默认值

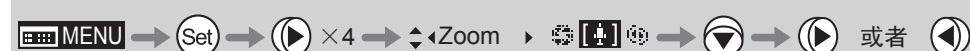

## 设定变焦伺服的起动特性

可以设定用变焦翘板开关等进行变焦操作时的变焦起动特性。

### 重要提示

开始操作前，请预先切换到想要设定的用户。

(有关用户切换方法，请参照“4.1.3 切换用户”或“4.2.1 在 User 画面上设定 / 切换用户”。)

#### Top 初始画面

MENU → [ ] 1  
[ Basic ] [Adj]  
[ I-Gain ] [Trk]OFF  
[A] Fr1P [I-Tq]H

#### Zoom 画面

Zoom ▶ [ ]  
Tracking: OFF  
Movement  
CurveMode

#### 画面 A

Zoom [ ]  
Tracking: OFF  
Movement  
CurveMode

#### Movement 画面

Zoom [ ]  
Movement  
Start: 99  
Stop: 91

Zoom [ ]  
Movement  
Start: ◀D99 ▶  
Stop: 91

Zoom [ ]  
Movement  
Start: ◀97▶  
Stop: 91

1 按 [Set] 键，然后按 4 次 [▶] 键  
切换到 Zoom 画面。

2 按 2 次 [▼] 键  
[Movement] 出现下划线。

3 按 [Set] 键  
切换到 Movement 画面。

4 按 [▼] 键  
[Start] 出现下划线。  
上次的设定值或默认值被突出显示。

5 按 [▶] 键或 [◀] 键  
按右键或左键，直到变成想要改变的任意功能。

6 按 [Set] 键  
返回画面 A。

选择项目	00	-	<sup>(D)</sup> 99
功能	缓慢起动		突然起动

(D): 默认值

MENU → [Set] → [▶] × 4 → Zoom ▶ [ ] → [▼] × 2 → [Set] → [▼] → [▶] 或者 [◀] → [Set]

## 设定变焦伺服的停止特性

可以设定用变焦翘板开关等进行变焦操作并停止变焦操作时的停止特性。

### 重要提示

开始操作前，请预先切换到想要设定的用户。

(有关用户切换方法，请参照“4.1.3 切换用户”或“4.2.1 在 User 画面上设定 / 切换用户”。)

#### Top 初始画面

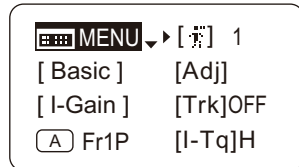

#### Zoom 画面

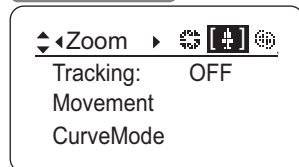

#### 画面 A

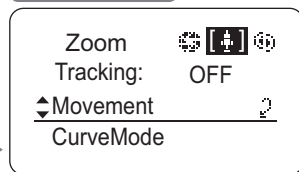

#### Movement 画面

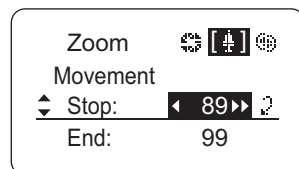
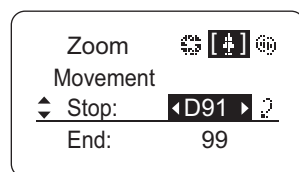
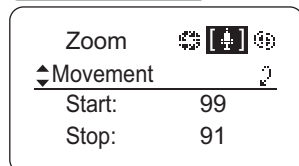

1 按 **Set** 键，然后按 4 次 **▶** 键  
切换到 **Zoom 画面**。

2 按 2 次 **▼** 键  
[Movement] 出现下划线。

3 按 **Set** 键  
切换到 **Movement 画面**。

4 按 2 次 **▼** 键  
[Start] 出现下划线。  
上次的设定值或默认值被突出显示。

5 按 **▶** 键或 **◀** 键  
按右键或左键，直到变成想要改变的任意功能。

6 按 **Set** 键  
返回 **画面 A**。

选择项目	00	-	99
功能	缓慢停止		突然停止

默认值：91



## 设定变焦机械终端的停止特性

可以设定用变焦翘板开关等进行变焦操作时的变焦机械终端的停止特性。

### 重要提示

开始操作前，请预先切换到想要设定的用户。

(有关用户切换方法，请参照“4.1.3 切换用户”或“4.2.1 在 User 画面上设定 / 切换用户”。)

#### Top 初始画面

MENU ▾ [菜] 1  
[ Basic ] [Adj]  
[ I-Gain ] [Trk]OFF  
[A] Fr1P [I-Tq]H

#### Zoom 画面

Zoom ▾ [4] [4]  
Tracking: OFF  
Movement  
CurveMode

#### 画面 A

Zoom [4] [4]  
Tracking: OFF  
Movement 2  
CurveMode

#### Movement 画面

Zoom [4] [4]  
Movement  
Start: 99  
Stop: 91

Zoom [4] [4]  
Movement  
Stop: 91  
End: D99 2

Zoom [4] [4]  
Movement  
Stop: 91  
End: 97 2

1 按 [Set] 键，然后按 4 次 [▶] 键

切换到 **Zoom 画面**。

2 按 2 次 [▼] 键

[Movement] 出现下划线。

3 按 [Set] 键

切换到 **Movement 画面**。

4 按 3 次 [▼] 键

[End] 出现下划线。  
上次的设定值或默认值被突出显示。

5 按 [▶] 键或 [◀] 键

按右键或左键，直到变成想要改变的任意功能。

6 按 [Set] 键

返回**画面 A**。

选择项目	00	-	(D) 99
功能	缓慢停止		突然停止

(D): 默认值



## 设定翘板的曲线特性 Top

可以改变相对于变焦翘板开关按下量的变焦速度特性。

(请注意， 设定时会切换成其他画面。)

### 重要提示

开始操作前， 请预先切换到想要设定的用户。

(有关用户切换方法， 请参照“4.1.3 切换用户”或“4.2.1 在 User 画面上设定 / 切换用户”。)

#### Top 初始画面

MENU ▾ [ 1  
[ Basic ] [Adj]  
[ I-Gain ] [Trk]OFF  
[A] Fr1P [I-Tq]H

#### Zoom 画面

Zoom ▸ [ 1]  
Tracking: OFF  
Movement  
CurveMode

#### 画面 A

Zoom [ 1]  
Movement  
CurveMode 2  
SpeedAdj

#### CurveMode 画面

Zoom [ 1]  
CurveMode 2  
Seesaw: 5  
Demand: 5

Zoom [ 1]  
CurveMode  
Seesaw: D5  
Demand: 5

Zoom [ 1]  
CurveMode  
Seesaw: 7  
Demand: 5

1 按 **Set** 键， 然后按 4 次 **▶** 键

切换成 **Zoom 画面**。

2 按 3 次 **▼** 键

[CurveMode] 出现下划线。

3 按 **Set** 键

切换成 **CurveMode 画面**。

4 按 **▼** 键

[Seesaw] 出现下划线。  
上次的设定值或默认值被突出显示。

5 按 **▶** 键或 **◀** 键

按右键或左键， 直到变成想要改变的任意功能。

6 按 **Set** 键

返回 **画面 A**。

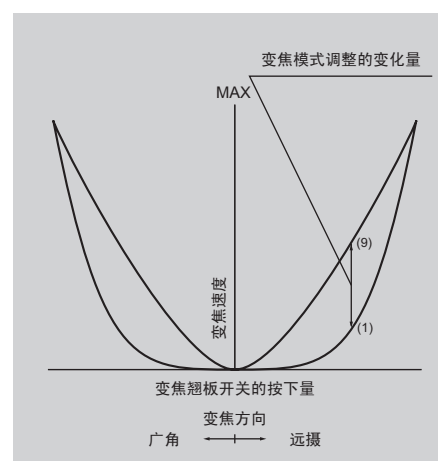

选择项目	1	2	3	4	(D) 5	6	7	8	9
------	---	---	---	---	-------	---	---	---	---

(D): 默认值



## 设定模拟电动控制器的曲线特性 Top

可以改变相对于模拟电动控制器倾斜量的变焦速度特性。

(请注意, 设定时会切换到其他画面。)

### 重要提示

开始操作前, 请预先切换到想要设定的用户。

(有关用户切换方法, 请参照“4.1.3 切换用户”或“4.2.1 在 User 画面上设定 / 切换用户”。)

#### Top 初始画面

MENU ▾ ▶ [ 1 ]  
 [ Basic ] [Adj]  
 [ I-Gain ] [Trk]OFF  
 (A) Fr1P [I-Tq]H

#### Zoom 画面

Zoom ▶ [ 4 ] [ 5 ]  
 Tracking: OFF  
 Movement  
 CurveMode

#### 画面 A

Zoom [ 4 ] [ 5 ]  
 Movement  
 CurveMode 2  
 SpeedAdj

#### CurveMode 画面

Zoom [ 4 ] [ 5 ]  
 CurveMode 2  
 Seesaw: 5  
 Demand: 5

Zoom [ 4 ] [ 5 ]  
 CurveMode  
 Seesaw: 5  
 Demand: D5

Zoom [ 4 ] [ 5 ]  
 CurveMode  
 Seesaw: 5  
 Demand: 7

**1** 按 **Set** 键, 然后按 4 次 **▶** 键  
 切换到 **Zoom 画面**。

**2** 按 3 次 **▼** 键  
 [CurveMode] 出现下划线。

**3** 按 **Set** 键  
 切换到 **CurveMode 画面**。

**4** 按 2 次 **▼** 键  
 [Demand] 出现下划线。  
 上次的设定值或默认值被突出显示。

**5** 按 **▶** 键或 **◀** 键  
 按右键或左键, 直到变成想要改变的任意功能。

**6** 按 **Set** 键  
 返回 **画面 A**。

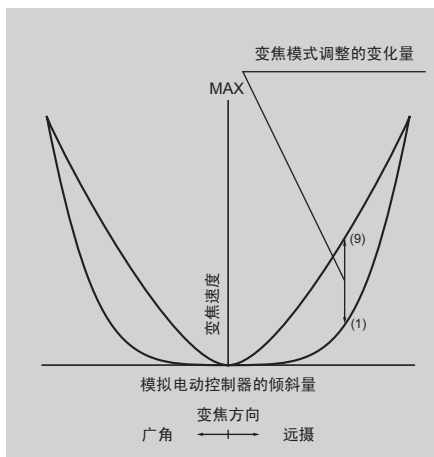

选择项目	1	2	3	4	(D) 5	6	7	8	9
------	---	---	---	---	-------	---	---	---	---

(D): 默认值

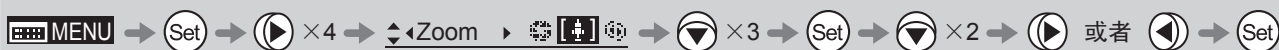



## 设定变焦速度调整量的最大值

可以设定将驱动单元的最高变焦速度调整量设定为 Max 时的数值。

### 重要提示

开始操作前，请预先切换到想要设定的用户。

(有关用户切换方法，请参照“4.1.3 切换用户”或“4.2.1 在 User 画面上设定 / 切换用户”。)

#### Top 初始画面

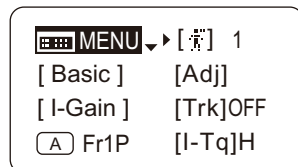

#### Zoom 画面

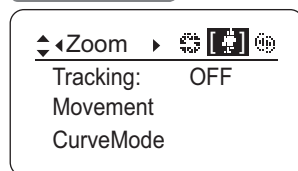

#### 画面 A

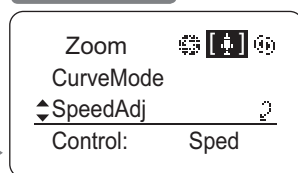

#### SpeedAdj 画面

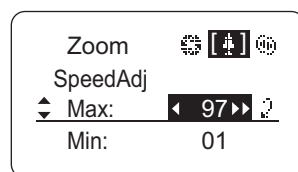
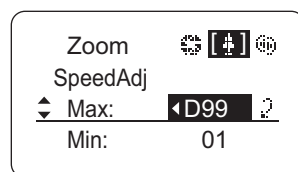
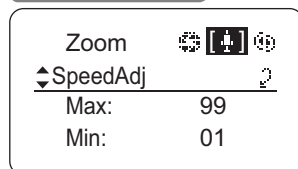

1 按 (Set) 键，然后按 4 次 (▶) 键

切换到 **Zoom 画面**。

2 按 4 次 (▼) 键

[SpeedAdj] 出现下划线。

3 按 (Set) 键

切换到 **SpeedAdj 画面**。

4 按 (▼) 键

[Max] 出现下划线。  
上次的设定值或默认值被突出显示。

5 按 (▶) 键或 (◀) 键

按右键或左键，直到变成想要改变的任意功能。

6 按 (Set) 键

返回**画面 A**。

选择项目	Min 设定值 - (D) 99
------	------------------

(D)：默认值



## 设定变焦速度调整量的最小值

可以设定将驱动单元的最高速度调整量设定为 Min 时的数值。

### 重要提示

开始操作前，请预先切换到想要设定的用户。

(有关用户切换方法，请参照“4.1.3 切换用户”或“4.2.1 在 User 画面上设定 / 切换用户”。)

#### Top 初始画面

MENU ▾ ▶ [ 菜 ] 1  
[ Basic ] [Adj]  
[ I-Gain ] [Trk]OFF  
[A] Fr1P [I-Tq]H

#### Zoom 画面

Zoom ▾ ▶ [ 4 ] [ 0 ]  
Tracking: OFF  
Movement  
CurveMode

#### 画面 A

Zoom [ 4 ] [ 0 ]  
CurveMode  
SpeedAdj 2  
Control: Sped

#### SpeedAdj 画面

Zoom [ 4 ] [ 0 ]  
SpeedAdj 2  
Max: 99  
Min: 01

Zoom [ 4 ] [ 0 ]  
SpeedAdj  
Max: 99  
Min: D01 ▶ 2

Zoom [ 4 ] [ 0 ]  
SpeedAdj  
Max: 99  
Min: ◀◀ 03 ▶ 2

1 按 [Set] 键，然后按 4 次 [▶] 键

切换到 Zoom 画面。

2 按 4 次 [▼] 键

[SpeedAdj] 出现下划线。

3 按 [Set] 键

切换到 SpeedAdj 画面。

4 按 2 次 [▼] 键

[Min] 出现下划线。  
上次的设定值或默认值被突出显示。

5 按 [▶] 键或 [◀] 键

按右键或左键，直到变成想要改变的任意功能。

6 按 [Set] 键

返回画面 A。

选择项目	(D) 01 - Max 设定值
------	------------------

(D): 默认值

MENU → [Set] → [▶] × 4 → Zoom ▾ ▶ [ 4 ] [ 0 ] → [▼] × 4 → [Set] → [▼] × 2 → [▶] 或者 [◀] → [Set]

## 设定来自变焦电动控制器的伺服方式

可以将来自变焦电动控制器的伺服方式设定为速度伺服或位置伺服的某一个。

### 重要提示

开始操作前，请预先切换到想要设定的用户。

(有关用户切换方法，请参照“4.1.3 切换用户”或“4.2.1 在 User 画面上设定 / 切换用户”。)

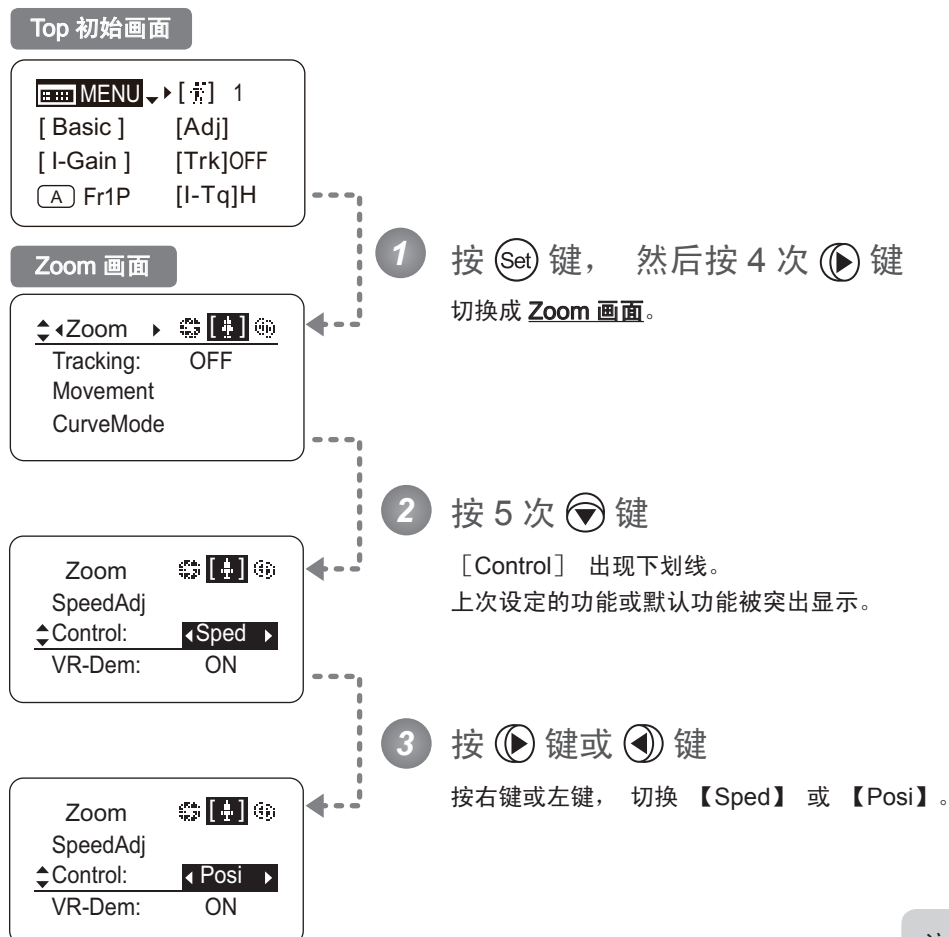

注意：选择 **【Posi】** 时，翘板开关将无法使用。  
选择 **【Posi】** 时，电动控制器连接器为单系统连接。  
通常选择 **【Sped】**。

选择项目	<sup>(D)</sup> Sped	Posi
功能	速度伺服	位置伺服

(D)：默认值

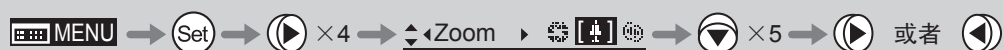

## 设定变焦速度调整量对电动控制器有效 / 无效

可以设定驱动单元的最高变焦速度调整对变焦电动控制器有效 / 无效。

### 重要提示

开始操作前，请预先切换到想要设定的用户。

(有关用户切换方法，请参照“4.1.3 切换用户”或“4.2.1 在 User 画面上设定 / 切换用户”。)

#### Top 初始画面

MENU ▾ ▶ [ 菜 ] 1  
 [ Basic ] [Adj]  
 [ I-Gain ] [Trk]OFF  
 [A] Fr1P [I-Tq]H

#### Zoom 画面

◀Zoom ▶ [ 菜 ] [ 菜 ] [ 菜 ]  
 Tracking: OFF  
 Movement  
 CurveMode

Zoom [ 菜 ] [ 菜 ] [ 菜 ]  
 SpeedAdj  
 Control: Sped  
 ^VR-Dem: ◀ON ▶

Zoom [ 菜 ] [ 菜 ] [ 菜 ]  
 SpeedAdj  
 Control: Sped  
 ^VR-Dem: ◀OFF ▶

1 按 [Set] 键，然后按 4 次 [▶] 键  
 切换到 Zoom 画面。

2 按 6 次 [▼] 键  
 [VR-Dem] 出现下划线。  
 上次设定的功能或默认功能被突出显示。

3 按 [▶] 键或 [◀] 键  
 按右键或左键，切换到 [ON] 或 [OFF]。

选择项目	<sup>(D)</sup> ON	OFF
功能	有效	无效

(D): 默认值

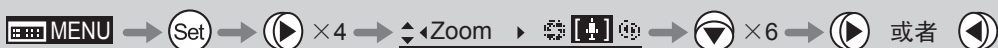

## 4.2.6 在 Focus 画面上设定

---

在 **Focus** 画面上可以设定下列项目。

设定对焦电动控制器的曲线特性

## 设定对焦电动控制器的曲线特性

可以针对模拟对焦电动控制器的操作设定曲线特性。

注意：对焦电动控制器有曲线切换开关，该开关在选择FAR侧时有效。

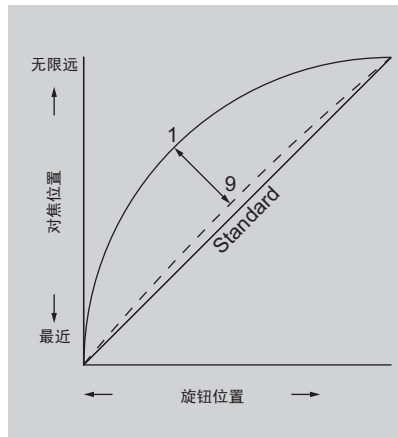
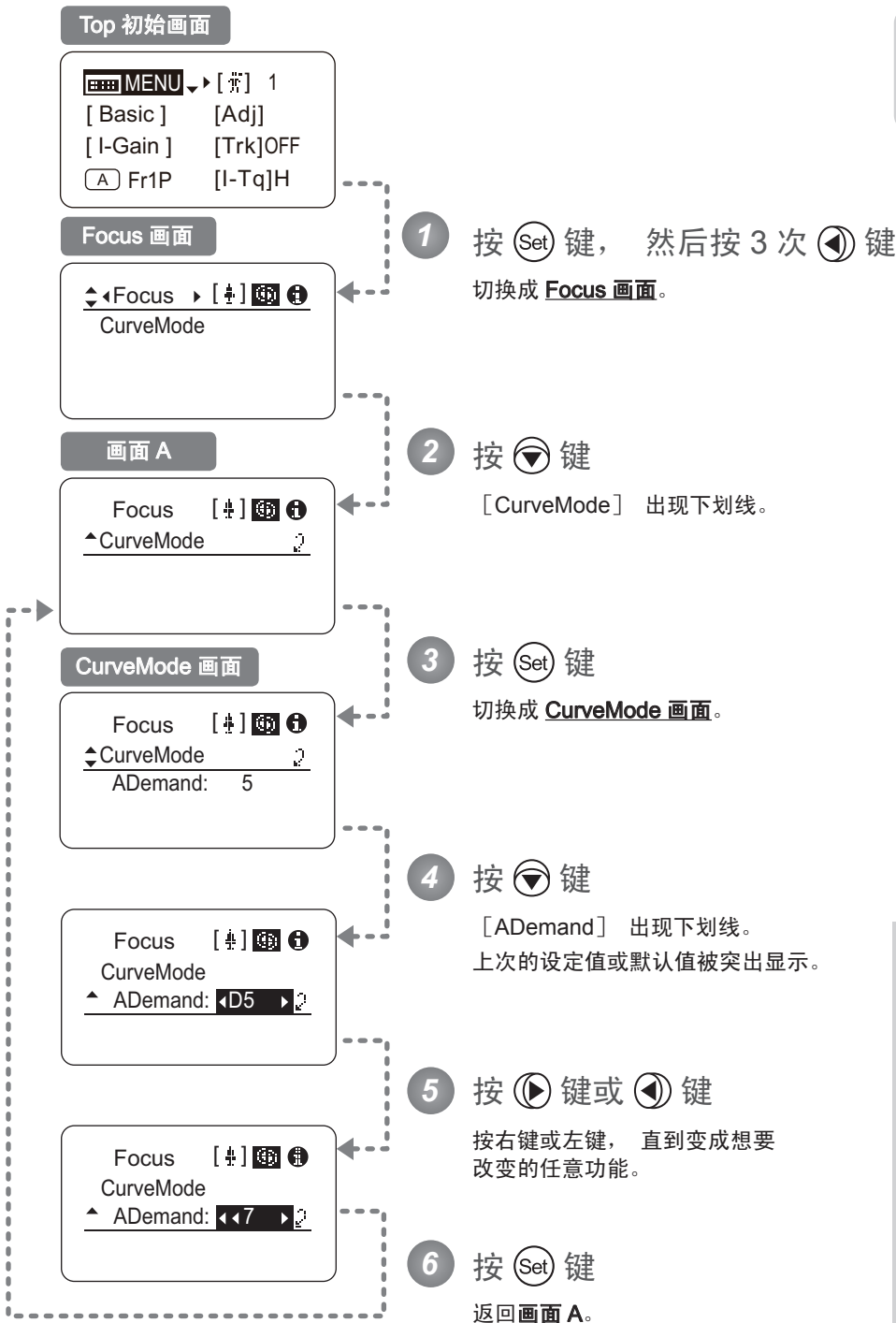

选择项目	1	-	9
功能	弯度较大		弯度较小

默认值：5



## 4.2.7 在 Info 画面上设定

在 **Info 画面** 上可以设定下列项目。

确认序列号

设定编码器输出

设定摄像机串行通信的有效 / 无效

设定使用 /s Technology 时的距离单位

确认驱动单元和镜头主体的通信状态

在系统模式下设定（该设定为佳能维修人员专用。）

## 确认序列号

可以确认镜头主体和驱动单元的序列号。

### Top 初始画面

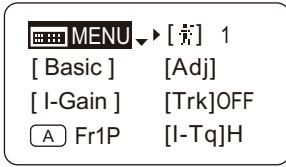

### Info 画面

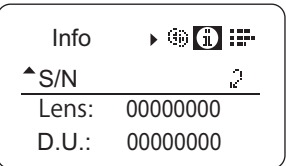
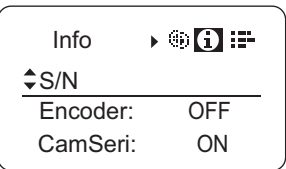
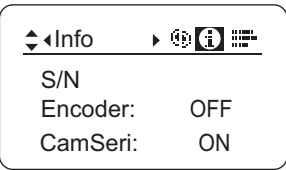

1 按 **Set** 键，然后按 2 次 **Left Arrow** 键  
切换到 **Info 画面**。

2 按 **Down Arrow** 键  
[S/N] 出现下划线。

3 按 **Set** 键  
显示镜头主体和驱动单元的序列号。





## 设定编码器输出

可以设定编码器输出功能的有效 / 无效。有效时，从虚拟连接器输出。有关详情，请与佳能或经销店联系。

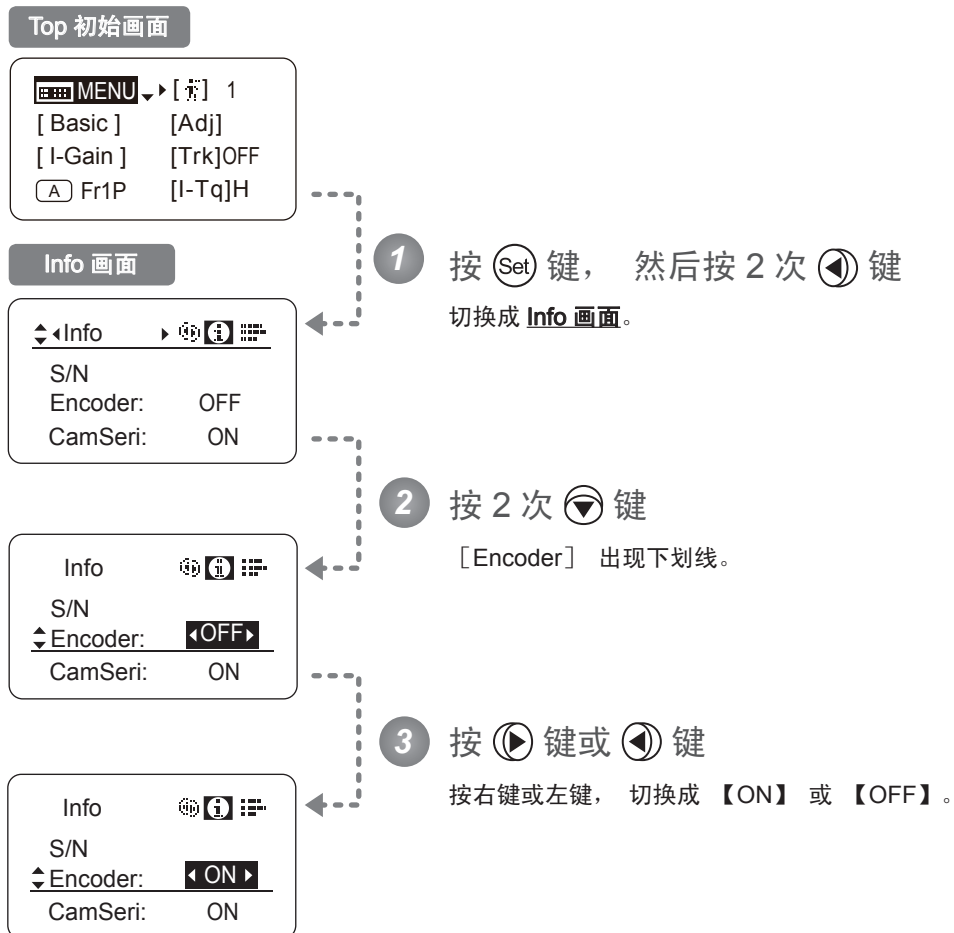

选择项目	<sup>(D)</sup> OFF	ON
功能	输出无效	输出有效

(D)：默认值



## 设定摄像机串行通信的有效 / 无效

摄像机和镜头之间的接口有两种，一种为串行通信控制，另一种为模拟控制。本设定可以切换该接口的自动识别设定和模拟控制设定。

出厂时的设定为“有效”，这时镜头自动识别串行通信控制和模拟控制。

如果选择“无效”，摄像机和镜头之间的接口将变成模拟控制。

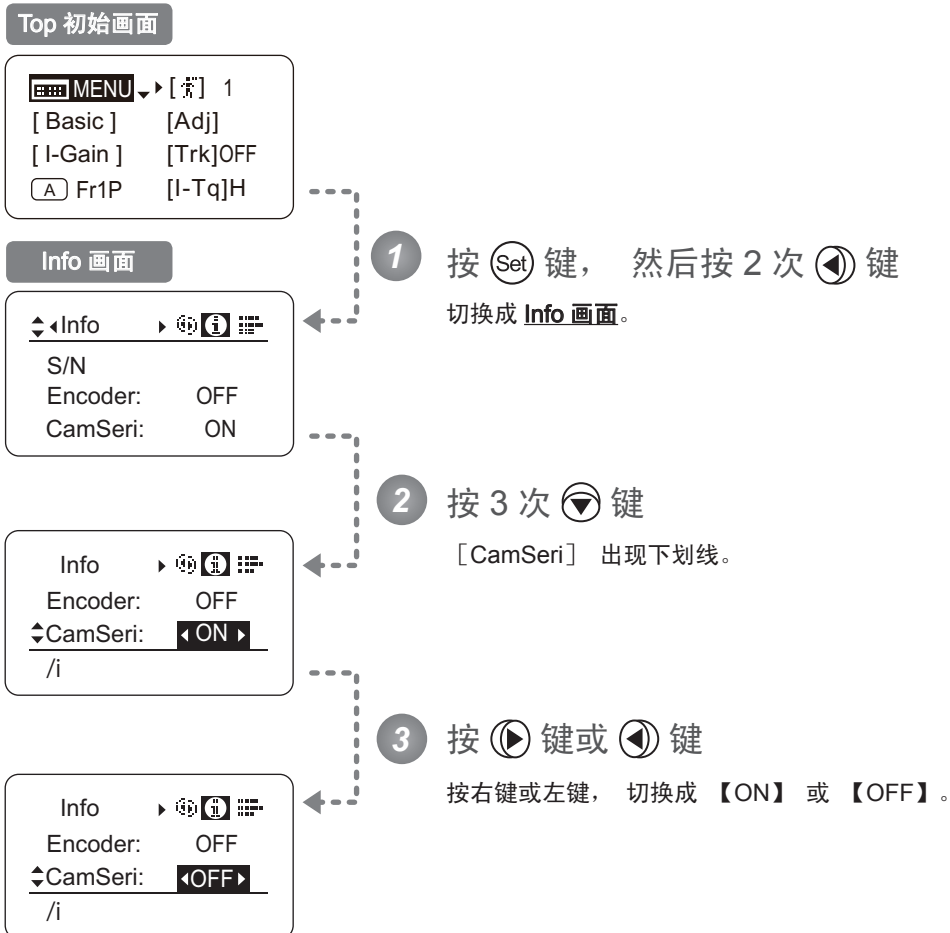

选择项目	<sup>(D)</sup> ON	OFF
功能	摄像机串行通信有效	摄像机串行通信无效

(D)：默认值

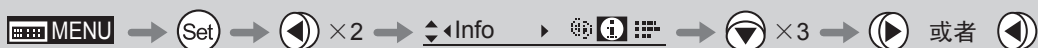

## 设定使用 /i Technology 时的距离单位

可以设定使用 /i Technology 时（仅限于安装有 PL 卡口摄像机时）向摄像机发送信息的距离单位（英尺 / 米）。通过进行该设置，可以用所设定的距离单位发送实际的物距、超焦距、近侧物距、无限远侧物距、入瞳位置的信息。

### ※（须知）

在摄像机侧设定了距离单位时，将会优先摄像机侧的设置。

#### Top 初始画面

MENU ▾ ▶ [ ] 1  
[ Basic ] [Adj]  
[ I-Gain ] [Trk]OFF  
[A] Fr1P [I-Tq]H

#### Info 画面

◀▶ Info ▶ [i] [ ] [ ]  
S/N  
Encoder: OFF  
CamSeri: ON

Info [i] [ ] [ ]  
CamSeri: ON  
◀▶ /i ▶  
State:

Info [i] [ ] [ ]  
◀▶ /i ▶  
Units: Feet

Info [i] [ ] [ ]  
/i  
▲ Units: ◀ Feet ▶

Info [i] [ ] [ ]  
/i  
▲ Units: ◀ Meters ▶

1 按 [Set] 键，然后按 2 次 [Left] 键  
切换到 Info 画面。

2 按 4 次 [Down] 键  
[/i] 出现下划线。

3 按 [Set] 键

4 按 [Down] 键  
[Units] 出现下划线。  
上次的设定值或默认值被突出显示。

5 按 [Right] 键或 [Left] 键  
按右键或左键，切换到 [Feet] 或 [Meters]。

选择项目	<sup>(D)</sup> Feet	Meters
功能	英尺	米

(D)：默认值



## 确认驱动单元和镜头主体的通信状态

显示驱动单元和镜头主体的通信状态。

### Top 初始画面

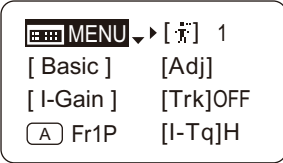

### Info 画面

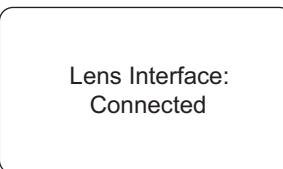
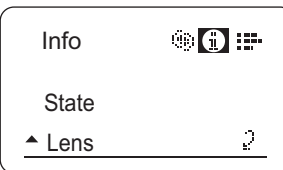
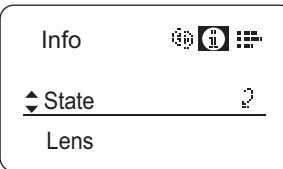
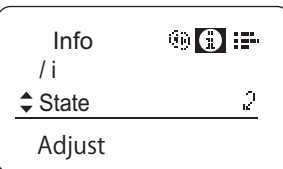
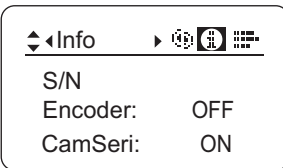

1 按 **Set** 键，然后按 2 次 **◀** 键  
切换到 **Info 画面**。

2 按 5 次 **▼** 键  
[State] 出现下划线。

3 按 **Set** 键

4 按 **▼** 键  
[Lens] 出现下划线。

5 按 **Set** 键

如果显示该画面，表示通信状态正常。  
如果显示“Unconnected”，请与佳能或经销店联系。

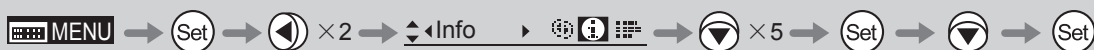

## 4.2.8 在 Fol. 画面上设定

---

在 **Fol. 画面** 上可以设定下列项目。

显示镜头的跟随 (Iris、Zoom、Focus)

## 显示镜头的跟随 (Iris、Zoom、Focus)

以 0-1000 的相对值显示 Iris、Zoom 和 Focus 各自的机械动作整体范围。

### Top 初始画面

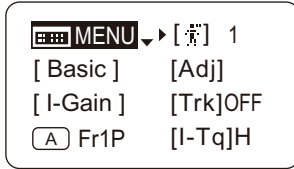

### Fol. 画面

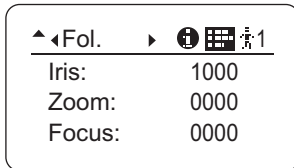

1 按 (Set) 键，然后按 (◀) 键

切换到 Fol. 画面，显示 Iris、Zoom 和 Focus 跟随的相对值。

注意：在显示 Fol. 画面时，即使无操作的状态持续 2 分钟以上，显示屏显示也不会自动熄灭。要关闭显示时，请按显示屏开关。



## 4.3 设定一览

	默认值	选择项目	页数
Top			
MENU		至下一页 * 1	
[ 数字 ]	1	1 / 2 / 3 / 4 / 5 / 6 / 7 / 8 / 9 / 0	
[ Basic ]	Basic	Basic	
[ Adj ]	n	n / y	
[ I-Gain ]			
		至下一页 * 2	
[ Trk ]	OFF	OFF / ON	
[ A ]	Fr1P	VTR / RET / Fr1P / Fr1F / Fr2P / Fr2F / Sped / Shtl / NON	
[ I-Tq ]	H	H / L	
[ A 1 ]	Shtl	VTR / RET / Fr1P / Fr1F / Fr2P / Fr2F / Sped / Shtl / NON	
[ V ]	VTR	VTR / RET / Fr1P / Fr1F / Fr2P / Fr2F / Sped / Shtl	
[ A 2 ]	Fr1P	VTR / RET / Fr1P / Fr1F / Fr2P / Fr2F / Sped / Shtl / NON	
[ R ]	RET	VTR / RET / Fr1P / Fr1F / Fr2P / Fr2F / Sped / Shtl	
[ Z.M. ]			
		至下一页 * 3	
[ 图标 ]	Zoom	Zoom / Iris	
[ AM ]	Norm	Norm / Reve / Auto / Manu	
退出操作	移动到 User 0 设定状态	同时按 Display 开关和 Set 键 2 秒钟	

#### 4. 以通常模式操作

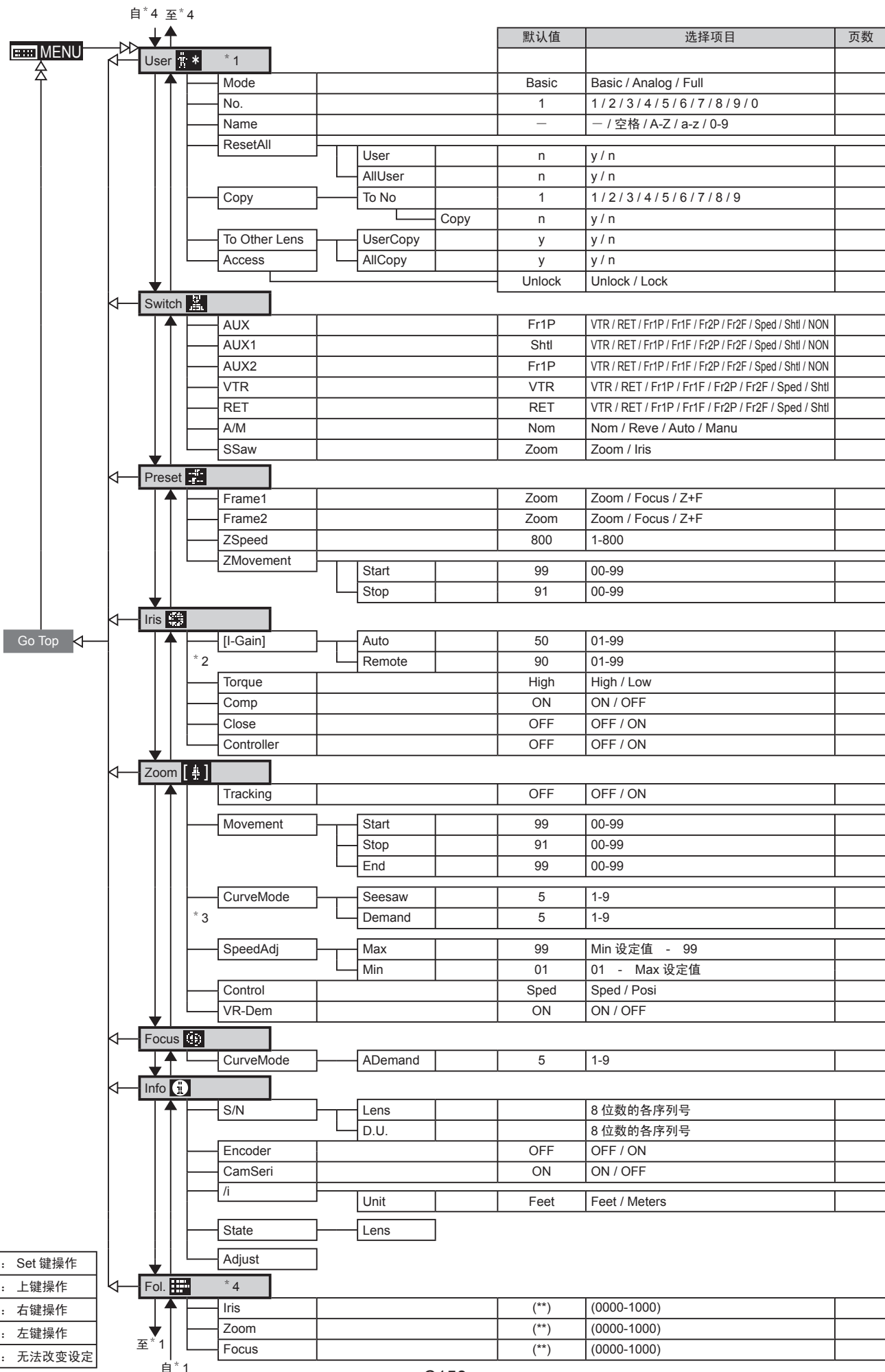

- ⏪ : Set 键操作
- ⏩ : 上键操作
- ⏴ : 右键操作
- ⏵ : 左键操作
- ( ) : 无法改变设定



# 5

## 以模拟模式操作

---

## 5. 以模拟模式操作

### 5.1 从 Top 画面设定

按显示屏开关时显示的画面称为 **Top 画面**。

在模拟模式的 **Top 画面**上可设定的项目共有 3 项。最初显示的画面称为 **Top 初始画面**。此外，根据项目的不同，还可以确认设定状况。

#### 模拟模式 Top 初始画面



MENU ▾▶ IG: 50  
[ Basic ]

## 5.1.1 选择模拟模式

出厂时设定为简易模式，要切换为模拟模式时，可按照以下步骤切换设定。

进行传统型驱动单元（模拟规格）的操作时选择模拟模式。在该模式下无法使用数字功能。

- VTR、RET、IRIS A/M、IRIS INST 开关的功能与其上所标明的功能相同。翘板开关变成通常的变焦操作开关。
- AUX、MEMO 开关无法使用。
- 自动光圈增益调整可以通过显示屏操作或微调器操作进行设定。
- 穿梭拍摄、取景预设、速度预设和变焦追踪功能无法使用。

### 从简易模式切换到模拟模式

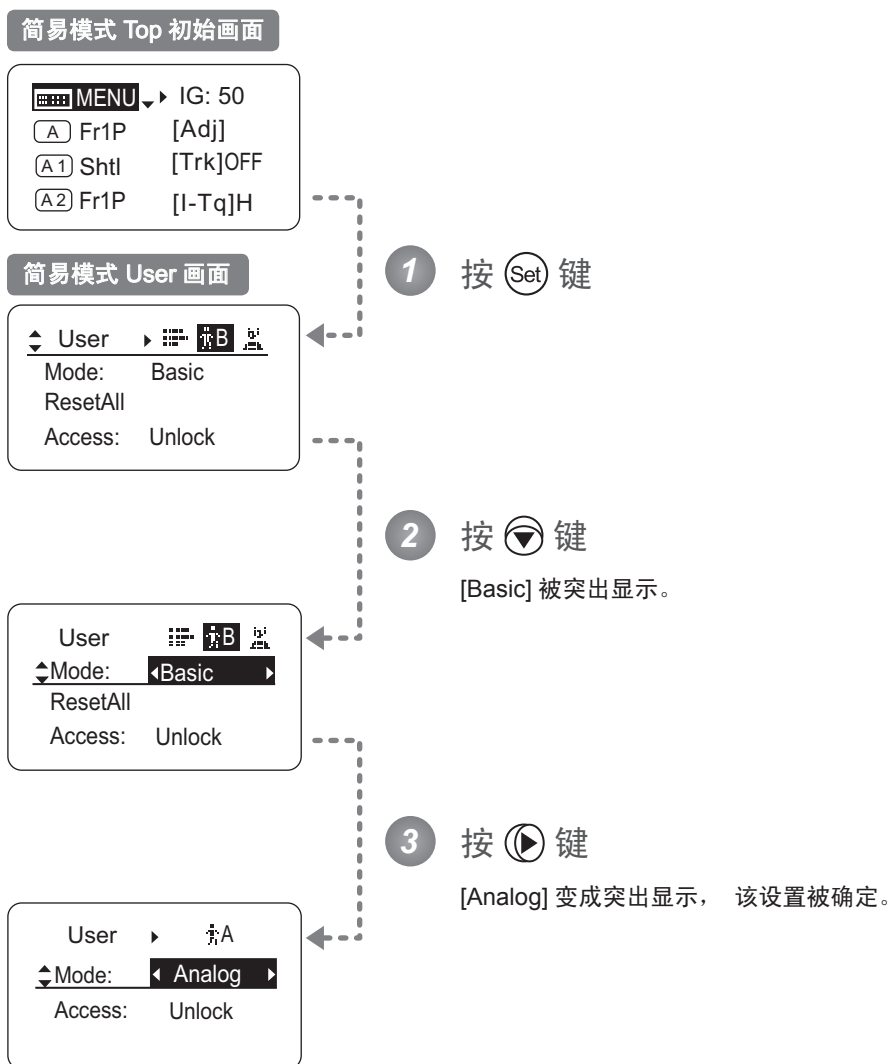

MENU → [Set] → [Basic] → [Analog]

## 5.1.2 关于 Top 画面

在模拟模式的 **Top 画面** 上可设定的项目共有 3 项，最初显示的画面称为 **Top 初始画面**。此外，根据项目的不同，还可以确认设定状况。（下图\*1）

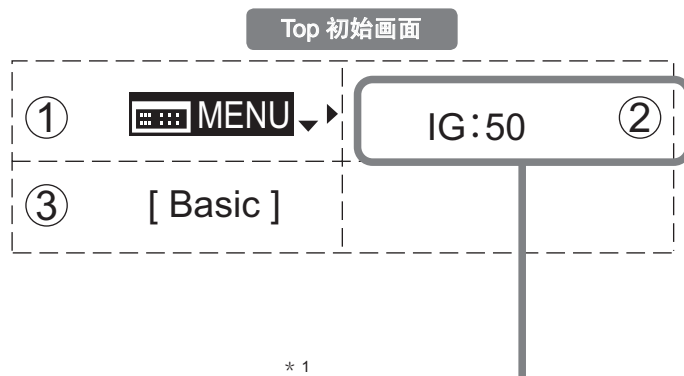

\* 1

 线内：显示当前设定状况的项目。  
例：“IG：50”表示自动光圈增益值为 50。

### ① MENU 画面

请参照“5.2 从 MENU 画面设定”。

### ② IG 自动光圈增益

可以改变自动光圈增益的值。

请参照“5.1.3 设定自动光圈增益”。

### ③ [Basic] 切换为简易模式

可切换为简易模式。

请参照“5.1.4 切换为简易模式”。

## 5.1.3 设定自动光圈增益

[IG]

出厂时已进行了适当设定，但也可以改变设定。

变更方法有两种，一种是通过自动光圈增益微调器进行变更（参照镜头使用说明书），另一种是通过操作显示屏进行变更。这两种方法均有效，将优先最后进行的设定。

自动光圈增益的设定值为所有用户通用。

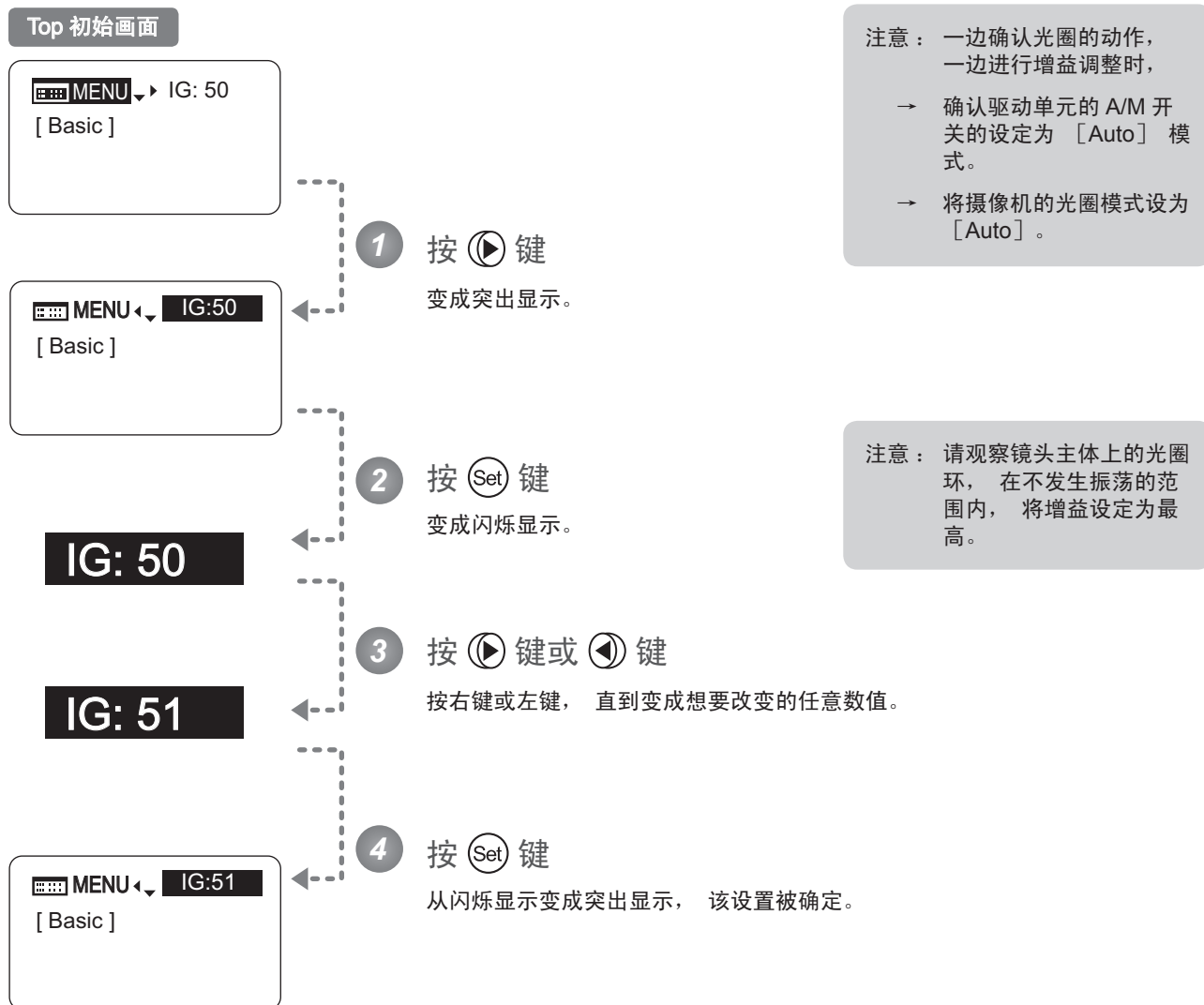

选择项目	01	-	99
功能	增益最小		增益最大

默认值：根据出厂默认值的不同会有所不同，是光圈增益微调器的设定值。



## 5.1.4 切换为简易模式

[Basic]

可以从 **Top 画面** 切换为简易模式。

从模拟模式切换为简易模式

模拟模式 Top 初始画面

MENU IG: 50  
[ Basic ]

1 按  键

[Basic] 被突出显示。

MENU IG: 50  
[ Basic ]

2 按  键

切换成简易模式的 **Top 初始画面**。

简易模式 Top 初始画面

MENU IG: 50  
[A] Fr1P [Adj]  
[A1] Shtl [Trk]OFF  
[A2] Fr1P [I-Tq]H

MENU →  → [ Basic ] → 

## 5.2 从 MENU 画面设定

在模拟模式的 **MENU 画面**\*上， 可以进行本信息显示屏上的 2 种设定项目的设定或显示。

模拟模式的 **MENU 画面**上有 **User 画面**。

如果选择 **Top 画面**的 [MENU] 并按 Set 键， 会显示 **User 画面**。（参照下图）

\* : **MENU 画面**本身并不存在， 将选择 [MENU] 并按 Set 键时显示的画面统称为 **MENU 画面**。

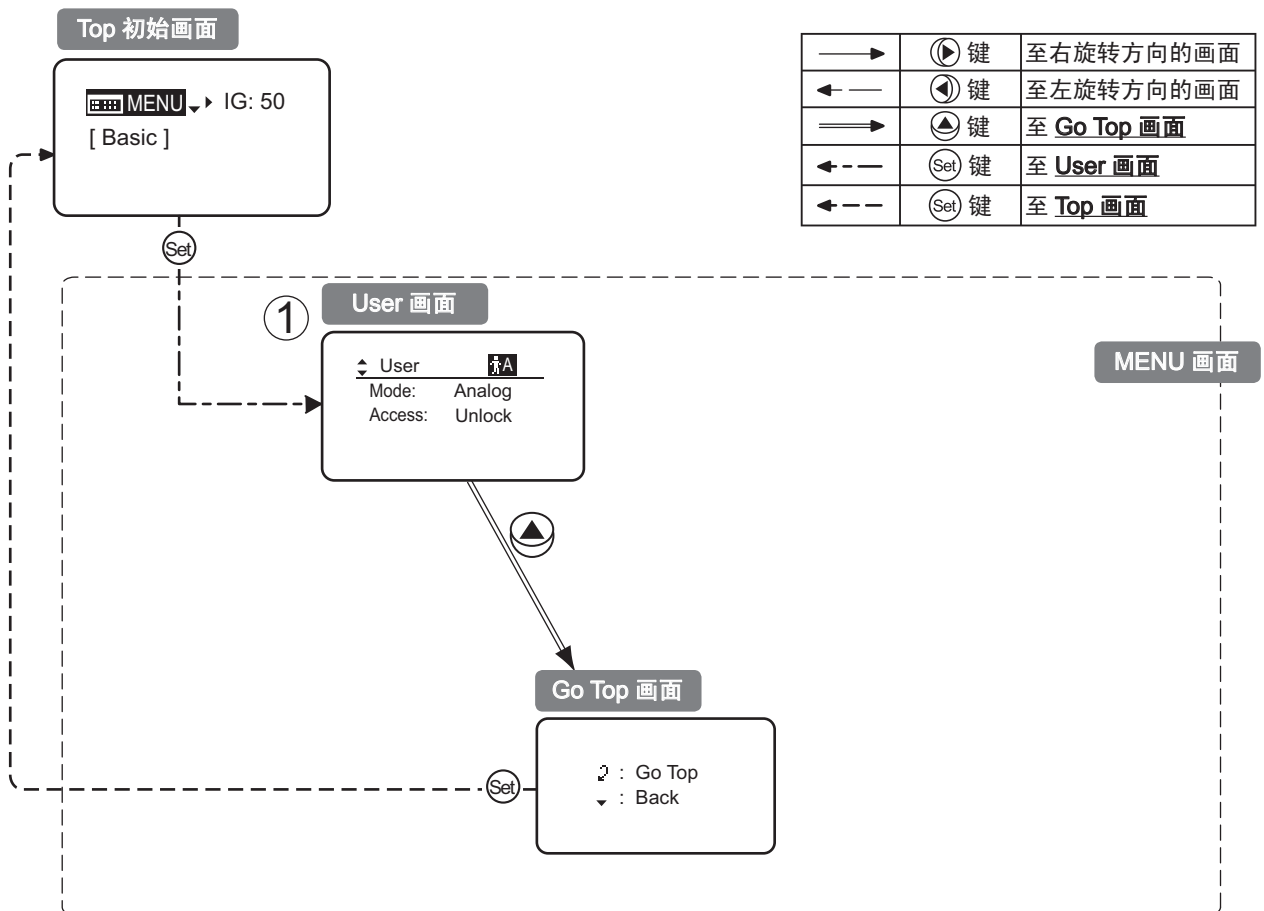

① User 画面 .....5.2.1

## 5.2.1 在 User 画面上设定

在 **User 画面** 上可以设定下列项目。

切换模式

设定锁定模式

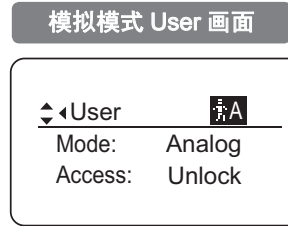



## 切换模式

可以进行使用模式（简易模式、通常模式）的切换。

### 重要提示

即使电源设为 OFF，也会记忆模式的切换设定。

#### Top 初始画面

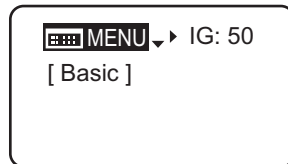

#### User 画面

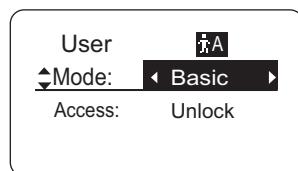
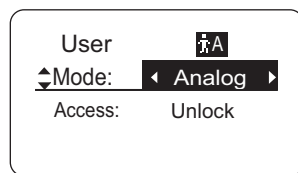
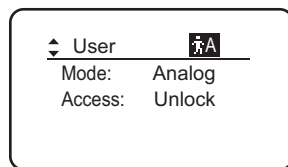

1 按 键  
切换到 **User 画面**。

2 按 键  
[Mode] 出现下划线。  
上次设定的模式被突出显示。

3 按 键或 键  
按右键或左键，直到变成想要改变的模式。

选择项目	<sup>(D)</sup> Basic	Full	Analog
保存设定	简易模式	通常模式	模拟模式

(D)：默认值



## 设定锁定模式

为了防止所设定的功能被轻易改变，可以为特定的功能设定锁定模式。锁定模式的设定与用户无关，一旦设定，将适用于所有用户。

在模拟模式的显示屏上，可以进行自动光圈增益调整和从模拟模式变更为其他用户的操作。但是，锁定时，切换为其他用户的功能也被锁定。要解除锁定需要设定时的密码。

### (1) Lock 操作

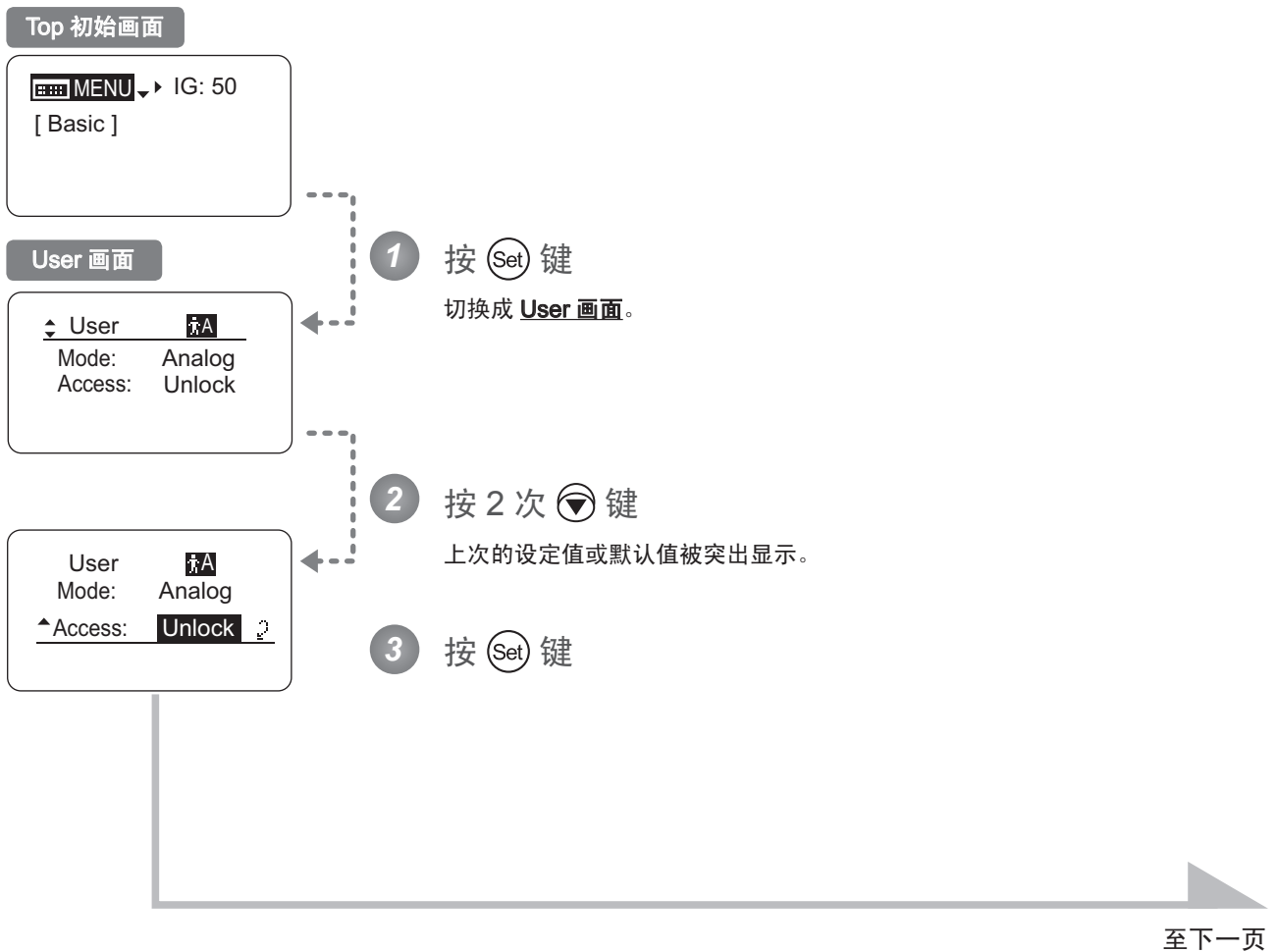

接前一页

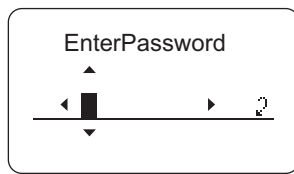

#### 4 输入密码，然后按 (Set) 键

输入密码字符

请用上下键查找字符，用左右键在字符间移动并进行修改。  
到密码输入结束为止，切勿按 Set 键。

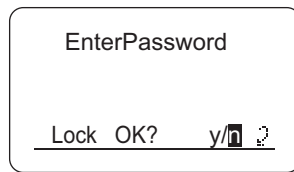

#### 5 按 (Left Arrow) 键，然后按 (Set) 键

已设定 Lock。

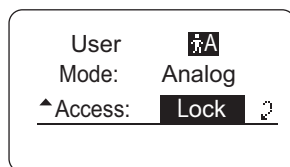

### ※ (须知)

#### 关于密码

本机型没有特别设置密码。每次进行 Lock 操作时，所设定的密码为 Unlock 操作时的密码。

因此，每次请记录密码。忘记密码时，请与佳能或经销商联系。可以在空白到最大 8 位之间输入密码。

#### 可输入的密码字符

选择项目	<sup>(D)</sup> _- ABCDEFGHIJKLMNOPQRSTUVWXYZabcdefghijklmnopqrstuvwxyz0123456789
字符数	最多 8 个字符

(D): 默认值

\_: 空格

选择项目	<sup>(D)</sup> Unlock	Lock
------	-----------------------	------

(D): 默认值



(2) Unlock 操作

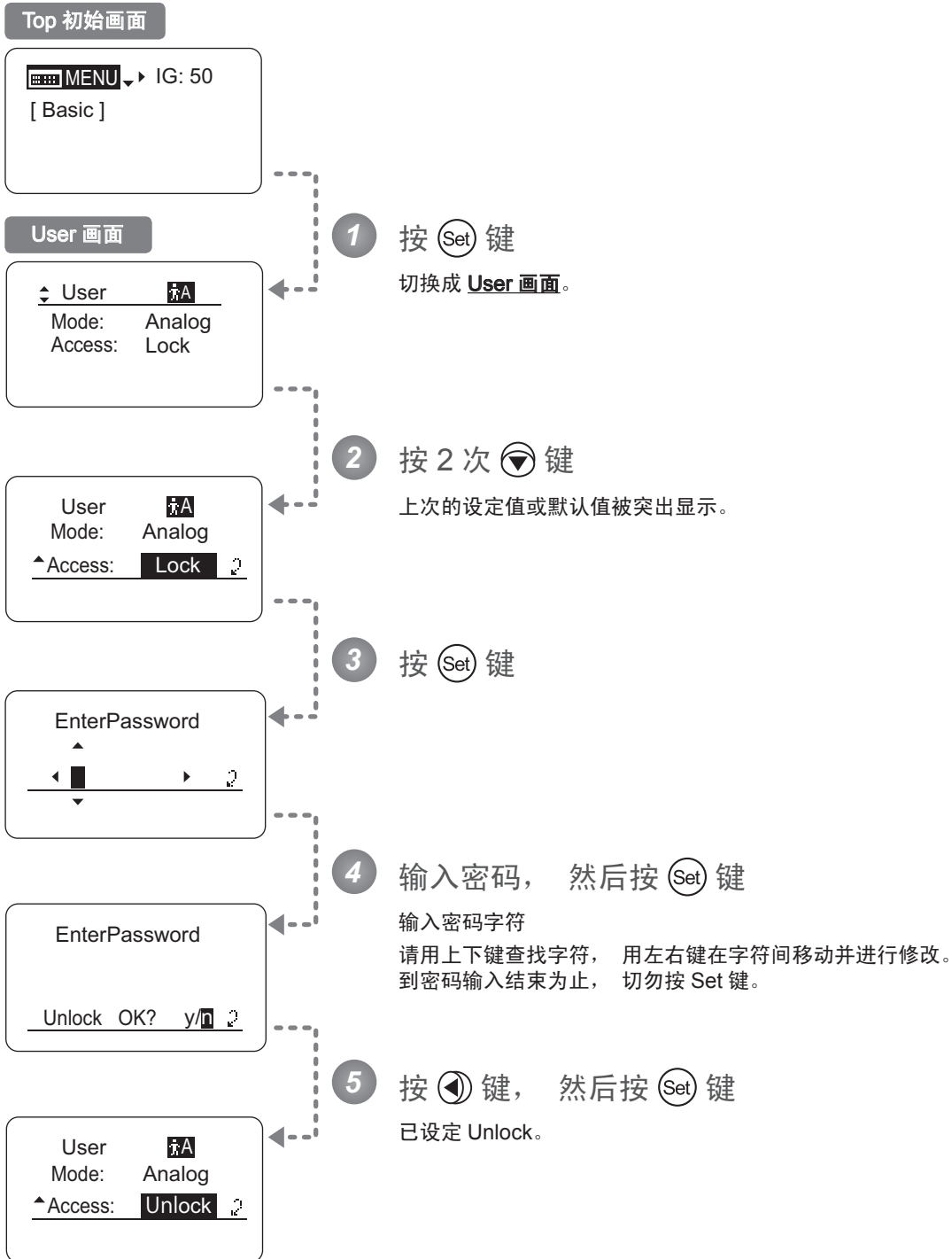

选择项目	(D) Unlock	Lock
------	------------	------

(D): 默认值



## 5.3 设定一览

		默认值	选择项目	页数
<div style="border: 1px solid black; padding: 2px; display: inline-block;">Top</div> <ul style="list-style-type: none"> <li style="border-left: 1px solid black; border-right: 1px solid black; border-bottom: 1px solid black; padding: 2px; display: inline-block;">MENU</li> <li style="border-left: 1px solid black; border-right: 1px solid black; border-bottom: 1px solid black; padding: 2px; display: inline-block;">IG</li> <li style="border-left: 1px solid black; border-right: 1px solid black; padding: 2px; display: inline-block;">[Basic]</li> </ul>				
			至下一页 * 1	
		50	01-99	
			Basic	
退出操作		移动到 User 0 设定状态	同时按 Display 开关和 Set 键 2 秒钟	

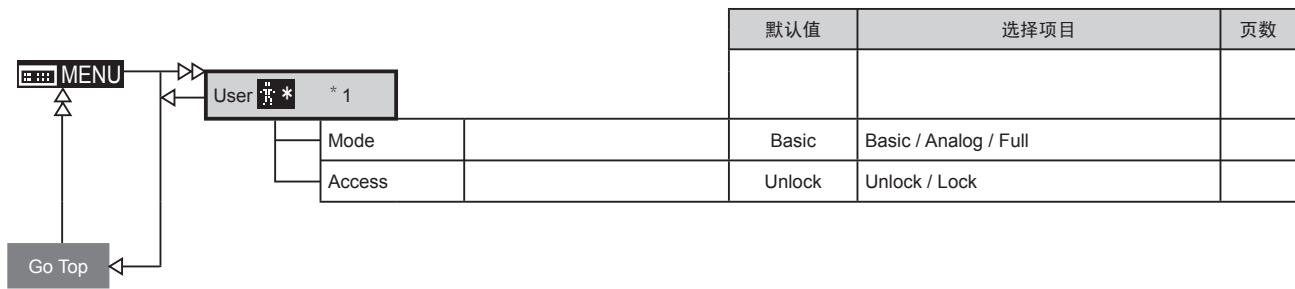

⏪ : Set 键操作	↓ : 右键操作
← : 上键操作	↑ : 左键操作

## 索引

AUX .....	29, 86	カメラシリアル .....	68, 152
FRAME PRESET .....	49, 50, 124, 125	簡易モード .....	22, 23
RET .....	91, 120	ズームカーブ .....	35, 92
VTR .....	89, 119	ズームトラック .....	32, 85
アイリスゲイン .....	53, 130	通常モード .....	22, 75
アナログモード .....	22, 159	フォロー .....	72, 156
エンコーダー .....	67, 151		

## Index

ANALOG MODE .....	E22, E159	IRIS GAIN .....	E53, E130
AUX .....	E29, E86	FULL MODE .....	E22, E75
BASIC MODE .....	E22, E23	RET .....	E91, E120
CAMERA SERIAL .....	E68, E152	VTR .....	E89, E119
ENCODER .....	E67, E151	ZOOM CURVE .....	E35, E92
FOLLOW .....	E72, E156	ZOOM TRACK .....	E32, E85
FRAME PRESET .....	E49, E50, E124, E125		

## 索引

AUX .....	C29, C86	跟随 .....	C72, C156
FRAME PRESET .....	C49, C50, C124, C125	光圈增益 .....	C53, C130
RET .....	C91, C120	簡易モード .....	C22, C23
VTR .....	C89, C119	模拟模式 .....	C22, C159
变焦曲线 .....	C35, C92	摄像机串行 .....	C68, C152
变焦追踪 .....	C32, C85	通常模式 .....	C22, C75
编码器 .....	C67, C151		



Canon Inc. 30-2, Shimomaruko 3-chome, Ohta-ku, Tokyo 146-8501, Japan

---

## **AMERICAS**

### **CANADA**

**Canon Canada, Inc.**

<http://www.canon.ca/pro>

Professional Product Support/le soutien des produits professionnels

☎ (800) 667-2666

### **MEXICO**

**Canon Mexicana, S.de R.L.de C.V**

<http://www.canon.com.mx>

☎ +52 55 5249 4905

### **USA**

**Canon U.S.A., Inc.**

<http://pro.usa.canon.com>

<http://pro.usa.canon.com/support>

☎ (855) CINE-EOS

(855-246-3367) (USA Only)

## **ASIA**

### **ASIA and HONG KONG, S.A.R.**

**Canon Hongkong Co., Ltd.**

<http://www.canon.com.hk>

19/F, The Metropolis Tower, 10 Metropolis Drive, Hunghom, Kowloon, Hong Kong

☎ +852 3191 2333

### **CHINA**

佳能（中国）有限公司

北京市东城区金宝街89号 金宝大厦15层

邮编 100005

☎ +86(0)10-8513-9999

☎ +86(0)10-8513-9128

### **KOREA**

캐논코리아컨슈머이미징(주)

<http://www.canon-ci.co.kr>

서울특별시 강남구 테헤란로 607, 캐논빌딩 5층  
135-881

☎ 대표전화 : +82(0)2-1588-8133

## **SOUTH & SOUTHEAST ASIA**

**Canon Singapore Pte. Ltd.**

<http://www.canon.com.sg>

1 HarbourFront Avenue, #04-01 Keppel Bay Tower,  
Singapore 098632

☎ (65) 6799 8888, ☎ (65) 6799 8882

## **JAPAN**

キヤノン株式会社

キヤノンマーケティングジャパン株式会社

<http://canon.jp>

108-8011 東京都港区港南2-16-6

## **EUROPE, MIDDLE EAST, AFRICA**

**Canon Europe Ltd.**

<http://www.canon-europe.com>

3 The Square, Stockley Park

Uxbridge Middlesex

United Kingdom UB11 1ET

## **OCEANIA**

### **AUSTRALIA**

**Canon Australia Pty Ltd.**

<http://www.canon.com.au>

☎ 13-13-83 (within Australia only)

☎ (61) 02-9805-2555

### **NEW ZEALAND**

**Canon New Zealand Ltd.**

<http://www.canon.co.nz>

☎ 0800-222-666 (within New Zealand only)

☎ (64) 09-489-0300







キヤノン株式会社

〒146-8501 東京都大田区下丸子 3-30-2

仕様・外觀・商品構成などはお断りなく変更することがあります。

CANON INC.

30-2, Shimomaruko 3-chome, Ohta-ku, Tokyo, 146-8501, Japan

Subject to change without notice.

进口商：佳能（中国）有限公司

地址：100005 北京市东城区金宝街 89 号 金宝大厦 15 层

规格・外观・商品构成等进行变更，恕不事先一一通知。

初版：2014. 6. 1

Pub No. B-IM-20238-0

0514P

原产地：日本

©2014.05 CANON INC.